

SAMSUNG

用户手册

SM-R530
SM-R630

Chinese. 07/2025. Rev.1.3

www.samsung.com

目录

准备开始

- 3 关于 Galaxy Buds3 / Galaxy Buds3 Pro
- 4 设备部位图和功能
- 7 更换耳尖 (Galaxy Buds3 Pro)
- 8 为电池充电
- 15 指示灯识别耳塞指示灯识别

使用耳塞

- 18 将耳塞连接到移动设备
- 22 使用网络
- 23 佩戴耳塞
- 25 手势使用耳塞
- 28 使用噪音控制模式
- 30 自动切换至环境声 (Galaxy Buds3 Pro)
- 31 收听音乐
- 31 使用均衡器
- 32 使用通话功能
- 32 Bixby

三星智能穿戴应用程序

- 34 简介
- 37 为 Galaxy Buds 配置设定

使用须知

- 45 使用设备的注意事项
- 46 关于包装内容和配件的说明
- 47 保持防水防尘
- 48 使用耳塞的注意事项
- 49 清洁和管理 Galaxy Buds
- 51 重启耳塞
- 51 配对耳塞

附录

- 52 故障排除

准备开始

关于 Galaxy Buds3 / Galaxy Buds3 Pro

Galaxy Buds3 / Galaxy Buds3 Pro (以下简称 Galaxy Buds) 是无线耳塞，在将其连接至移动设备后，即使您在进行健身等其他活动，也可以用来聆听音乐或接听来电。

 请勿在客流量大的区域佩戴本耳塞，例如马路或人行横道上。否则，由于延迟了反应时间，可能会造成事故。

设备部位图和功能

耳塞

► Galaxy Buds3 :

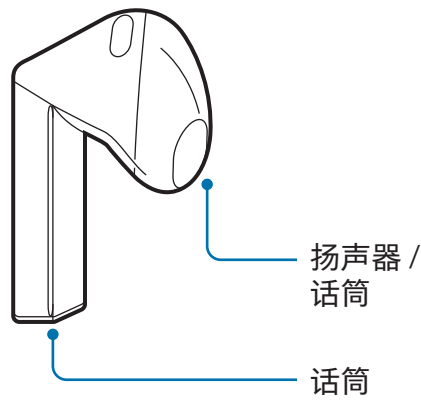
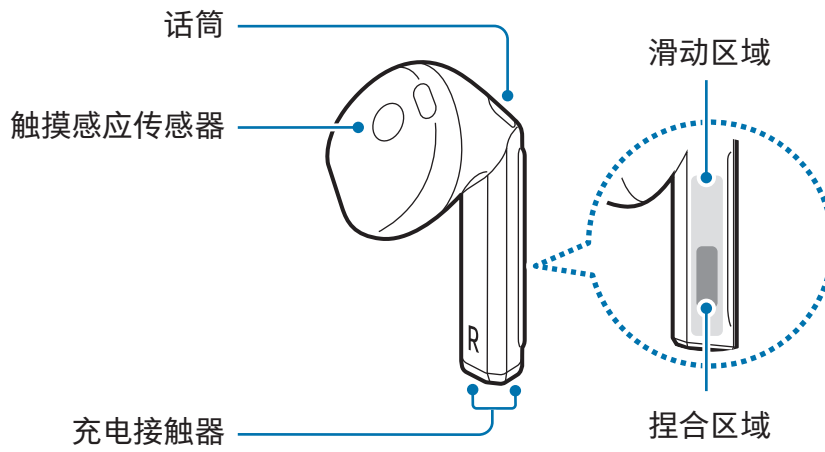

► Galaxy Buds3 Pro :

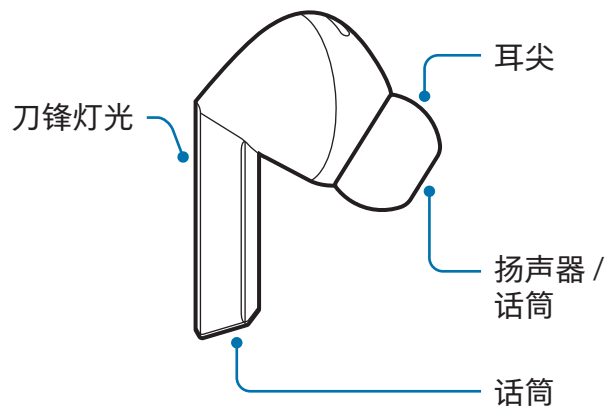
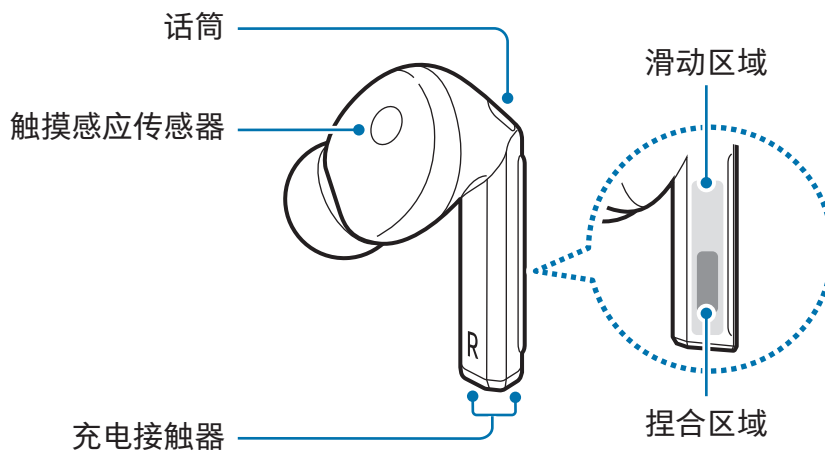

充电盒

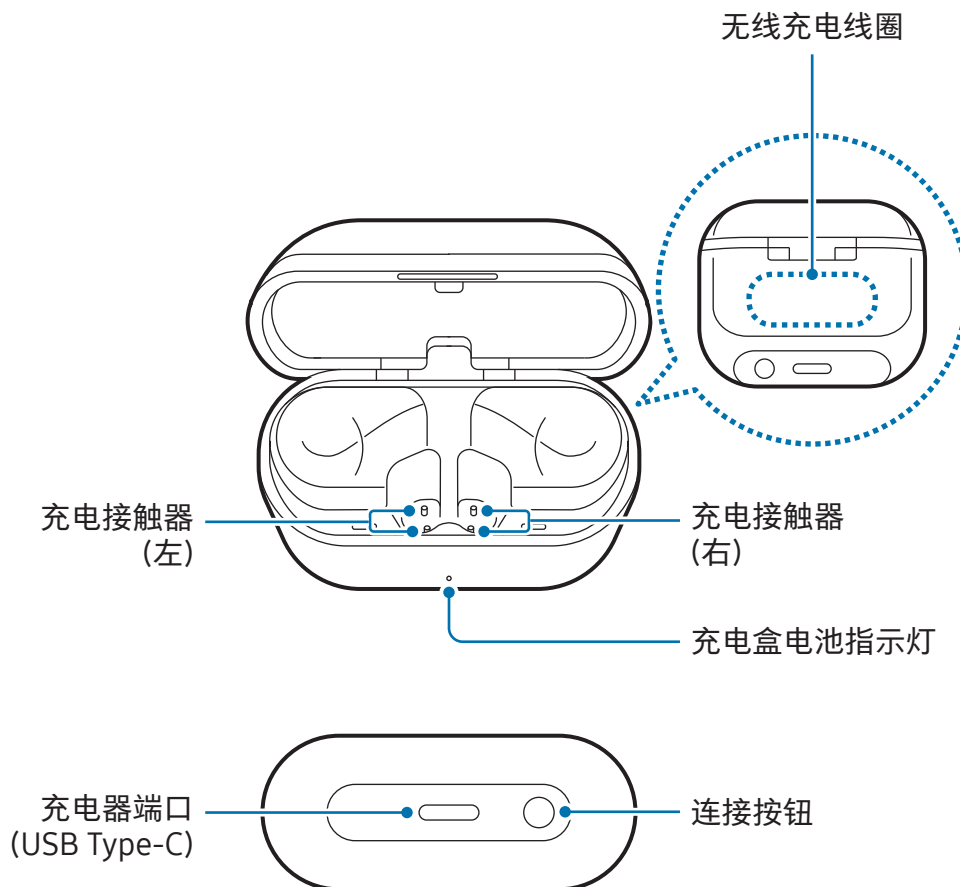

- 为使设备正常工作，请在无磁场干扰的地点使用设备。
- 您的设备和部分配件 (另售) 含有磁铁。请使其远离信用卡、已植入的医疗设备及其他可能会受到磁铁影响的设备。对于医疗设备，请保持设备间距超过 15 厘米。若您怀疑您的医疗设备受到干扰，请停止使用您的设备并咨询医生或医疗设备制造商。
- 如果您的心脏中植入了医疗设备，请勿将设备放入靠近植入式设备的口袋，例如您的胸部口袋或外套的内袋。
- 在受磁铁影响的物体与您的设备及含有磁铁的部分配件 (另售) 之间保持安全距离。信用卡、银行存折、门禁卡、登机卡或停车卡等物体可能会因设备中的磁体受损或禁用。

- ❗ 如果您在耳塞损坏后进行使用，可能会有受伤的风险。请将耳塞送往三星服务中心或授权的服务中心修理之后再使用。
- ✍️
 - 若触摸感应传感器上有异物，可能会造成传感器发生故障。请在佩戴耳塞之前先清洁传感器。
 - 如果充电接口上有汗水或液体，Galaxy Buds 可能会出现腐蚀。如果充电接触器或耳塞上有汗液或液体，请将耳塞插入充电盒之前先擦干。
 - 本手册中的图像是 Galaxy Buds3 Pro 的图像。

更换耳尖 (Galaxy Buds3 Pro)

- ❗
 - 不要将未装上耳尖的耳塞放入耳中。否则可能会伤害您的耳朵。
 - 附加或取下耳尖时请勿过度拉扯耳尖。否则耳尖可能会撕裂。
 - 请勿过度拉扯或扭转耳尖。耳尖可能会损坏。
 - 插入耳尖时，耳尖可能会卡在耳塞外面的小缝隙中。在此情况下，请取出耳尖并重新安装。

1 将插入耳塞的耳尖翻转，垂直拉动耳尖的中间部分，即可将其取下。

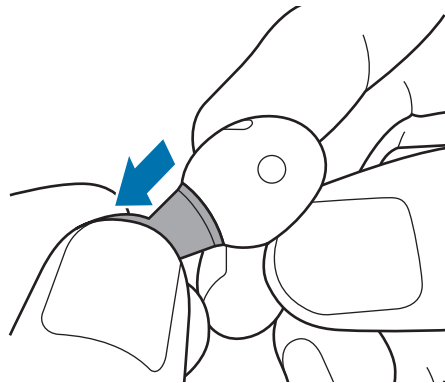

- 2 选择适合您耳朵的耳尖。
- 3 将耳塞扬声器上的突出部分对准耳尖的凹槽，然后将其推入至固定到位。

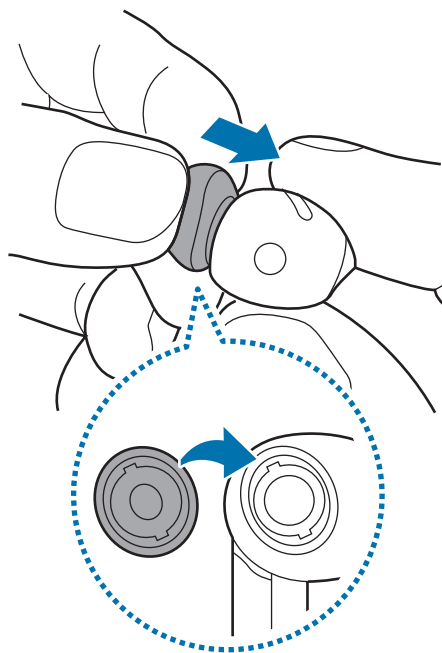

为电池充电

首次使用耳塞前或耳塞很长时间没有使用时，请将电池充满电。充电时耳塞将开始工作。首次为电池充电或电池完全放电时，至少需要 10 分钟才会开始工作。

充电盒有内置电池，当连接到充电器时，可与充电盒内的耳塞一起充电。

- ☑ 若将耳塞放入已完全放电的充电盒中，耳塞可能会发出声音。请为充电盒充分充电后再放入耳塞。

有线充电

- 1 打开充电盒。
- 2 查看每个耳塞的方向，将其正确插入充电盒的相应插槽中。

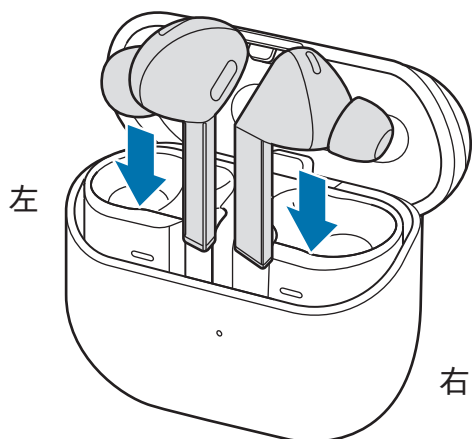

- 3 关闭充电盒。

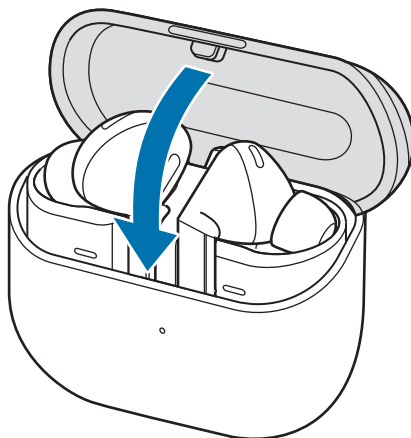

- 4 连接 USB 数据线至充电器，然后将 USB 数据线插入充电器端口。

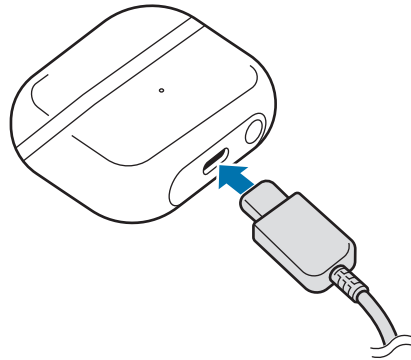

- 5 将充电器插入电源插座中。
耳塞的电池与充电盒同时充电。
- 6 完全充电后，断开充电盒与充电器的连接。先断开 USB 数据线与充电盒的连接，然后将充电器从电源插座拔下。

无线充电

充电盒拥有内置无线充电线圈。您可以通过使用无线充电器 (另售) 为电池充电。

- 1 打开充电盒。
- 2 查看每个耳塞的方向，将其正确插入充电盒的相应插槽中。
- 3 关闭充电盒。

- 4 将充电盒背面无线充电线圈的中心放在无线充电器的中心。根据配件或保护盖的类型而定，无线充电可能会无法正常运转。如需获得稳定的无线充电，建议从 Galaxy Buds 上取下保护盖或配件。

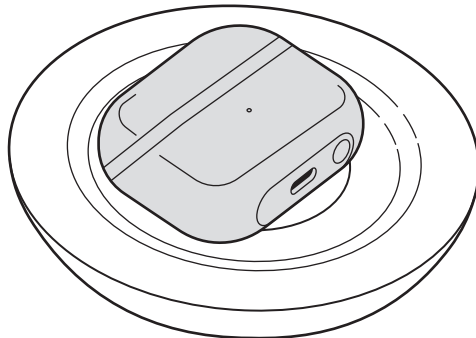

- 5 完全充电后，断开充电盒与无线充电器的连接。

无线充电注意事项

将充电盒放在无线充电器上时，充电盒与无线充电器之间不能放置金属物体和磁铁等导电材料。Galaxy Buds 可能无法正常充电或者可能会过热，或者充电盒可能会受损。

-  请使用经三星批准的无线充电器。如果您使用其他无线充电器，电池可能无法正常充电。

通过无线电源共享充电

您可以使用充当无线充电器的设备的电池为 Galaxy Buds 充电。即使充当无线充电器的设备正在充电，您仍可以为 Galaxy Buds 充电。根据使用的配件或保护盖的类型而定，无线电源分享功能可能无法正常运转。建议取下充当无线充电器的设备正在使用的保护盖与 Galaxy Buds 之后再使用此功能。

- 1 打开充电盒。
- 2 查看每个耳塞的方向，将其正确插入充电盒的相应插槽中。

3 关闭充电盒。

4 在充当无线充电器的设备上开启无线电源共享功能，将充电盒背面无线充电线圈的中心放在充当无线充电器的设备上。

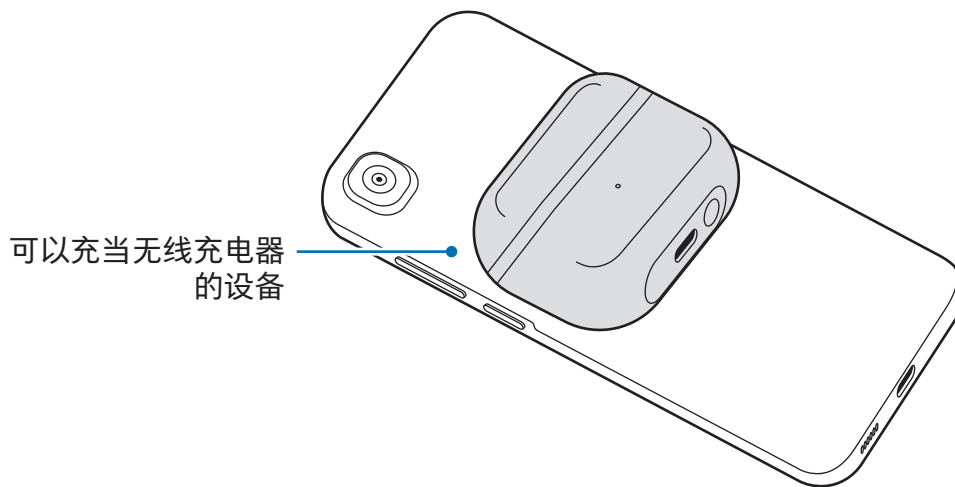

5 完全充电后，断开充电盒与作为无线充电器的设备的连接。



- 仅支持无线电源共享功能的移动设备可以为 Galaxy Buds 充电。如欲检查支持无线电源共享功能的移动设备，请访问三星网站。
- 无线充电线圈的位置可能因设备而异。调整设备和充电盒以建立牢固的连接。
- 为了正常充电，充电期间请勿移动或使用作为无线充电器的设备或充电盒。
- 为 Galaxy Buds 充入的电量可能会少于作为无线充电器的设备分享的电量。
- 如果在为充当无线充电器的设备充电时为 Galaxy Buds 充电，根据充电器类型而定，充电速度可能会变慢，或者 Galaxy Buds 可能无法正常充电。
- 充电速度或效率可能因设备的状况或周围环境而异。
- 如果充当无线充电器的设备的剩余电池电量降至特定水平以下，电源共享将停止。

检查电量

将耳塞连接至移动设备，在您的移动设备上开启三星智能穿戴应用程序，并检查耳塞和充电盒的电池状态。如欲了解更多信息，请参阅[将耳塞连接到移动设备](#)。





 如果剩余电池电量较低，在您的移动设备通知面板上会显示一条通知。

降低电池电量消耗

不使用耳塞时，将其存放在已充电的充电盒内。否则，触摸感应传感器将持续工作，这会影响使用时间与电池消耗。

电池充电提示和注意事项

-  只可使用专为您的 Galaxy Buds 设计且经过三星认可的充电器和充电线。不兼容的充电器和充电线可能造成危险或损坏设备。
- 
 - 错误地连接充电器可能会严重损坏充电盒。因误用而引起的任何损坏都不在保修范围内。
 - 仅使用 Galaxy Buds 随附的 USB C 型数据线。使用微型 USB 数据线可能会使充电盒受损。
 - 如果您在充电器端口潮湿时为 Galaxy Buds 充电，Galaxy Buds 可能会受损。为 Galaxy Buds 充电之前，请彻底干燥充电器端口。



- 充电器另售。
- 为了节省能源，在不使用时请拔下充电器。充电器没有电源开关，所以在不使用时，您必须要将充电器从电源插座上拔下，以免浪费电。
- 使用充电器时，建议使用经批准的充电器以保证充电性能。
- 存放耳塞或为其充电时，或者为充电盒充电时，请关闭充电盒。
- 如果您在为充电盒充电时触摸充电接触器，那么可能会影响充电效果。
- 如果充电接触器上有汗水或液体，Galaxy Buds 可能会出现腐蚀。如果充电接触器或耳塞上有汗液或液体，请将耳塞插入充电盒之前先擦干。
- 当您将耳塞插入充电盒时，耳塞将会自动开始充电，并且充满后会自动停止。
- 在耳塞充满电后，即使您未从充电盒中取出耳塞，也可能不会对 Galaxy Buds 的使用寿命造成巨大影响。
- 如果您有很长一段时间不会使用 Galaxy Buds，请充好电后进行存放。
- 使用充电器以外的电源，例如电脑，由于电流较低，因此充电速度可能会较慢。
- 充电时，Galaxy Buds 和充电器可能会变热。这是正常现象，不会影响 Galaxy Buds 的使用寿命或性能。如果电池温度异常高，充电器可能会停止充电。
- 如果 Galaxy Buds 无法正常充电，请将 Galaxy Buds 和充电器送至三星服务中心或授权的服务中心。
- 避免弯曲 USB 数据线。否则会损坏 USB 数据线或缩短数据线的使用寿命。切换使用破损的 USB 数据线。

指示灯识别耳塞指示灯识别

刀锋灯光和充电盒电池指示灯将显示耳塞和充电盒的状态。

刀锋灯光 (Galaxy Buds3 Pro)

检查耳塞的状态

您可以通过刀锋灯光检查耳塞的状态。

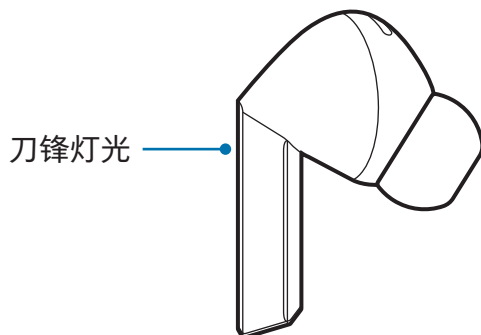

操作	状态
闪烁一次	• 打开充电盒时，将耳塞放入充电盒并关闭时
持续亮起	• 进入蓝牙配对模式时，寻找耳塞时

 若您在插入满电耳塞的情况下快速打开与闭合充电盒，或者在插入耳塞的情况下缓慢闭合充电盒，可能仅一个耳塞的刀锋灯光会开启。

使用刀锋灯光

您可以开启刀锋灯光并随时更改灯光样式。

-  此功能仅在两个耳塞的电池电量至少为 30% 时可用。
- 使用此功能将增加耳塞的电池电量消耗。

1 在您的移动设备上，开启三星智能穿戴应用程序并点击耳机控制 → 耳机指示灯控制。

2 在选择灯效风格下，选择所需的刀锋灯光的灯光样式。

- 闪烁：刀锋灯光将闪烁。
- 淡入和淡出：刀锋灯光将缓慢变亮与变暗。
- 稳定：刀锋灯光将保持亮起。

若您在未佩戴耳塞时捏住两个耳塞，所选灯光样式将继续在耳塞上显示。

若要关闭刀锋灯光，在未佩戴耳塞时捏住两个耳塞或将其放入充电盒。您还可以在移动设备上打开通知面板，在耳机指示灯开启上点击 ，然后点击关闭。

充电盒电池指示灯

通过充电盒电池指示灯的颜色检查充电盒的充电状态。

充电盒电池指示灯将在您短暂按下充电盒底部的连接按钮或打开或关上充电盒时显示。

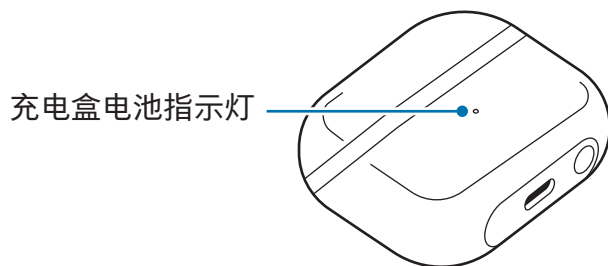

颜色	状态
红色常亮	• 耳塞 (若放入) 和充电盒正在充电。
绿色常亮	• 耳塞 (若放入) 和充电盒已充满电。
闪烁红色	• 充电受阻 (耳塞或充电盒温度异常、耳塞或充电盒的充电接触器上有水、汗液或异物)
闪烁红色 (关闭充电盒后闪烁)	• 充电盒的电池电量不足 (低于 10%)。

颜色	状态
红色 (关闭充电盒后保持开启 5 秒)	• 充电盒的电池电量不足 (介于 10% 至 29% 之间), 耳塞正在充电。
黄色 (关闭充电盒后保持开启 5 秒)	• 充电盒的电池电量中等 (介于 30% 至 59% 之间)。
绿色 (关闭充电盒后保持开启 5 秒)	• 充电盒的电池电量较高 (超过 60%), 耳塞已充满电。



- 如果充电盒电池指示灯未按上述方式工作，先断开连接充电器与充电盒，然后重新连接。
- 若因耳塞或充电盒的充电接触器上有水、汗液或异物而导致充电受阻，请清理耳塞或充电盒的充电接触器，然后再次尝试充电。

使用耳塞

将耳塞连接到移动设备

连接之前

- 将充电盒充分充电。
- 必须在移动设备上安装三星智能穿戴应用程序。若移动设备上没有安装应用程序，从应用商店或 Play 商店下载应用程序。
 -  • 仅可在运行 Android 操作系统版本 10.0 (API 26) 或更高版本且带有 1.5 GB 或更大内存的移动设备上下载三星智能穿戴应用程序。
 - 可以在移动设备上更改三星智能穿戴应用程序的语言。在您的移动设备上开启设置并点击常规管理 → 语言。如果三星智能穿戴应用程序不支持在设定上所选的语言，将显示中文。
 - 在运行 Android 操作系统版本 16 或更新版本的移动设备上，您可以在设置屏幕上连接耳塞。

首次连接耳塞至三星移动设备

- 1 查看每个耳塞的方向，将其正确插入充电盒的相应插槽中。

如果充电盒电池指示灯没有闪烁，连接充电盒至充电器后为其充电 10 分钟以上。

2 关闭充电盒，然后打开。

或者，打开充电盒并紧按住充电盒底部的连接按钮超过 3 秒。

耳塞将自动进入蓝牙配对模式，您的移动设备上将出现一个弹出窗口。

如果未出现弹出窗口或者您希望连接至其他使用 Android 操作系统的三星移动设备，请参阅[连接耳塞至其他使用 Android 操作系统的非三星移动设备 \(或如果未出现连接弹出窗口\)](#)。

 充电盒电池指示灯的红灯闪烁时，请将耳塞从充电盒取出，然后再次将其插入至盒中。

3 在您的移动设备上，点击弹出窗口上的连接并按照屏幕上的指示完成连接。

设立连接后，当您打开充电盒且耳塞在盒内时，耳塞将自动连接至移动设备。

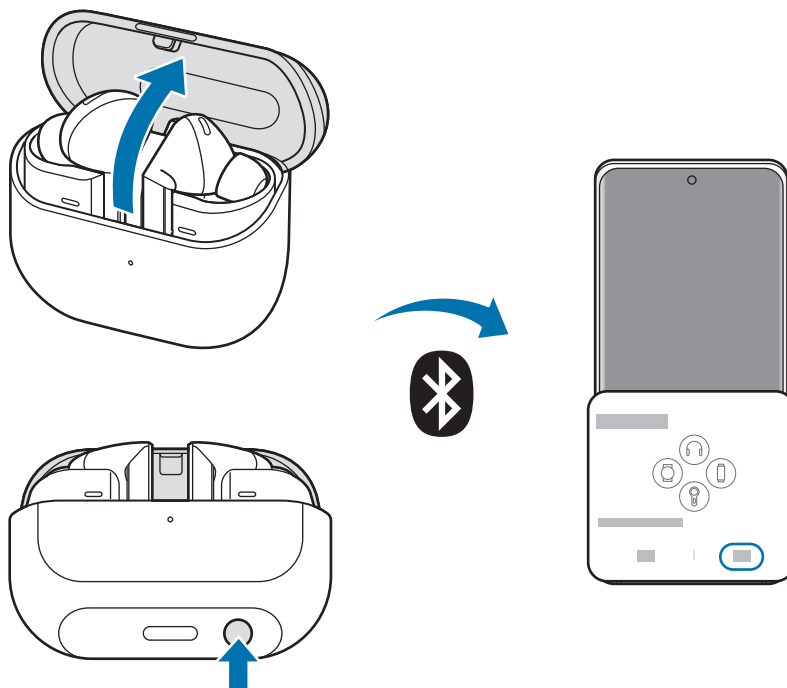



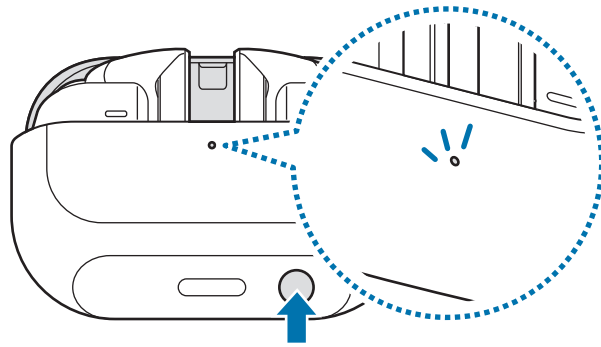

- 仅可在运行 Android 操作系统版本 10.0 (API 26) 或更高版本且带有 1.5 GB 或更大内存的移动设备上下载三星智能穿戴应用程序。
- 连接方法可能因移动设备和软件版本而异。
- 弹出窗口的外观可能会因您连接的移动设备而异。
- 如果耳塞未在 3 分钟内连接至移动设备，蓝牙配对模式将关闭。重新关闭充电盒，然后打开。耳塞将进入蓝牙配对模式。
- 若要在已经设立连接之后连接另一个装置，请参阅[与之前的移动设备断开连接后与其他设备连接](#)。
- 连接耳塞至已登录三星账户的移动设备时，耳塞配对信息将在使用相同三星账户的另一个移动设备上同步，您无需重新开始配对。如欲连接使用相同三星账户的其他设备至耳塞，在您想要连接的移动设备上，开启设置，点击连接 → 蓝牙，然后选择通过三星账户同步的耳塞。
- 若仅连接了一个耳塞至移动设备，您将听到单声道声音。当两个耳塞连接至移动设备时，将自动切换至立体声模式。
- 若耳塞无法连接移动设备，连接弹出窗口无法显示，或者您的移动设备找不到耳塞，请将其放入充电盒并按住连接按钮超过 3 秒以手动进入蓝牙配对模式。进入蓝牙配对模式后，充电盒电池指示灯将闪烁红灯、绿灯和蓝灯。根据型号而定，刀锋灯光可能会闪烁。



连接耳塞至其他使用 Android 操作系统的非三星移动设备 (或如果未出现连接弹出窗口)

-  如果您连接至同样使用 Android 操作系统的非三星移动设备，耳塞的部分功能可能不可用且耳塞可能无法正常运作。
- 1 查看每个耳塞的方向，将其正确插入充电盒的相应插槽中。
如果充电盒电池指示灯没有闪烁，连接充电盒至充电器后为其充电 10 分钟以上。
- 2 关闭充电盒，然后打开。
或者，打开充电盒并紧按住充电盒底部的连接按钮超过 3 秒。
耳塞将进入蓝牙配对模式。
- 3 在移动设备上，开启蓝牙功能以将耳塞连接到移动设备，开启三星智能穿戴应用程序，然后按照屏幕上的指示完成连接。
-  在运行 Android 操作系统版本 16 或更新版本的移动设备上，您可以在设置屏幕上连接耳塞。

使用蓝牙的注意事项

- 为了避免连接耳塞和其他设备时出现问题，请将设备相互靠近。
- 确保耳塞与另一个蓝牙设备间的距离在最大蓝牙连接范围 (10 米) 内。此距离取决于使用设备的环境。
- 确保耳塞和所连接的设备之间没有障碍物，包括人体、墙壁、转角或栅栏。
- 不要触摸所连接设备的蓝牙天线。
- 蓝牙和某些工业、科学、医疗设备和低功率产品使用相同的频率，所以这类产品附近进行连接时可能会产生干扰。
- 某些设备，特别是未经 Bluetooth SIG 测试或认可的设备可能与耳塞不兼容。
- 请勿将蓝牙功能用于非法用途 (例如盗取文件副本或出于商业目的而非法窃听通讯)。

使用网络

您可以使用蓝牙等网络。

在已连接的移动设备上打开设置，点击连接，然后点击蓝牙开关以开启。

不使用网络时，点击开关以关闭。

 取决于型号，部分功能可能无法使用。

佩戴耳塞

调整耳塞以适应耳朵。

- ✍️ • 如果触摸感应传感器未与耳朵接触，则耳塞可能无法正常工作。如果您没有听到通知您检测到耳塞的声音，请将耳塞从耳中取出，然后重新放入耳中，或者更换适合您的耳朵的耳尖。
- 因为耳塞的性质，在佩戴时您可能会觉得松脱或与耳朵分离。(Galaxy Buds3)
- 如果耳塞在耳中放置的位置不正确，通过耳塞通话等功能可能不会工作。使用一对适合您耳朵的耳尖，然后正确地佩戴耳塞。(Galaxy Buds3 Pro)
- 在限制使用无线设备的场合，请遵循授权人员在飞机和医院等区域张贴所有警告和指示。

1 握住各个耳塞并垂直地将其从充电盒中取出。

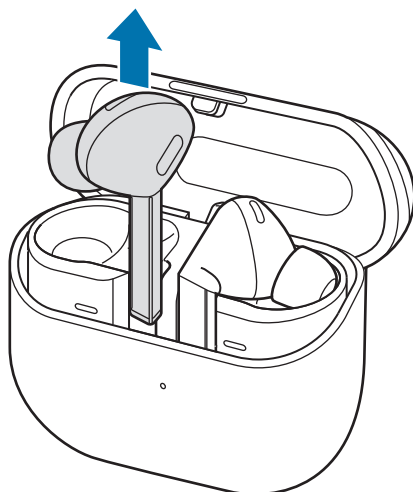

- 2 检查每个耳塞的方向。
- 3 将耳塞放入耳中，将压印的方向标记朝向您，将耳塞底部的话筒朝向您的嘴部。
- 4 通过向左与向右旋转来调整耳塞，直到耳塞舒适地贴合在耳朵中。

当您戴上耳塞时，触摸感应传感器将检测到您正在佩戴耳塞。然后，耳塞将发出声音通知您已检测到耳塞。

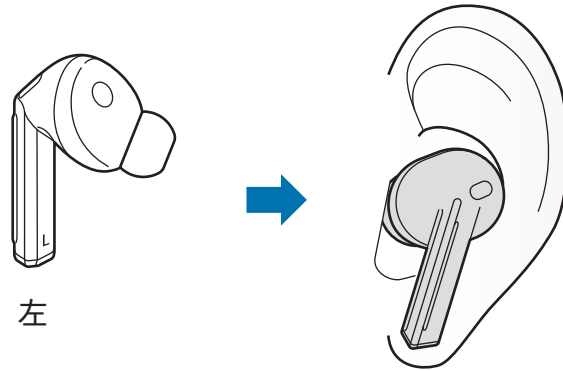

手势使用耳塞

简介

捏合或滑动耳塞以播放或停止音乐，或接听或拒绝来电。您还可以将耳塞设为通过捏合或滑动耳塞来执行其他操作。手势区域一词包含捏合区域和滑动区域。

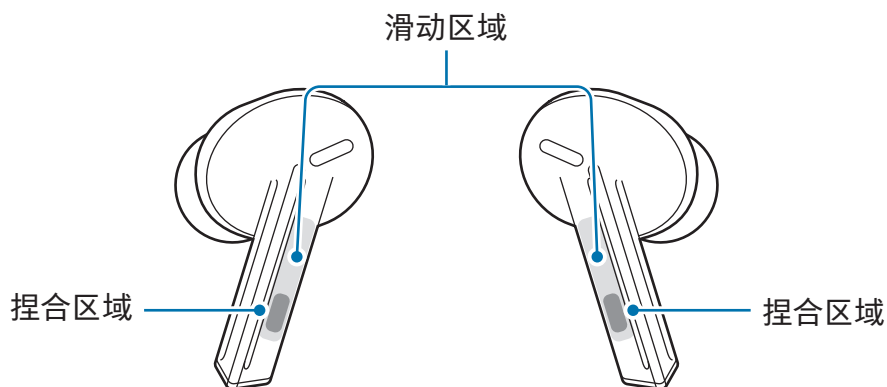

- ❗ • 为避免伤害耳朵，请勿大力按耳塞。
- 为避免损坏手势感应区，请勿用尖锐物品捏合或滑动耳塞。
- 📌 • 若您有金属物品，比如耳朵上有穿刺饰品，请将其取下。如果金属物品接触耳塞，耳塞的手势功能可能会出现故障或无响应。
- 若耳塞上有汗水或液体，请将其擦去。耳塞的手势功能可能会因汗水或液体而出现故障或无响应。
- 从耳中取出耳塞时，注意不要捏合或滑动手势区域。这可能会导致意外启动功能。

了解手势

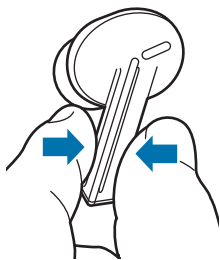

捏一下

- 播放或暂停曲目。
- 接听或结束通话。
- 停止使用大声朗读通知功能。
- 停止使用语音检测或警报检测功能。



捏两下

- 播放下一曲目。



捏三下

- 播放上一曲目。
 - 如果在一个曲目开始播放 3 秒后捏耳塞三次，将重新开始播放该曲目。在一个曲目开始播放后 3 秒内捏耳塞三次，将会播放上一曲目。



捏住

- 开启预设功能。
 - 默认为开启噪音控制模式。如欲详细了解如何更改您想要开启的功能，请参阅[设定捏住功能](#)。
- 拒绝来电。
- 未佩戴耳塞时，捏住两个耳塞以开启刀锋灯光。(Galaxy Buds3 Pro)

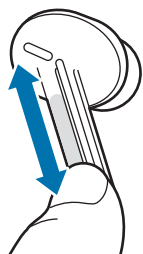

向上或向下滑动

- 调整音量。

-  若耳塞无法连接移动设备，连接弹出窗口无法显示，或者您的移动设备找不到耳塞，请将其放入充电盒并按住连接按钮超过 3 秒以手动进入蓝牙配对模式。进入蓝牙配对模式后，充电盒电池指示灯将闪烁红灯、绿灯和蓝灯。根据型号而定，刀锋灯光可能会闪烁。

设定捏住功能

您可以设定各个耳塞的捏住功能以开启功能。

- 1 在您的移动设备上，开启三星智能穿戴应用程序并点击耳机控制。
- 2 在捏住以控制下点击左或右开关以开启。
- 3 为各个耳塞选择捏住功能。
 - **切换噪音控制**：设为开启或关闭以下噪音控制模式：环境声、自动调整和主动降噪。如欲了解更多信息，请参阅[激活噪音控制模式](#)。
 - **Bixby**：开始与智能语音助手服务对话。使用 Bixby 时，请参阅[使用 Bixby](#) 了解更多信息。
 - **同传**：实时翻译口语对话并输出为语音或文本。
 - **正念**：播放正念音乐。您还可以在三星健康应用程序中检查播放清单。

-  可用选项可能因所连接移动设备而异。

使用噪音控制模式

简介

► Galaxy Buds3：开启主动降噪功能以降低周围的音量。当您倾听音乐或其他不想要被打扰的情况下使用此功能。

► Galaxy Buds3 Pro：共有三种噪音控制模式：环境声、自动词和主动降噪。

开启环境声模式以清晰地听到周围的声音，以便您发现任何潜在的危险情况或在对话期间听到对方的声音。开启自动词模式以根据周围的噪音水平自动优化周围声音的音量或主动降噪的强度。降噪适用于嘈杂的地方，但在安静的环境中，耳塞将让环境声进入。开启主动降噪功能以降低周围声音的音量。当您倾听音乐或其他不想要被打扰的情况下使用此功能。

 如果话筒（佩戴耳塞时的外部话筒）及其区域被完全盖住，那么在启动降噪模式时可能会出现回声。

 您仅可在耳朵内佩戴两个耳塞时开启自动调整模式和主动降噪功能。

激活噪音控制模式

从耳塞启动

确保捏住功能已设为切换噪音控制，然后捏住耳塞。

► Galaxy Buds3：主动降噪功能将启动。

► Galaxy Buds3 Pro：以下噪音控制模式将启动：环境声、自动调整和主动降噪。

 若捏住功能设为切换噪音控制并且包括关闭选项，噪音控制模式可能会关闭。点击切换噪音控制以检查您选择的选项。

从三星智能穿戴应用程序启动

▶ Galaxy Buds3：在移动设备上开启三星智能穿戴应用程序，并点击主动式降噪开关以开启。

▶ Galaxy Buds3 Pro：在移动设备上开启三星智能穿戴应用程序，并点击环境音、自适应或主动式降噪。

从设定启动

-  此功能仅在运行 Android 11 One UI 版本 3.1 及更新版本的移动设备上可用。
- 可用选项可能因所连接移动设备而异。

- 1 在您的移动设备上开启设置并点击连接 → 蓝牙。
- 2 点击已配对的设备下耳塞名称旁边的 .
- 3 ▶ Galaxy Buds3：点击主动式降噪开关以开启。
▶ Galaxy Buds3 Pro：点击环境音、自适应或主动式降噪。

从小组件启动

▶ Galaxy Buds3：添加 Galaxy Buds 控制器小组件至移动设备并点击主动式降噪。

▶ Galaxy Buds3 Pro：添加 Galaxy Buds 控制器小组件至移动设备并点击所需噪音控制图标。

调整噪音控制强度 (Galaxy Buds3 Pro)

环境声或主动降噪作为噪音控制模式开启时，调整环境声的音量或主动降噪的强度以匹配您的偏好。

- 1 在您的移动设备上，开启三星智能穿戴应用程序并点击环境音或主动式降噪。
- 2 拖动环境音量或主动式降噪等级下的调整列。

-  若您正在使用辅助功能设定中的强化聆听环境声功能，点击正在使用听力增强以检查设定。

自动切换至环境声 (Galaxy Buds3 Pro)

在特定情况下，比如在佩戴时进行对话或讲电话，耳塞将检测到此情况并自动开启环境声模式，使您专注于周围的情况或对话。

1 在您的移动设备上，开启三星智能穿戴应用程序并点击自动切换至环境音。

2 点击您希望耳塞自动开启环境声模式的情况的开关。

- 语音检测：若您在佩戴耳塞时开始说话，耳塞将在任何情况下检测您的语音并开启环境声模式。若在特定时间段内未检测到对话，环境声模式将关闭。
-  • 在使用耳塞时，两个耳塞的语音检测感应器将检测您的语音。所以，若您仅在一只耳朵中佩戴耳塞，此功能可能不可用。
- 在您发出声音时，比如您在刷牙、咳嗽、哼唱时，耳塞可能会将其误认为语音。
- 语音控制功能开启时，即使耳塞检测到语音，环境声模式也可能存在反应延迟，因为其仅会在辨别是否为语音控制指令后开启。
- 警报检测：耳塞将检测超过特定水平的警报并开启环境声模式。
- 通话期间使用环境音：耳塞将使您的语音在通话期间变得清晰，帮助您避免意外提高音量，也让长时间通话更加舒适。

环境声模式自动激活时，捏一下耳塞以关闭。

收听音乐

将耳塞连接至移动设备即可聆听储存在移动设备中音乐。您可以从已连接的移动设备串流播放的音乐。

在移动设备上，开启音乐播放器应用程序，然后播放音乐。

播放或暂停曲目

捏一下耳塞以播放或暂停曲目。

播放下一曲目

捏两下耳塞以播放下一曲目。

播放上一曲目

捏三下耳塞以播放上一曲目。

 如果在一个曲目开始播放 3 秒后捏耳塞三次，将重新开始播放该曲目。在一个曲目开始播放后 3 秒内捏耳塞三次，将会播放上一曲目。

调节音量

向上滑动耳塞以增加音量，或向下滑动耳塞以降低音量。

-  如果耳塞中的声音即使调到最大音量后仍然很小，可通过所连接的移动设备调节音量。
- 如果在听音乐时连接耳塞至移动设备，音量可能会发生变化。



使用均衡器

您可以从多种不同的均衡器选项中进行选择，通过独一无二的声音享受相同的音乐。

在您的移动设备上，开启三星智能穿戴应用程序，点击音质和音效 → 均衡器，然后选择您需要的选项。选择自定义以按照您的意愿调整均衡器。

使用通话功能

若在耳塞连接至移动设备期间佩戴耳塞，您可以接听和控制已连接移动设备的来电。

-  如果您没有收到有关来电电话号码或联系人中保存姓名的语音通知，在您的移动设备上开启电话应用程序并点击  → 设置 → 接听和结束通话，然后点击朗读出呼叫者姓名开关以开启。

接听或拒接电话

若在您佩戴耳塞时收到来电，耳塞将发出声音且语音通知将告知您来电的电话号码或您在联系人中保存的姓名。

如欲接听来电，捏一下耳塞。

如欲拒绝来电，捏住耳塞。

结束通话

捏一下耳塞以结束当前通话。

Bixby

简介

Bixby 是用户界面，可以帮助您更加便利地使用设备。

您可以和 Bixby 对话或输入文字。Bixby 将在已连接的移动设备上启动您请求的功能或显示您需要的信息。如需更多信息，请访问 www.samsung.com/bixby。

-  • 此功能仅在已连接支持 Bixby 的移动设备时可用。
- 视移动设备上设定的 Bixby 而定，仅部分语言可用。视您所在的地区而定，特定功能可能不可用。

启动 Bixby

请确保您设定了捏住功能用于开启 Bixby，然后捏住耳塞。

使用 Bixby

捏住耳塞并说出您想说的内容。或者，说出唤醒短语并说出您想说的话。

例如，在捏住耳塞的同时，说出“*How's the weather today?*”已连接的移动设备上将显示天气信息。

若 Bixby 在对话期间向您提问，您可以继续与 Bixby 对话，无需捏住耳塞或点击 。

使用语音唤醒 Bixby

您可以在佩戴耳塞时通过说出您在移动设备上设定的唤醒短语 (“*Hi, Bixby*”或“*Bixby*”) 开始与 Bixby 对话。

- 1 在您的移动设备上开启三星智能穿戴应用程序并点击耳机设置。
- 2 点击语音控制并点击 Bixby 语音唤醒开关以开启。

通过输入文字沟通

如果因为环境嘈杂未能识别您的语音，或者如果您处于难以说话的情况，您可以通过文字和 Bixby 沟通。

捏住耳塞，点击 ，然后输入您需要的内容。

沟通期间，Bixby 也将通过文字回答您而非使用语音回复。

实现更优语音识别的提示

- 话语清晰。
- 在安静的地方说话。
- 不使用无礼的言语或俚语。
- 说话时避免使用方言。

取决于您的环境或讲话的方式，Galaxy Buds 可能无法识别您的话或可能会执行不必要的命令。



三星智能穿戴应用程序

简介

您可以使用三星智能穿戴应用程序检查 Galaxy Buds 的剩余电量并配置设定。

在您的移动设备上开启三星智能穿戴应用程序。

如欲输入关键字搜索设定，点击 Q。您可以通过选择建议下的标签来搜索设置。

如欲配置三星智能穿戴应用程序的设置，点击  →  并点击设置。

-  耳塞必须连接到移动设备才能使用三星智能穿戴应用程序。如欲了解更多信息，请参阅[将耳塞连接到移动设备](#)。
- 取决于所连接的移动设备类型或型号，部分功能可能无法使用。
- 在运行 Android 操作系统版本 16 或更新版本的移动设备上连接耳塞时，您可以在设置屏幕上配置 Galaxy Buds 的设置。





管理设备连接

您可以管理各种设备连接，例如检查已连接到移动设备的可穿戴设备或使用三星智能穿戴应用程序连接新设备。



管理已连接的设备

在移动设备的三星智能穿戴屏幕上点击 。

目前已连接的设备 and 之前连接过的设备将显示在列表上。

-  如欲断开本设备与移动设备的连接，点击列表中已连接设备旁边的 。
- 如欲重新连接您之前连接过的设备，从列表中选择您想要连接的设备。

添加新设备和删除设备

- 1 在移动设备的三星智能穿戴屏幕上点击 。
- 2 点击  并按照屏幕上的指示连接新的可穿戴设备。
新的可穿戴设备将连接并添加至列表。

如欲从列表中删除可穿戴设备，点击  → 移除设备，选择设备，然后点击移除。

-  连接新耳塞时，当前已连接的耳塞将暂时中断连接。

连接和断开耳塞

断开移动设备与耳塞的连接

将耳塞插入充电盒，并将盒子关合。蓝牙连接将结束。

如欲手动中断耳塞与移动设备的连接，在您的移动设备上开启设置，点击连接 → 蓝牙，然后在已配对的设备下断开耳塞和移动设备的连接。

重新连接移动设备与暂时断开连接的耳塞

要从设备将暂时断开连接的耳塞重新连接，请将其插入充电盒，并将盒子关合。然后再次打开充电盒。或者，打开充电盒并紧按住充电盒底部的连接按钮超过 3 秒。

如欲手动重新连接耳塞至移动设备，在移动设备的三星智能穿戴屏幕上点击连接。

与之前的移动设备断开连接后与其他设备连接

- 1 在您的移动设备上开启设置，点击连接 → 蓝牙，然后在已配对的设备下取消耳塞和移动设备的配对，以断开耳塞和之前移动设备的连接。
- 2 关闭充电盒，然后再次打开，以进入蓝牙配对模式。
或者，打开充电盒并紧按住充电盒底部的连接按钮以进入蓝牙配对模式。
- 3 在新移动设备上开启三星智能穿戴应用程序并按照屏幕上的指示完成连接。

切换与耳塞连接的移动设备

当耳塞连接两个移动设备时，可以切换移动设备，无需中断与之前移动设备的连接。

在您需要切换至的移动设备，开启设置，点击连接 → 蓝牙，然后在已配对的设备下选择耳塞。

-  耳塞和移动设备之间的连接可在多种情况下自动切换。例如，当您的耳塞同时在登录了相同三星账户的平板电脑和手机上注册时，在平板电脑上观看视频时，您可以使用耳塞接听手机的来电，因为耳塞的连接将自动切换到手机。

为 Galaxy Buds 配置设定

简介

检查连接至移动设备的 Galaxy Buds 的状态并配置设定。

在您的移动设备上开启三星智能穿戴应用程序。



- 在运行 Android 操作系统版本 16 或更新版本的移动设备上连接耳塞时，您可以在设置屏幕上检查 Galaxy Buds 的状态并配置其设置。在您的移动设备上打开设置，点击连接 → 蓝牙并点击已连接 Galaxy Buds 的名称旁边的 。
- 噪音控制模式或 Bixby 语音唤醒等部分功能可能会影响耳塞的使用时间。

设定噪音控制模式

► Galaxy Buds3：开启或关闭主动降噪功能。

在移动设备的三星智能穿戴屏幕上，点击主动式降噪开关以开启。

► Galaxy Buds3 Pro：根据您的情况或环境开启或关闭环境声、自动调整或主动降噪功能。此外，您也可以设定为自动开启环境声模式。

在移动设备上的三星智能穿戴屏幕上，选择功能及更改其设定。

- 关：关闭噪音控制模式。
- 环境音：让您能够听到环境声。
- 自适应：根据周围的噪音水平自动优化周围声音的音量或主动降噪的强度。
- 主动式降噪：减少外部声音。
- 环境音量 / 主动式降噪等级：在运行环境声或主动降噪功能时，调整周围声音的音量或主动降噪的强度以匹配您的偏好。
- 自动切换至环境音：自动环境声模式将自动开启以帮助您在特定情况下专注于周围的情况或对话，例如在耳塞检测到对话或警报时，或者在佩戴耳塞期间来电时。



音质和音效

您可以配置耳塞的音质和音效。

在移动设备的三星智能穿戴屏幕上，点击音质和音效。

音效

- **360 音频**：提供 360 度环境声，享受媒体时打造身临其境般的环境。您还可以将其设为根据您的头部移动自动调整声音的方向。
 -  • 此功能仅在运行 Android 11 One UI 版本 3.1 及更新版本的移动设备上可用，根据移动设备的型号而定，可能不可用。
 - 若将已连接的移动设备放在离开更近的地方，您可以享受更优质的音频。
 - 此功能可能因媒体的播放方式而不受支持。
 - 当您处于信号接收不良的区域时，与移动设备的连接可能会暂时丢失。
- **均衡器**：从多种不同的均衡器选项中进行选择并通过独一无二的声音享受相同的音乐。如欲了解更多信息，请参阅[使用均衡器](#)。
- **增强对话**：语音听起来会比视频中的背景声更加清晰。
- **音量标准化**：防止在媒体播放期间声音突然变得过大或过小。
- **调整声音以适应**：在您佩戴耳塞时，声音将自动调整以优化音效。两个耳塞都必须紧贴您的耳朵。

- 高级音质选项
 - 超高音质 (UHQ) 音频：以高达 96 kHz 的采样率体验接近原声的音质。
 此功能激活时，有些功能可能不可用。
 - 超宽带语音：使用 16 kHz 带宽提供清晰的通话质量。
- 耳机佩戴情况测试：检查耳塞的贴合度，确保更佳音效与主动降噪。(Galaxy Buds3 Pro)

 - 可用选项可能因所连接移动设备而异。
 - 使用高级音质选项功能将增加电池消耗。

耳机控制

为耳塞的手势功能配置设定。

在移动设备的三星智能穿戴屏幕上，点击耳机控制。

- 媒体控制：媒体播放期间，您可以使用耳塞的手势功能控制音乐，比如播放或暂停音乐。如欲了解更多信息，请参阅[了解手势](#)。

捏住以控制

- 左：为左侧耳塞选择捏住功能。
- 右：为右侧耳塞选择捏住功能。

 如欲了解更多信息，请参阅[设定捏住功能](#)。

通话控制

- 接听来电或结束通话：捏一下以接听或结束通话。
- 拒绝来电：捏住以拒绝来电。
- 耳机指示灯控制：变更刀锋灯光的灯光样式并保持刀锋灯光在耳塞上可见。如欲了解更多信息，请参阅[刀锋灯光 \(Galaxy Buds3 Pro\)](#)。(Galaxy Buds3 Pro)

 可用选项可能因所连接移动设备而异。

耳机设置

检查与耳塞相关的信息并更改各种设定。

在移动设备的三星智能穿戴屏幕上，点击耳机设置。

三星账号

登录和管理您的三星账户。

在移动设备的三星智能穿戴屏幕上，点击耳机设置 → 三星账号。

语音控制

使用您的语音唤醒 Bixby 以开始与智能语音助手服务对话。

在移动设备的三星智能穿戴屏幕上，点击耳机设置 → 语音控制，然后点击 Bixby 语音唤醒开关以开启。

若您点击语音命令开关以开启，您还可以使用设定的语音命令来执行所需的操作，无需召唤 Bixby。此功能不支持部分语言。

入耳检测

您可以将耳塞设为检测您是否正在佩戴耳塞，以及接听移动设备上的来电或暂停媒体播放。

在移动设备的三星智能穿戴屏幕上，点击耳机设置 → 入耳检测，然后点击您需要的开关以开启。

- **取下两个耳机时切换通话至手机：**设为通过检测通话期间否是正在佩戴耳塞来让耳塞或移动设备接听来电。若此功能关闭，即便未佩戴耳塞，来电者的声音将在耳塞上播放。
 - **取下一个耳机时暂停媒体播放：**将耳塞设为通过检测是否正在佩戴耳塞来暂停和恢复媒体播放。若此功能关闭，媒体播放仅会在未佩戴两个耳塞时暂停。
-  即使您未佩戴耳塞，若您用皮肤盖住触摸感应传感器，也可能检测为您正在佩戴耳塞。

读出通知

您将通过耳塞接收移动设备应用程序的通知。

在移动设备的三星智能穿戴屏幕上，点击**耳机设置** → **读出通知**。

- **Q**：您可以搜索要接收其通知的应用程序。
- **使用手机时读出通知**：设定耳塞，使其即使在您使用移动设备时也可以接收移动设备的通知。
- **允许全部**：您可以通过您的耳塞接收全部应用程序的通知并更改各个应用程序的通知设置。如欲设定是否以不同方式接收某个应用程序的通知，点击该应用程序旁边的开关。您还可以点击**全部**以按照设为已知通知或未读通知的类别查看应用程序。

无缝耳机连接

您可以更改耳塞要连接的移动设备。您可以开启此功能以切换连接，即断开与当前移动设备的连接，转而连接附近已登录到相同三星账户的设备或之前与耳塞连接过的设备。

在移动设备的三星智能穿戴屏幕上，点击**耳机设置** → **无缝耳机连接**，然后点击开关以开启。

 **注意**不要把耳塞连接到别人的移动设备上。

颈部伸展提醒

您的耳塞检测到您低头超过 10 分钟时，您将听到声音且您的移动设备将显示画面来鼓励您伸展，并且画面上将显示简单的伸展运动让您可以跟着做。

在移动设备的三星智能穿戴屏幕上，点击**耳机设置** → **颈部伸展提醒**，然后点击开关以开启。

首次启动此功能时，或执行数据重置后，您必须校准耳塞才能设定此功能。按照屏幕上的指示完成设定。



- 务必校准耳塞，使其准确识别您的活动。校准期间不要移动身体，比如坐下来或起立。
- 若有其他人使用您的耳塞，或耳塞的运动识别功能不准确，请重新校准耳塞。
- 若您移动，即便您低头超过 10 分钟，设备也不会发出声音。
- 此功能仅在同时佩戴两个耳塞时有效。

实验室

使用新耳塞功能。

在移动设备的三星智能穿戴屏幕上，点击耳机设置 → 实验室。

- **游戏模式**：最大程度降低音频延迟，以消除音频和声音输出之间的时间差，玩游戏时可始终听到正常同步的音频。



此功能仅在连接至使用 Android 操作系统的三星移动设备时可用。

重置

您可重置所有耳塞设定。

在移动设备的三星智能穿戴屏幕上，点击耳机设置 → 重置。

辅助功能

配置各种设定来改善耳塞的辅助功能。

在移动设备的三星智能穿戴屏幕上，点击耳机设置 → 辅助功能。

- **左/右声音平衡**：如果您有听力障碍或如果使用单个耳塞更加方便，请调整左侧与右侧的音量平衡。拖动左/右声音平衡调整栏以调整平衡。如果您向左拖动此栏，左侧耳塞的音量将增大，反之亦然。
- **用一只耳机进行噪音控制**：即使仅佩戴一个耳塞，也开启噪音控制模式。

- **环境音的听力增强**：根据您的听力和偏好设定声音。(Galaxy Buds3 Pro)
 - **环境音量**：通过拖动左侧和右侧调整栏来调整左侧和右侧环境声音量。
 - **增强您面前的声音**：使前方的语音更加清晰。您还可以通过拖动背景音降噪级别调整栏来调整背景降噪量。
- **自适应环境音**：调整 Galaxy Buds 以帮助因听力受损而难以听清周围声音的人。(Galaxy Buds3 Pro)

耳机软件更新

通过空中固件升级 (FOTA) 服务更新耳塞的软件。

在移动设备的三星智能穿戴屏幕上，点击**耳机设置** → **耳机软件更新**。

- **下载并安装**：手动检查并安装更新。
- **自动更新**：设为当耳塞位于充电盒中时自动安装更新。

诊断

使用 Samsung Members 测试您的 Galaxy Buds。

在移动设备的三星智能穿戴屏幕上，点击**耳机设置** → **诊断**。

关于耳机

访问 Galaxy Buds 的信息。

在移动设备的三星智能穿戴屏幕上，点击**耳机设置** → **关于耳机**。

如欲更改 Galaxy Buds 的名称，点击**重命名**。

- **法律信息**：检查 Galaxy Buds 的法律信息。
- **软件信息**：检查 Galaxy Buds 的软件信息。
- **电池信息**：了解 Galaxy Buds 的电池信息。

查找我的耳机

如果您丢失了耳塞，可使用已连接移动设备上安装的三星寻找应用程序找到耳塞。

在移动设备的三星智能穿戴屏幕上，点击查找我的耳机。

三星寻找应用程序将在您的移动设备上启动，您可以在地图上检查放错地方的耳塞的位置。此外，根据您的型号而定，您可以循着耳塞发出的声音或循着发出的声音并留意闪烁的刀锋灯光来寻找耳塞。



- 三星寻找应用程序的支持可能因已连接移动设备的软件版本而异。
- 如欲使用三星寻找应用程序寻找您的耳塞，必须开启三星寻找的丢失模式，还必须开启与离线寻找设备相关的功能。
- 若您想要查找的耳塞位于充电盒外，可能需要 4 分钟或更长的时间才能在附近找到耳塞。



使用须知

使用设备的注意事项

使用设备时，请阅读本手册，以确保安全和正确使用。

- 说明基于设备的默认设定。
- 根据地区、服务供应商、型号规格或设备的软件而定，部分内容可能不同于您的设备。
- 使用其他移动设备之前，请确保其兼容此设备。访问三星网站以检查兼容移动设备的规格。
- 本设备中提供的软件、声源、墙纸、图像及其他媒体以授权方式供有限使用。出于商业或其他用途提取和使用这些资料会侵犯版权法。用户将对非法使用媒体承担全部责任。
- 随设备附带的默认应用程序随时可能更新，并可能在未经事先通知的情况下撤消支持。
- 修改设备的操作系统或安装非官方来源的软件，可能会导致设备发生故障并损坏或丢失数据。这些操作违反您的三星许可协议，且将使您的保修失效。
- 某些功能的运行模式可能会与本手册上所述的有所不同，具体取决于设备所连移动设备的生产商和型号。
- 本产品包含某些免费/开源软件。本产品中使用的开源软件的许可信息可在 opensource.samsung.com 中找到。
- 您的设备含有磁铁。请使其远离信用卡、已植入的医疗设备及其他可能会受到磁铁影响的设备。对于医疗设备，请保持设备间距超过 15 厘米。若您怀疑您的医疗设备受到干扰，请停止使用您的设备并咨询医生或医疗设备制造商。
- 本产品使用磁铁运行。请勿将设备存放在磁场附近。否则可能会导致故障。

指示图标

-  **警告**：指示可能导致自己或他人受伤的情况
-  **小心**：指示可能导致您的设备或其他设备损坏的情况
-  **注意**：指示备注、使用技巧或其他信息

关于包装内容和配件的说明

请参阅快速入门指南了解包装内容。

- Galaxy Buds 随附的用品及任何可用配件可能会因所在地区或运营商而异。
- 随附的用品专为此 Galaxy Buds 设计，可能不兼容于其他设备。
- 外观和规格如有变更，恕不事先通知。此外，为提供更优适配，耳尖的大小可能会发生变化。
- 您可从当地三星零售商处购买其他配件。购买前请确保它们与 Galaxy Buds 兼容。
- 使用经过三星认可的配件。使用未经认可的配件可能会引起不在保修范围内的性能问题和故障。
- 各种配件的可用性会有不同，完全取决于生产企业。如欲了解更多关于可用配件的信息，请参阅三星网站。

保持防水防尘

您的设备具有防水防尘性能，符合以下国际标准。充电盒不防水。

- IP57 防水等级认证：根据 IEC 60529 标准的要求，设备经过了 15–35 °C、86–106 kPa、1 米淡水中静止不动达 30 分钟的测试。

您必须遵循指南才能保持设备的防水和防尘性能。

- 避免使设备接触到泳池水或海水。
- 请勿使设备接触到不干净的水或其他液体中，比如肥皂水、油、香水、防晒霜、洗手液、化妆品等化学产品或者含酒精的液体。
- 请勿使设备接触具有冲击力的水或流动的水。
- 请勿在游泳、进行水上运动或洗澡时佩戴设备。
- 请勿在桑拿房等温度超过正常范围或过于潮湿的地方使用设备。
- 请勿使设备掉落或使其承受强烈的冲击。
- 请勿将设备放入洗衣机或烘干机。

若设备接触到水或污染物，请遵循以下指南：

- 若设备接触了淡水，请使用干净柔软的布将其彻底擦干并摇晃以去除设备中的水分。
- 若设备受到淡水之外的液体污染或设备接触到淡水之外的液体，请将其送至三星服务中心或授权的服务中心修理，然后再使用。

不建议在水下使用设备。

使用耳塞的注意事项

- 长时间聆听高音量的声音有损听力。
- 在走路时使用耳塞可能会干扰您的注意力并导致意外。
- 始终把音量调低再使用耳塞，仅使用所需的最低音量设置收听谈话或音乐。
- 若您的耳朵或耳塞潮湿或上面有异物，或者若您的皮肤长时间接触耳塞，可能会引起皮肤刺激。佩戴耳塞之前，请确保您的耳朵与耳塞干净且干燥。
- 在干燥的环境下，耳塞内可能会积聚静电。避免在干燥的环境中使用耳塞，也可以在使用耳塞之前触摸金属物体来释放静电。
- 请勿在驾驶或骑行时使用耳塞。否则可能会分散您的注意力并造成意外，视您所在的地区而定，这也可能属于非法行为。
- 虽然 Galaxy Buds 符合国际安全标准，但强行放入耳塞或长时间佩戴可能会导致疼痛或皮肤刺激。
- 若您在佩戴耳塞期间出现任何皮肤刺激，请立即停止佩戴并咨询专科医生。
- 若灰尘、汗液、墨水、油或化学品（化妆品、防晒霜、杀菌喷雾、洗手液、洗涤剂、杀虫剂等）接触耳塞与充电盒，请勿使用压缩空气或使用超声波或外部热源清洁耳塞。褪色或腐蚀可能会损害 Galaxy Buds。
- 使用后，取出耳尖，用清洁的水清洗外部和网格部分，然后彻底干燥。在弄脏后使用柔软的干布擦拭耳塞。

清洁和管理 Galaxy Buds

基本维护

- 使用后用柔软的干布清洁耳塞。
- 保持耳塞干燥。防止液体接触或进入耳塞。
- 定期清洁耳塞，防止话筒孔、扬声器和风筒内堆积耳垢或碎屑。

清洁话筒孔、扬声器和风筒

如果音量低于当前设定下的预期音量，清洁话筒孔、扬声器和风筒。清洁扬声器之前，从耳塞底部的卡扣取下耳尖。

使用干净而干燥的软刷、棉签或其他工具清除耳垢或碎屑。

► Galaxy Buds3 :

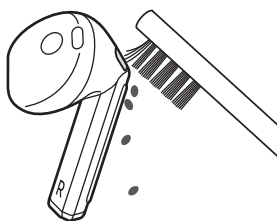

话筒孔

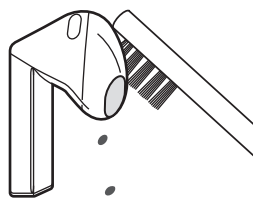

扬声器

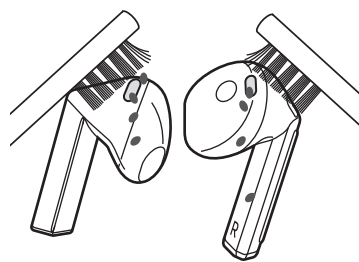

风筒

► Galaxy Buds3 Pro :

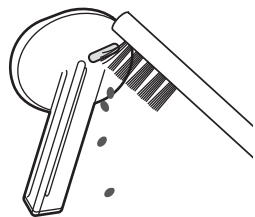

话筒孔

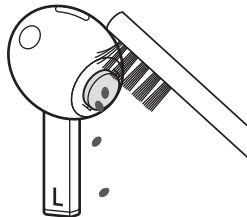

扬声器

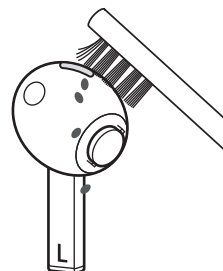

风筒

❗ 清除耳垢或碎屑时请勿使用任何尖锐物体，也不要用力过大。话筒孔、扬声器和风筒可能会受损。

清洁充电接触器

如果电池无法正常充电，用干布擦拭充电接触器。

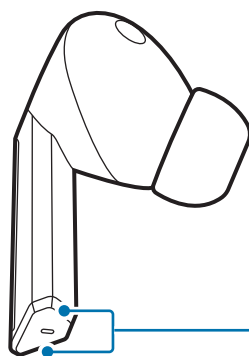

充电接触器

清洁耳塞和充电盒

耳塞和充电盒接触异物时，比如灰尘、沙子或金属碎屑，Galaxy Buds 可能无法正常充电或可能受损。若耳塞或充电盒接触异物，将耳塞插入充电盒之前请使用柔软的干布擦拭。

重启耳塞

如果耳塞的手势功能发生故障或无反应，以及耳塞无法正常工作，请重启耳塞。

如欲重启耳塞，将耳塞插入未放电的充电盒中的相应插槽，关闭充电盒，然后在 7 秒或更长时间后取出。

 如果充电盒电量不足，请先连接充电盒至充电器。

配对耳塞

若遗失其中一个耳塞，不必购买一副新耳塞，因为您可以购买一只新耳塞，与另一只已有的耳塞组成一副新耳塞。

1 查看每个耳塞的方向、新购买的耳塞与之前使用的耳塞，将其正确插入充电盒的相应插槽中。

2 打开充电盒并紧按住充电盒底部的连接按钮 7-20 秒。

充电盒电池指示灯将闪烁蓝色并关闭。然后，耳塞配对。

 耳塞未正确配对时，充电盒电池指示灯将持续闪烁红色。从充电盒中取出耳塞再重新插入。然后，打开充电盒并紧按住充电盒底部的连接按钮 7-20 秒。若您紧按住连接按钮超过 20 秒，耳塞可能会重设。

3 将耳塞连接到移动设备。

若两个耳塞的软件版本不同，请按照 Galaxy Wearable 应用程序上的指示升级软件。

附录

故障排除

联系三星服务中心或授权的服务中心之前，请尝试以下解决方案。有些情形可能不适用于您的 Galaxy Buds。

您还可以使用 Samsung Members 解决您在使用设备期间可能会遇到的任何问题。

耳塞不工作

- 电池可能已完全放电。在使用耳塞前，将电池充满电。
- 如果耳塞触摸感应传感器未与您的耳朵接触，耳塞可能无法工作。如果您没有听到通知您检测到耳塞的声音，请将耳塞从耳中取出，然后再重新塞入。
- 如果耳塞的手势功能出现故障或无响应，以及耳塞无法正常运作，请将耳塞插入未放电的充电盒内的相应插槽，关闭充电盒，然后在 7 秒或更长时间之后取出。

其他蓝牙设备找不到耳塞

- 重新关闭充电盒再打开，以进入蓝牙配对模式。
- 确保耳塞与另一个蓝牙设备间的距离在最大蓝牙连接范围 (10 米) 内。此距离取决于使用设备的环境。

如果以上方法无法解决问题，请联系三星服务中心或授权的服务中心。

无法进行蓝牙连接或耳塞和移动设备断开连接

- 确保设备之间没有障碍物，例如墙壁或电气设备。
- 确保移动设备上安装了最新版本的三星智能穿戴应用程序。若三星智能穿戴应用程序不是最新版本，更新三星智能穿戴应用程序至最新版本。
- 确保耳塞与另一个蓝牙设备间的距离在最大蓝牙连接范围 (10 米) 内。此距离取决于使用设备的环境。
- 重启移动设备并重新开启三星智能穿戴应用程序。
- 若只有一只耳塞连接移动设备，请重启耳塞以连接两只耳塞。如欲重启耳塞，请参阅[重启耳塞](#)了解更多信息。

电池无法正常充电 (三星认可的充电器)

- 确保耳塞的充电接触器和充电盒的充电接触器相互接触。
- 确保已正确连接充电器至充电盒。
- 如果充电接触器不干净，电池可能无法正常充电。使用干布擦拭充电接触器，然后再次尝试为电池充电。

如果以上方法无法解决问题，请联系三星服务中心或授权的服务中心。

两个耳塞的充电时间和电池使用时间不一致

- 即使同时开始充电，两个耳塞的充电时间可能会不同。
- 因为内部组件不同，两个耳塞的充电时间和剩余电量可能会不同。

电池消耗得比刚买时更快

- 将 Galaxy Buds 暴露在极冷或极热的温度条件下时，实际可用的充电电量可能会变短。
- 电池是一种耗材，可用电量会随时间减少。
- 不使用耳塞时，将其存放在已充电的充电盒内。否则，触摸感应传感器将持续工作，这会影响使用时间与电池消耗。

听不到其他人说话

在已连接的移动设备上调整音量。

通话期间有回声

在已连接的移动设备上调整音量或移动到其他区域。

通话期间，声音从已连接的移动设备发出，不是从耳塞发出

- 检查您是否正确佩戴耳塞。若佩戴不当，即便已连接的移动设备上显示蓝牙图标，将无法通过耳塞听到通话音频。
- 从耳朵内取出耳塞并重新佩戴。

音质很差

- 由于运营商网络的问题，无线网络服务可能会被禁用。确保使耳塞原料电磁波。
- 确保耳塞与另一个蓝牙设备间的距离在蓝牙最远连接范围 (10 米) 内。此距离取决于使用设备的环境。
- 根据所连接设备的音量，您可能会遇到音量骤降或噪音问题。为了避免出现此类问题，请适当调节所连接设备的音量。

在播放视频和游戏时，您的耳塞声音比屏幕稍慢

耳塞在连接至移动设备播放视频或玩游戏时，视频和声音输出可能存在时间延迟。

噪音控制模式运作不良

- 在耳朵内佩戴两个耳塞并启动主动降噪功能，这是噪音控制模式之一。如果您不确定主动降噪功能是否开启，请在三星智能穿戴应用程序上查看。
- 查看位于耳塞顶部和底部的话筒中是否积累了异物，如有必要，请进行清洁。
- 确保耳塞上安装了最新的软件版本。

Galaxy Buds 发烫

如果您长时间使用 Galaxy Buds，可能会感觉到耳塞发烫。这是正常现象，不会影响 Galaxy Buds 的使用寿命或性能。

如果 Galaxy Buds 过热或长时间发烫，请暂停使用一段时间。如果 Galaxy Buds 仍然过热，请联系三星服务中心或授权的服务中心。

Galaxy Buds 壳体外缘出现小缝隙

- 此缝隙是一个必需的制造特征，部分零件可能会出现小幅晃动或振动。
- 经过一段时间后，零件之间的摩擦会使此缝隙略微扩大。

从耳内取下耳塞时，耳尖上下翻转 (Galaxy Buds3 Pro)

根据您的佩戴耳塞的方式以及取耳塞时的方向，耳尖可能会翻转。在此情况下，请将其翻转到原来的方向，然后再重新使用。

版权

版权 © 2025 Samsung Electronics Co., Ltd.

本手册受国际版权法保护。

不得以任何形式或方式，不论电子或是机械方式复制、分发、转译或传播本手册中的任何内容，包括影印、录制或存储在任何信息存储器和检索系统中。

商标

- SAMSUNG 和 SAMSUNG 徽标是 Samsung Electronics Co., Ltd. 的注册商标。
- 蓝牙® 是 Bluetooth SIG, Inc. 在全球的注册商标。
- 其他所有商标和版权的所有权归各自所有者所有。

型号：SM-R530 / SM-R630

额定电压/电流：

5 V / 200 mA (耳塞)

5 V / 900 mA (充电盒)，3.88 V (内部电池)

制造商：三星，制造地：越南

