



## ARTIKEL 1

### DEFINITIE

Yamaha Motor Europe N.V., vestiging Benelux, organiseert in samenwerking met en onder auspiciën van de **KNMV** de Yamaha R3 BLU CRU Cup, exclusief verreden op Yamaha motorfietsen.

De vereiste minimumleeftijd bedraagt 14 jaar (dispensatie mogelijk na overleg). Deze Cup wordt ondersteund door het sportieve en technische reglement van de BMB, KNMV en de desbetreffende organisatie waar de races van de Yamaha R3 BLU CRU Cup 2025 verreden worden.

## ARTIKEL 2

### Technisch Reglement 2025 voor de Yamaha R3 BLU CRU Cup

#### 2.11 SPECIFICATIES YAMAHA R3 BLU CRU Cup

De Yamaha R3 BLU CRU Cup is uitsluitend toegankelijk voor de Yamaha R3 met ingang van modeljaar 2019, nieuw of tweedehands.

Alle motoren dienen te voldoen aan de algemene en veiligheidseisen zoals vermeld in dit technisch reglement tenzij anders vermeld in de specifieke klasse eisen.

Het is niet toegestaan om tijdens kwalificatie- en wedstrijddagen met een Yamaha R3 deel te nemen aan andere klassen of sessies.

De Yamaha R3 BLU CRU Cup organisatie kan in bijzondere gevallen vrijstelling verlenen.

Het is niet toegestaan om twee motoren ter keuring aan te bieden.

Tijdens raceweekenden kunnen willekeurige controles en steekproeven uitgevoerd worden. Bij iedere machine die niet conform wordt beoordeeld, krijgt de rijder een sanctie opgelegd door de Yamaha BLU CRU Cup organisatie.

## 2.11.1 Verplichte onderdelen

De Yamaha R3 dient **verplicht te zijn uitgerust** met onderstaande onderdelen, verkrijgbaar bij het officiële Yamaha Benelux-dealernetwerk. Wanneer een onderdeel uit de verplichte kit ontbreekt op de motor, krijgt de coureur door de Yamaha R3 BLU CRU Cup organisatie een sanctie opgelegd.

REFERENTIE	ONDERDELEN EN OMSCHRIJVING
S-Y3R1-APC	EXHAUST SYSTEM AKRAPOVIC
GYTRAEMUR630	GYTR ABS EMULATOR YZF-R3
CAYS2-Y320	KUIPSET S2 Concept
N.N.B	Stickerset R3 cup
Ec-r3-2015-set-gbr	Gb blokdeksels tot en met model 2021
Ec-r3-2023-set-gbr	Gb blokdeksels vanaf model 2022
211-faston	Quickshifter tot en met model 2021
405-yama-r3	Quickshifter vanaf model 2022
GYTRBRGU0000	GYTR STEERING STOPPER (vrije keuze zie referentie voor aanbeveling)
GYTRBRGU0000	FRONT BRAKE LEVER GUARD (vrije keuze zie referentie voor aanbeveling)
GYTRBRAKLR30	GYTR BRAKELINE SET (vrije keuze zie referentie voor aanbeveling)
	PROTECTOR ACHTERTANDWIEL (vrije keuze zie referentie voor aanbeveling)
	Regen licht (vrije keuze zie referentie voor aanbeveling)
	Tank foam

Onderstaande onderdelen mogen optioneel gebruikt worden, naast de verplichte onderdelenkit :

- Onderdelen die met **JA** zijn aangeduid, dienen verkregen zijn uit de Yamaha-catalogus;
- Onderdelen die met **NEE** zijn aangeduid, kunnen verkregen zijn uit de Yamaha-catalogus of uit die van een accessoiresleverancier.

REFERENTIE	ONDERDELEN EN OMSCHRIJVING	VERPLICHT VERVANGEN DOOR GYTR/YAMAHA
GYTRHDLBR100	GYTR RACING REAR SET	NEE
GYTFUELCPA00	GYTR RACING FUEL CAP R3	NEE
GYTRHDLBR300	GYTR HANDLEBAR SET	NEE
	Racing windscreen	NEE
	Carterplug Magnetisch	NEE
	Bescherming VOORWIELAS	NEE
	Bescherming demper	NEE
	GYTR remhendel	NEE
	GYTR kopplingshendel	NEE
YA967	OHLINS REAR SHOCK	JA
USD219440100	OHLINS FRONT FORK CARTRIDGE	JA

Opmerking :

Los van toepassing van bovenstaande verplichte onderdelen is het uitdrukkelijk **niet toegestaan** om ten behoeve van het verhogen van de prestaties van de Yamaha R3:

- wijzigingen of ingrepen door te voeren aan motoronderdelen, elektronica en/of elementen van het rijwielgedeelte die hierboven en in het verdere technische reglement niet genoemd zijn.

- ongeacht welk deel van de standaarduitvoering te verwijderen met het doel gewicht te besparen of de prestaties te verhogen mits anders aangegeven in dit technische reglement. Het contactslot dient gemonteerd te blijven.

- Een (gps) laptimer is toegestaan, het is toegestaan om te loggen, het gebruik van externe sensoren die niet standaard op de motor zitten is niet toegestaan.

Het toevoegen van crash protectie op de voorvorkdoppen (caps) en uitlaatdemper is toegestaan.

### **2.11.2. Technische controle en ECU**

Elke motor dient voorafgaand aan het seizoen op de vermogensbank geweest te zijn bij een door de Yamaha BLU CRU Cup organisatie aangewezen locatie. Daar zal de motor een vermogenstest ondergaan waarbij de mapping geoptimaliseerd zal worden zodat alle rijders met dezelfde mapping rijden.

Tevens zal de motor verzegeld worden.

Voor de rijders die een nieuwe motor voor het seizoen 2025 bij de Yamaha BLU CRU Cup organisatie hebben aangeschaft zijn hier geen kosten aan verbonden.

Modeljaar 2019-2025 en/of een motorfiets die niet door de cup-organisatie is geleverd, is toegestaan mits deze voldoet aan het reglement.

Met ingang van seizoen 2024 wordt er uitsluitend gereden met originele ECU's.

Model jaar 2023 of ouder dient door Ten Kate Racing te worden aangepast waarbij de Quickshifter van Cordona gemonteerd dient te zijn.

De kosten voor deze aanpassing zijn voor de deelnemers.

Yamaha Benelux zal een originele ECU in bruikleen beschikbaar stellen mits de rijder niet in het bezit is van een originele ECU.

Tevens zal bij Ten Kate Racing op de vermogensbank een run gemaakt worden om de mapping, ECU aan te passen en te verzegelen.

Het ontzeggen van de motoren is uitsluitend mogelijk op verzoek van de rijder aan de Yamaha R3 BLU CRU Cup organisatie en mag uitsluitend gebeuren onder toezicht van de Yamaha R3 BLU CRU Cup organisatie.

Iedere schending van deze procedure zal leiden tot aftrek van het aantal klassementpunten, behaald vanaf het moment van verzegelen van de motor. Het oordeel van de Yamaha BLU CRU Cup organisatie is altijd bindend.

Op ieder moment kunnen motoren bij wijze van steekproef een test op de vermogensbank ondergaan.

Geconstateerde technische schending van een verzegelde/gemarkeerde machine, zal leiden tot aftrek van het totaal aantal behaalde punten van de rijder vanaf het moment van verzegeling/markering. Het oordeel van de Yamaha BLU CRU Cup organisatie is altijd bindend.

### 2.11.3 Koelsysteem

De enige toegestane vloeibare motorkoelvloeistof is water.  
Voor de olie- en/of waterradiator(en) kunnen beschermende netten/ gaas worden aangebracht.  
Radiatorventilator mag worden verwijderd.

### 2.11.4 Airbox

Het luchtfilterelement mag worden aangepast of vervangen door K&N, maar mag niet worden verwijderd en moet in de originele positie worden gemonteerd.  
De afvoeren van de airbox moeten worden afgedicht.  
Alle motorfietsen moeten een gesloten ontluchtingssysteem hebben.  
Alle olie-ontluchtingsleidingen moeten aangesloten zijn en uitmonden in de airbox.  
Er mag geen hittebescherming op de airbox worden aangebracht.  
De luchtinlaatbuis (rubber) mag worden verwijderd. (zie tekening onder)  
Het deksel van de airbox mag opengemaakt worden voor betere luchtinstroom.

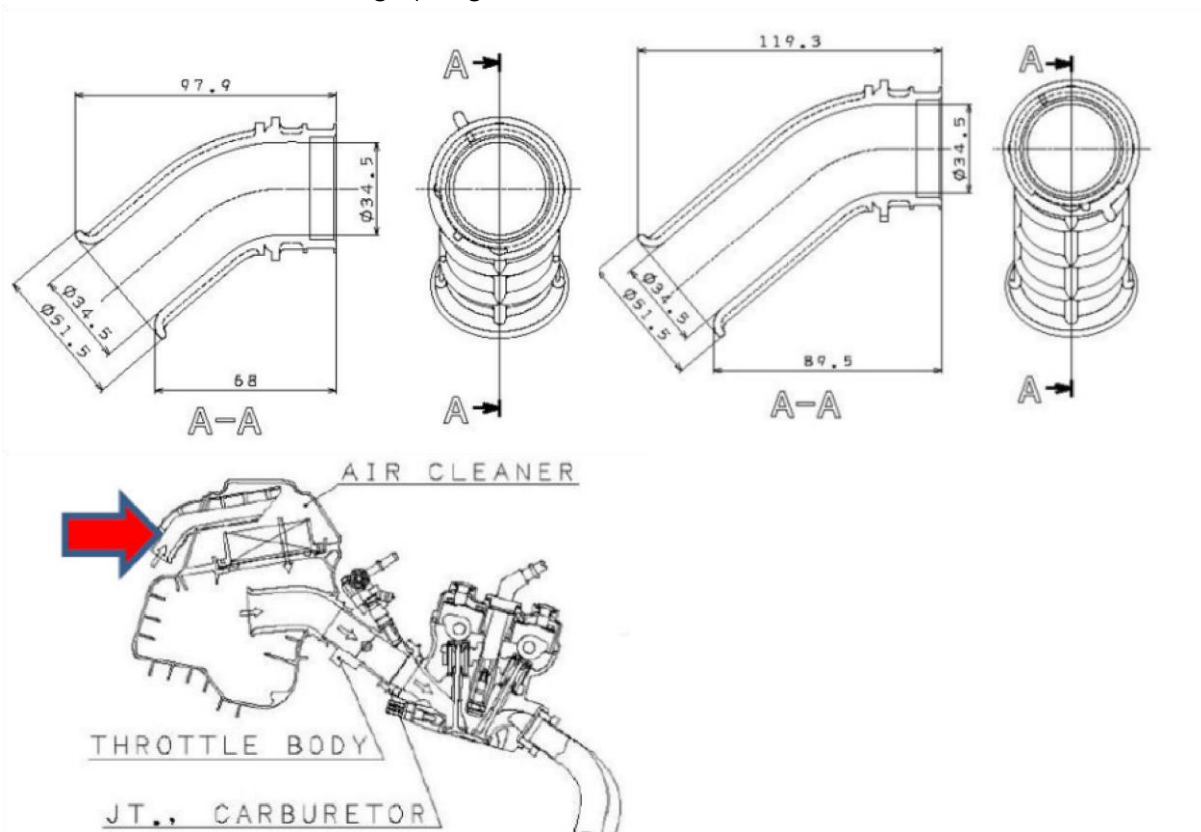

### 2.11.5 Brandstoftoevoer

Het is toegestaan een brandstof afluatsysteem te monteren. Brandstofleidingen vanaf de brandstoftank naar de aanvoerleiding mogen worden vervangen en moeten worden gemonteerd op een dusdanige manier dat ze beschermd zijn tegen crashschade. Er kunnen snelkoppelingen of dry break koppelingen worden gebruikt. Brandstof ontvluchttingsleidingen mogen vervangen worden. Brandstoffilters mogen worden toegevoegd.

### 2.11.6 Remmen

De remblokken voor en achter mogen vervangen worden. Het antiblokkeerremstelsysteem (ABS) moet worden verwijderd, ABS EMULATOR YZF-R3 moet gemonteerd worden. Motorfietsen moeten zijn uitgerust met een remhendel bescherming, bedoeld om de remhendel op het stuur te beschermen en te voorkomen dat deze per ongeluk wordt geactiveerd bij een aanraking met een andere motorfiets. Het Hoofd technisch Officials van de organisator heeft het recht om elke beschermer te weigeren die niet aan dit veiligheidsdoel voldoet.

De remklauwbouten mogen vervangen worden door remklauwbouten die reeds voorzien zijn van borging. **Let op:** alleen stalen bouten zijn toegestaan. Borging van remklauwbouten is niet verplicht.

### 2.11.7 Stuur en handbediening

De clip-ons mogen vervangen worden (behalve de hoofdremcilinder). Stuur en handbedieningen mogen worden verplaatst. De gashendels moeten zelfsluitend zijn als ze niet met de hand worden vastgehouden. Gasklepsamenstel en bijbehorende kabels mogen niet worden gewijzigd of vervangen, de aansluiting op het gasklephuis en de gashendels moeten blijven zoals op de gehomologeerde motorfiets. Het monteren van snelgas is toegestaan. Gashendel moet voorzien zijn van zowel een openings- als een sluitkabel. De koppelings- en remhendel mogen worden vervangen door een aftermarket-model. Een afsteller op de remhendel is toegestaan.

### 2.11.8 Kuip/kuipruit

#### Toegestane kuipen zijn:

De kuipset **S2 Concept**. Uit kostenoverweging hoeven deze niet op gebruikte Yamaha R3 motoren die niet over hetzelfde type/fabrikaat kuipen beschikken te worden gemonteerd, maar de rijder dient er wel voor te zorgen dat de motor voldoet aan het design.

Andere kuipen dan de kuipset S2 Concept dienen te voldoen aan:

De kuip dient een exacte cosmetische kopie van de originele onderdelen te zijn maar vanwege het racegebruik mogen ze iets verschillen (mix van verschillende stukken, bevestigingspunten, kuipbodem, enz.). Het gebruik van koolstofvezel of koolstofcomposietmaterialen is niet toegestaan. Specifieke versterkingen in Kevlar® of koolstof is plaatselijk toegestaan rond gaten en belaste plekken.

De totale maat en afmetingen moeten hetzelfde zijn als die van het originele onderdeel, met een tolerantie van  $\pm 5$  mm. Het ontwerp en de kenmerken van de gehomologeerde kuip dienen zoveel mogelijk nageleefd te worden.

De totale breedte van het frontale gebied mag maximaal  $+5$  mm zijn.

Het oordeel van het Hoofd Technisch Officials van de organisatie is bindend.

De onderkuip moet zodanig zijn geconstrueerd dat deze bij een motorstoring minimaal 4 liter kan bevatten.

De kuipruit kan worden vervangen door een after-market-product.

De hoogte van de kuipruit is binnen vrij met een tolerantie van  $\pm 15$  mm ten opzichte van de verticale afstand van/tot de bovenste kroonplaat.

De kuipruit moet voldoen aan hetzelfde profiel vanaf de voorkant als het origineel – geen dubbele bubbel of brede typen.

Vanuit een bovenaanzicht mag de lengte van de voorruit met 25 mm worden ingekort om ruimte voor de rijder te creëren.

De randen van de kuipruit dienen te zijn afgerond.

### **2.11.9 Zit**

Het foam op de zit is vrij.

Tevens is het toegestaan om de zit verder naar achteren te plaatsen voor meer ruimte op de motor.

### **2.11.10 Wielen**

De wielen dienen te voldoen aan het originele design qua kleur.

Bussen van de wielas mogen worden aangepast of vervangen.

Aluminium of stalen haakse ventielen worden aanbevolen.

### **2.11.11 Voetsteun en rem/schakelset**

Voetsteunen en schetsplaten mogen worden vervangen en verplaatst, maar de te vervangen onderdelen dienen wel te worden gemonteerd op de originele framebevestigingspunten.

Versnelling en achterrem dienen met de voet bediend te worden.

Voetsteunen mogen vast gemonteerd of opvouwbaar zijn. Opvouwbaar voetsteunen moeten een voorziening bevatten die ze terugbrengt naar de normale positie.

Het uiteinde van de voetensteun moet een massieve bolstraal van minimaal 8 mm hebben. Niet-opvouwbaar voetsteunen moeten een uiteinde (plug) hebben dat permanent vastzit, vervaardigd uit aluminium, kunststof, Teflon® of een gelijkwaardig type materiaal (minimale straal 8 mm).

Het Hoofd Technisch Officials van de organisatie heeft het recht elke voetsteun te weigeren die niet aan dit veiligheidsdoel voldoet.

### **2.11.12 Veiligheidslicht achter/ regenlicht**

Alle motorfietsen moeten een functionerend rood licht hebben dat aan de achterkant van de motor is gemonteerd.

Het licht mag alleen worden ingeschakeld in het geval van een 'wet' training/race of op instructie van Race Control.

De verlichting moet aan het volgende voldoen:

- De verlichtingsrichting moet evenwijdig zijn aan de hartlijn van de machine (looprichting van de motorfiets) en duidelijk zichtbaar vanaf de achterkant, minimaal 15 graden naar zowel de linker- als de rechterkant van de hartlijn van de machine.
- Het achterlicht moet nabij het uiteinde van het zitgedeelte op de machine worden gemonteerd.
- Uitgangsvermogen/lichtsterkte komt overeen met ongeveer: 10 – 15 (gloeilampen), 0,6 – 1,8 W (LED).
- De output moet continu zijn (geen knipperend veiligheidslicht) op de baan; knipperen is toegestaan in de pitlane wanneer de pitlimiter actief is.
- De voeding van de veiligheidsverlichting mag van de motorfiets worden gescheiden.

In geval van een verschil van inzicht over de montagepositie of zichtbaarheid is de beslissing van het Hoofd Technisch Officials van de organisator definitief.

### **2.11.13 Brandstof en brandstoftank**

Er mag alleen regulier in de handel bij openbare tankstations verkrijgbare loodvrije benzine volgens de DIN-norm EN228 met een maximum octaan getal van 102 RON worden gebruikt. Het gebruik van speciale racebrandstoffen en/of eventuele brandstofadditieven zijn niet toegestaan, zelfs niet als deze overeenkomen met de brandstofvoorschriften van de FIM.

De brandstoftank moet volledig gevuld zijn met explosiewerend materiaal zoals Explosafe.

### **2.11.14 Ketting / tandwielen**

Het is toegestaan de gearing te wijzigen.

De transmissie (voor- en achter tandwiel) mag gewijzigd worden voor een optimale overbrenging.

De kettingmaat dient gelijk te blijven.

### **2.11.15 De volgende items mogen worden gewijzigd of vervangen ten opzichte van de items die op de gehomologeerde motorfiets zijn gemonteerd**

- \* Elk type smeer-, rem- of ophangvloeistof mag worden gebruikt.
  - \* Beschermcovers voor het frame, kettingscherm en voetsteunen kunnen van andere materialen zijn gemaakt, zoals composietmateriaal, als deze onderdelen de originele onderdelen gemonteerd op het gehomologeerde model niet vervangen.
  - \* Om werkzaamheden aan het achterwiel te vergemakkelijken, mag het kettingscherm verwijderd worden.
- De bescherming (shark-vin) voor het achtertandwiel dient gemonteerd te zijn.



### 2.11.16 Design

Het design en de sticker set dient van alle motoren gelijk te zijn volgens eenzelfde uiterlijk design.

De sticker set moet besteld worden en wordt door de Yamaha BLU CRU Cup organisatie geleverd. Hierop worden vaste plekken voor eigen sponsors aangegeven.

In de bijlage zie je een design van de vrije indeling van privé sponsors.

Velglint of kleuren in de velgen zijn niet toegestaan.

[Specifieke op de bovenkuip aangegeven vlakken mogen een kleur naar keuze krijgen voor herkenbaarheid \(zie bijlage\).](#)

De overige kleuren dienen te zijn zoals de machine door Yamaha nieuw is geleverd.

Bij een valpartij waarbij de cup-sponsor-stickers beschadigen, dienen deze altijd vervangen te worden.

De naamsticker van de rijder dient tegen de bovenste rand van de ruit te worden geplakt of achter tegen het zitje.

Extra uitingen op de machine mogen uitsluitend worden geplaatst op de door de Yamaha BLU CRU Cup organisatie aangegeven plekken.

Stickers van privé sponsors of andere uitingen die concurrerend zijn met de Yamaha R3 Cup sponsors zijn niet toegestaan.

In geval van twijfel de Yamaha R3 Cup organisatie raadplegen. De beslissing van de Yamaha R3 Cup organisatie is bindend.

Ceramontage alleen akkoord in overleg met Yamaha R3 bLUcRU organisatie.

### 2.11.17 Banden

De Yamaha R3 dient in het raceweekend en tijdens kwalificaties en wedstrijden uitgerust te zijn met **Pirelli superbike slick** banden. Deze zijn te verkrijgen via [www.circuitshop.nl](http://www.circuitshop.nl) die tevens de bandenservice op het circuit zal uitvoeren tijdens de wedstrijden.

De verplichte circuitshop fee bedraagt €206,- excl. Btw.

Droog: Pirelli Superbike Slick SC1.

- Montage voor: 110/70-17 SC1
- Montage achter: 140/70-17 SC1

Regen: Pirelli Superbike Rain SCR1.

- Montage voor: 110/70-17. SCR 1
- Montage achter: 140/70-17 SCR 1

### 2.11.18 Nummers en achtergronden nummer

De nummers worden geleverd door de Yamaha BLU CRU Cup organisatie.

### 2.11.19 Locatie transponder

[De locatie waar de transponder geplaatst wordt is vrij echter nooit voorbij de voorvork.](#)

### ARTIKEL 3

#### UITRUSTING VAN DE RIJDER

De rijder dient met een Mass of Rewin motorpak te rijden, afkomstig van DeMoPro. Bij schade aan het pak mag er met een ander pak gereden worden, echter dient het beschadigde pak meteen na het evenement ter reparatie te worden aangeboden. Een basis Mass pak zit in de inschrijffee van de Yamaha R3 BLU CRU Cup inbegrepen, voor een Rewin pak zal er een meerprijs van €200,- (incl btw) door DeMoPro aan de deelnemer worden doorberekend. De kosten voor de airbag en het airbag compatibel maken van het pak en de andere meerprijs opties staan in het overzicht hieronder.

DeMoPro  
Woziksestraat 589  
6604CK, Wijchen  
[info@de-mo-pro.nl](mailto:info@de-mo-pro.nl)  
[www.de-mo-pro.nl](http://www.de-mo-pro.nl)  
tel: +31618710504

- Meerprijs Kangoeroe leer €375
- Meerprijs pak met geïntegreerde Helite airbag €895
- Meerprijs airbag compatibel pak €350
- Alpinestars Tech-Air 7X €925
- 2<sup>e</sup> Mass pak in Yamaha R7 Cup design €995
- Extra logo klein €20
- Extra logo groot €40
- Rewin knee sliders €35
- Elbow sliders €40



## ARTIKEL 5

### INSCHRIJVING

#### **Iedere deelnemer aan de YAMAHA R3 Cup dient verplicht deel te nemen aan het complete kampioenschap van de YAMAHA R3 cup**

Gastrijders zijn welkom mits de motor is opgebouwd volgens het reglement. Bij minimale afwijkingen behoudt de Yamaha BLU CRU Cup organisatie zich het recht om deelname goed te keuren.

Gastrijders komen niet in aanmerking voor punten.

Gastrijders die niet voldoen aan het reglement worden uitgesloten van de podiumceremonie. Gast starts kunnen aangevraagd worden bij de Yamaha BLU CRU Cup organisatie

#### **De inschrijving voor de Yamaha R3 BLUCRU cup doe je in twee etappes :**

[Inschrijven \(yamaha-motor.eu\)](https://www.yamaha-motor.eu)

Wanneer de aanvraag voor inschrijving is gedaan, bevestigt het team van Yamaha Motor Benelux de aanvrager of hij/zij is geselecteerd of niet. Aangezien er een maximum geldt van **28 rijders**, wordt de selectie bepaald volgens het principe van '**wie het eerst komt, wie het eerst maalt**'.

Deze aanvraag tot inschrijving is gratis.

Ook zal er een wachtlijst in het leven worden geroepen voor degenen die niet direct geselecteerd zijn en/of aan bepaalde races zullen deelnemen met een gast start.

Uitsluitend wanneer de aanvrager is geselecteerd, dient deze zich te verbinden aan iedere race van de Yamaha R3 BLU CRU cup.

Het bedrag dat de rijder van de Yamaha BLU CRU Cup dient te voldoen is **€ 4331,5 incl btw** bij aanmelding en betaling voor 1-12-2024. **Na deze datum zal de Yamaha Fee €4500 incl btw** bedragen. Voor dit bedrag ben je ingeschreven voor alle races van de Yamaha BLU CRU Cup 2025 en de officiële tests. Daarnaast ontvangt elke deelnemer:

- Racepak (Mass) of voor €200,- incl btw meerprijs een Rewin racepak (airbag is optioneel, kosten zijn niet inbegrepen)
- Yamaha Eazy Up tent (bij afname van nieuwe motor via de Yamaha BLU CRU Cup voorwaarden)
- Paddock blue kledingpakket
- Yamalube pakket

## ARTIKEL 6

### KLASSERING EN TOEKENNING PUNTEN

#### KLASSERING EN TOEKENNING PUNTEN

De snelste tijd uit de kwalificaties bepaalt de positie op de startgrid van race 1 en 2.

De toekenning van de wedstrijdpunten is als volgt:

1st	25 points
2nd	20 points
3rd	16 points
4th	13 points
5th	11 points
6th	10 points
7th	9 points
8th	8 points
9th	7 points
10th	6 points
11th	5 points
12th	4 points
13th	3 points
14th	2 points
15th	1 point

## ARTIKEL 7

### Yamaha Village en dragen van het rider pack

#### Yamaha Village

Ieder raceweekend zal een Yamaha Village worden opgebouwd in de paddock. De rijders die een Yamaha 3x3 tent ontvangen hebben bij de inschrijving dienen deze mee te nemen. De rijder is verplicht zich in het Yamaha Village te installeren.

#### Paddock blue kledingpakket

De rijder is verplicht om ieder raceweekend de Yamaha-outfit van het Paddock Blue kledingpakket te dragen dat aan het begin van het seizoen is uitgereikt.

#### Scooters en gemotoriseerde voertuigen in paddock en Yamaha Village

Scooters en gemotoriseerde voertuigen mogen worden gebruikt op de paddock en in de Yamaha Village voor verplaatsing. Bij wangedrag tijdens het gebruik van scooters en andere gemotoriseerde voertuigen zal er door de organisatie van het evenement in samenspraak met Yamaha BLU CRU Cup organisatie een sanctie worden opgelegd die zelfs tot uitsluiting van het evenement kan leiden. Hierbij is het advies/beslissing van de organisatie van het evenement bindend.

## **Briefings**

In de Yamaha Village zullen geregeld briefings worden gehouden. De tijden hiervan zullen voorafgaand aan het evenement bekend worden gemaakt, en zijn tijdens het evenement op het informatiebord terug te zien. Deze briefings zijn verplicht. Bij twee maal afwezigheid zonder melding vooraf zal er een gridstraf worden opgelegd. Tijdens de eerstvolgende race zal de betreffende rijder 3 plaatsen terug worden gezet op de grid.

## *ARTIKEL 8*

### **PRIVACY POLICY EN PERSOONLIJKE GEGEVENS**

De gegevens die via het inschrijvingsformulier verzameld worden, zijn noodzakelijk voor je inschrijvingsaanvraag, de goedkeuring hiervan, de toekenning van bekens en in algemene zin voor het organiseren van de Yamaha R3 bLUcRU cup.

Deze gegevens kunnen doorgegeven worden aan iedere dienstverlener of partner van YAMAHA MOTOR Europe NV die betrokken is bij de organisatie van de Yamaha R3 bLUcRU cup en evenementen waar de Yamaha R3 bLUcRU cup plaatsvindt.

YAMAHA MOTOR Europe NV heeft het recht de voornamen en achternamen van deelnemers aan de Yamaha R3 bLUcRU cup te gebruiken ten behoeve van communicatie over de Yamaha R3 bLUcRU cup. Deze communicatie kan plaatsvinden via de pers, internetsites of via social media.

De voor- en achternamen van de deelnemers zullen gepubliceerd worden op de officiële communicatiekanalen van de inschrijvingen en uitslagen van de Yamaha R3 bLUcRU cup. De behandeling van persoonlijke informatie die door YAMAHA MOTOR Europe is vergaard, wordt bepaald door de privacy policy die inzichtelijk is op de internetsite ([www.yamaha-motor.eu](http://www.yamaha-motor.eu)).

De houder van de verzamelde of gebruikte gegevens heeft het recht van toegang, wijziging, verwijdering, beperking, verzet en overdracht van de hem betreffende gegevens.

### ***DIT REGLEMENT IS ONDERHEVIG AAN WIJZIGINGEN TIJDENS HET SEIZOEN***

Aansprakelijkheid voor materiele schade.

Noch Yamaha Motor Europe, branche Benelux, de Yamaha R3 bLUcRU cup organisatie, de organisatoren, de officials, noch de deelnemers onderling kunnen aansprakelijk worden gesteld voor enigerlei schade opgelopen aan wedstrijdmotoren, accessoires of uitrusting, inclusief waardevermindering hoe dan ook veroorzaakt, door brand, ongeval of diefstal tijdens deelname aan wedstrijden of trainingen.

Alle deelnemende Yamaha R3 BLU CRU cup rijders dienen hun motoren te allen tijde in NETTE staat onder de daarvoor bestemde Yamaha Racing tenten te plaatsen. Reparaties aan motoren mogen uitgevoerd worden bij een eigen werkplaats.

Deelnemers die zelf sponsoring ontvangen, mogen bij het bieden van een tegenprestatie aan hun sponsor(s) de belangen van de Yamaha R3 BLU CRU cup sponsoren en organisatoren niet schaden. In geval van twijfel kan altijd navraag gedaan worden bij de Yamaha R3 bLUcRU cup organisatie.

Deelnemers moeten de verplichtingen nakomen die Yamaha Motor Europe, branche Nederland aangaat met de Yamaha R3 bLUcRU cup sponsors.

## Bijlage

### Uiterlijk design en herkenbaarheid

De velgen dienen origineel blauw of zwart te zijn. Andere kleuren zijn niet toegestaan. De overige kleuren moeten zijn zoals de machine door Yamaha nieuw is geleverd.

Voor herkenbaarheid mag het vlak gemarkeerd met de letter A van een kleur naar keuze worden voorzien.

Bestickering:

Bij een valpartij waarbij de cup-sponsor-stickers beschadigen, dienen deze altijd vervangen te worden.

Extra uitingen op de machine mogen uitsluitend worden geplaatst op de door de Yamaha BLU CRU Cup organisatie aangegeven plekken, Zie figuur 1 t/m 3 voor de desbetreffende locaties.

Deze extra uitingen mogen uitsluitend bestaan uit vrijstaande logo's. Stickers van privésponsors of andere uitingen die concurrerend zijn met de Yamaha R3 Cup sponsors zijn niet toegestaan. In geval van twijfel de Yamaha R3 Cup coördinator raadplegen. De beslissing van de Yamaha BLU CRU Cup organisatie is bindend.

Figuur 1



Figuur 2



Figuur 3

