

BRAUN

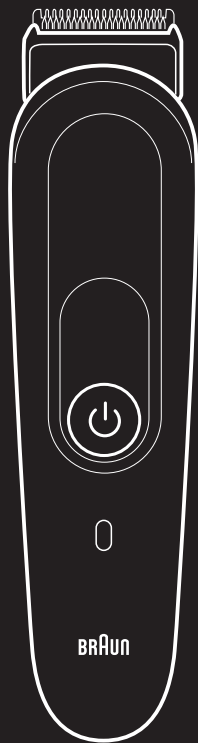

20178977/IV-23



Scan Me!





Braun Infolines
Lignes d'assistance Braun
Líneas de información de Braun

English	10
Français	14
Español	18

Thank you for purchasing a Braun product. We hope you are completely satisfied with your new Braun shaver.

If you have any questions, please visit

www.service.braun.com or call:

US residents 1-800-BRAUN-11

1-800-272-8611

Canadian residents 1-800-387-6657

Merci d'avoir fait l'achat d'un produit Braun. Nous espérons que vous serez entièrement satisfait de votre nouveau rasoir Braun.

Si vous avez des questions, veuillez visiter le

www.service.braun.com ou appeler

Braun Canada : 1-800-387-6657

Gracias por haber comprado un producto Braun.

Esperamos que quede completamente satisfecho con su nueva rasuradora Braun.

Si tiene alguna pregunta, visite

www.service.braun.com o llame a:

Residentes de EE. UU. 1-800-BRAUN-11

1-800-272-8611

Residentes de Canadá 1-800-387-6657

Type 5805
Modèle 5805
Modelo 5805

1a Body trimmer head

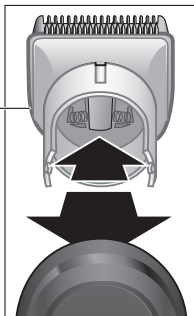

2 On/off button

3 Charging indicator

○ - green: charging / battery charged

● - red: battery is running low

4 Power socket



5 Power supply

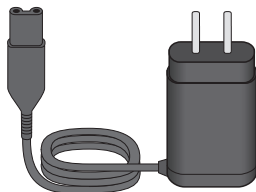

Accessories, features and design may vary by model.

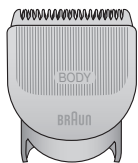

1a Body trimmer head

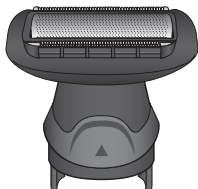

1b Body groomer head



6 Adjustable comb (3-11 mm)



7 Fix comb (1 mm)



8 Sensitive comb

Accessories, features and design may vary by model.

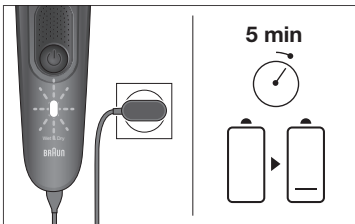
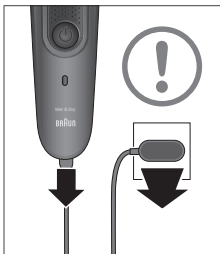
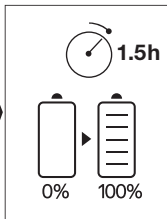
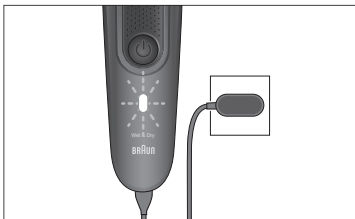
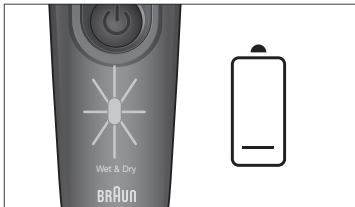

1a/1b

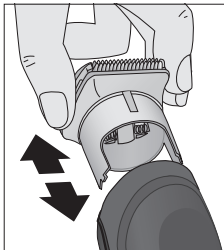

6

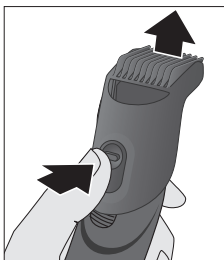
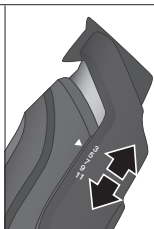
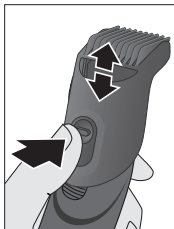
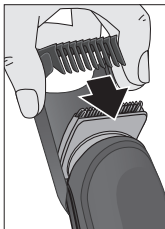

7/8

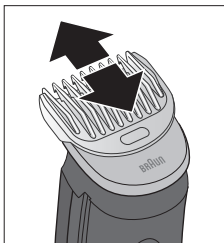
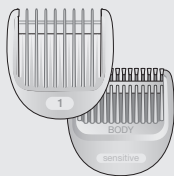

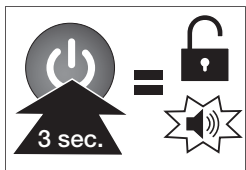
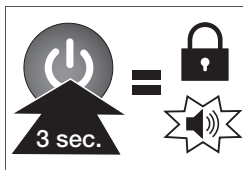
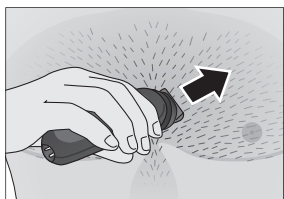
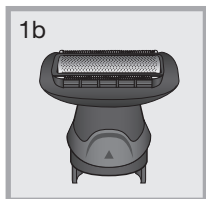
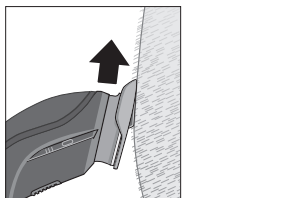
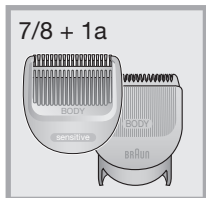
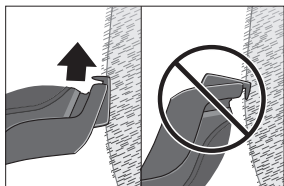
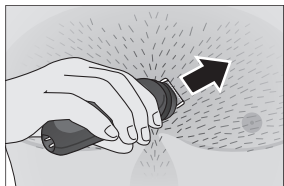
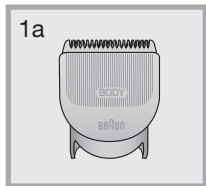

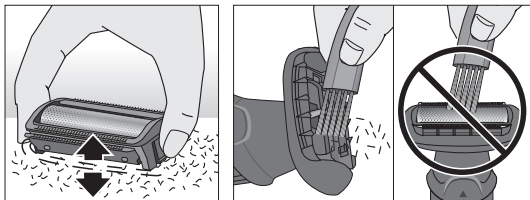
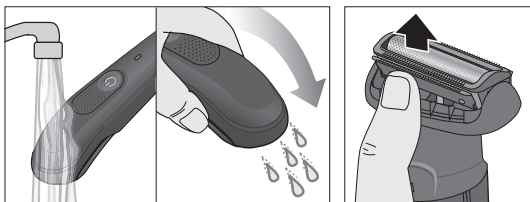
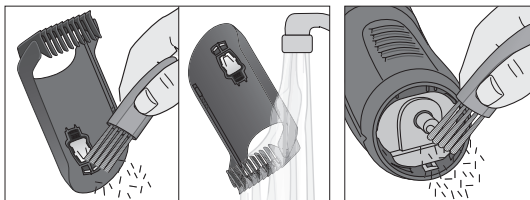
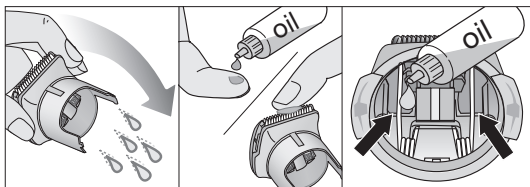
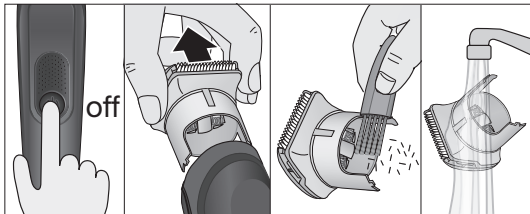
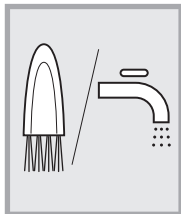

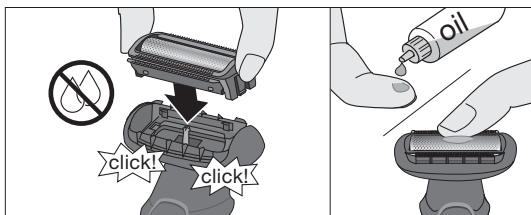
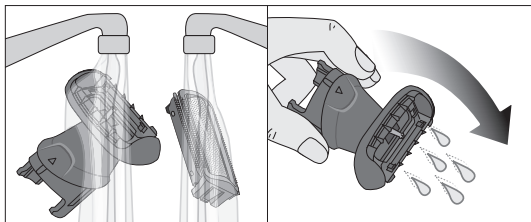

IMPORTANT SAFETY INSTRUCTIONS

When using an electrical appliance, basic precautions should always be followed, including the following:

Read all instructions before using this appliance.



WARNING: When disconnected, the hand-held part of this appliance may be used in a bath or shower. **For safety reasons, the appliance can only be operated cordless.**

DANGER

To reduce the risk of electric shock:

1. The charger unit is not for immersion in water or for use in shower.
2. Do not reach for an appliance that has fallen into water. Unplug immediately.
3. Do not place, store or charge the appliance where it can fall or be pulled into a tub or sink. Do not place in or drop into water or other liquid.
4. Except when charging, always unplug this appliance from the electrical outlet immediately after using.
5. This appliance is provided with a special cord set with integrated Safety Extra Low Voltage power supply. Do not exchange or manipulate any part of it.
6. Do not use an extension cord with this appliance.
7. Unplug this appliance before cleaning.

WARNING

To reduce the risk of burns, fire, electric shock, or injury to persons:

1. This appliance is not intended for use by persons (including children) with reduced physical, sensory or mental capabilities, or lack of experience and knowledge, unless they have been given supervision or instruction concerning use of the appliance by a person responsible for their safety.
Children should be supervised to ensure that they do not play with the appliance.
2. Use this appliance only for its intended use as described in this manual. Do not use attachments not recommended by the manufacturer.
3. Never operate this appliance if it has a damaged cord or plug, if it is not working properly, if it has been dropped or damaged, or if the power supply has been dropped into water. Return the appliance to a service center for examination and repair.
4. Keep the cord away from heated surfaces.
5. Never drop or insert any object into any opening of this appliance.
6. Do not use outdoors or operate where aerosol (spray) products are being used or where oxygen is being administered.
7. Do not use this appliance with a damaged or broken cutter or comb, as serious skin injuries may occur.
8. Always attach plug to appliance first, then to outlet. To disconnect, turn all controls off, then remove plug from outlet.
9. When plugging to an electrical outlet outside North America, use a plug adapter to match the outlet's pin configuration.
10. **Caution:** The battery used in this device may present a fire or chemical burn hazard if mistreated. Do not disassemble, heat above 100 °C (212 °F) or incinerate.
11. To recharge the battery, only use the detachable power supply provided with this appliance. If the appliance is marked  463, only use Braun power supplies coded 463-XXXX.

SAVE THESE INSTRUCTIONS

This appliance is designed for household use only.

Caution

Keep power supply dry.

The body trimmer head must only be used with a comb attachment in delicate areas.

The body groomer head must only be used on dry skin and not in delicate areas.

Important

Do not open the appliance!

The built-in rechargeable batteries can only be replaced by an authorized Braun Service center.

Only at the end of the product's useful life, disassemble the rechargeable battery for disposal reasons as shown in the battery removal section.

Recommended ambient temperature for charging is 41 °F to 95 °F / 5 °C to 35 °C.

The battery may not charge properly or at all under extreme low or high temperatures. Recommended ambient temperature for trimming is 60 °F to 95 °F / 15 °C to 35 °C.

Do not expose the appliance to temperatures higher than 122 °F / 50 °C for extended periods of time.

To keep the trimmer working properly, oil it with light machine oil (not included) regularly.

Description

- 1a Body trimmer head
- 1b Body groomer head
- 2 On/off button
- 3 Charging indicator
 - green: charging / battery charged
 - red: battery is running low
- 4 Power socket
- 5 Power supply
- 6 Adjustable comb (3-11 mm)
- 7 Fix comb (1 mm)
- 8 Sensitive comb

Accessories, features and design may vary by model.

For electric specifications, see printing on the special cord set.

Environmental notice

Product contains batteries and/or recyclable electric waste. For environment protection do not dispose of in household waste, but for recycling take to electric waste collection points provided in your country.



Subject to change without notice.

Battery removal

This appliance contains rechargeable batteries. Before disposing of the appliance, disassemble the housing as shown, remove the rechargeable batteries and recycle or dispose of properly, according to local guidelines.

Caution: Disassembling the appliance will destroy it.

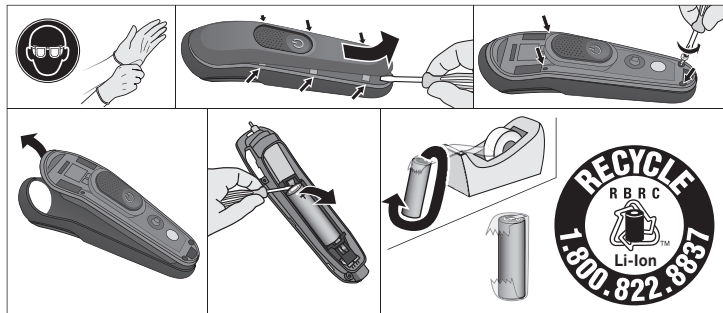

Warranty

For warranty terms and details on money-back satisfaction guarantee please refer to:

<https://us.braun.com/en-us/store-policy>

<https://ca.braun.com/en-ca/store-policy>

CONSIGNES DE SÉCURITÉ IMPORTANTES

Lors de l'utilisation d'appareils électriques, toujours prendre les mesures de sécurité de base suivantes :

Lire toutes les directives avant d'utiliser cet appareil.



MISE EN GARDE : Lorsqu'elle est débranchée, la partie de cet appareil que l'on tient dans la main peut être utilisée dans le bain ou sous la douche. **Pour des raisons de sécurité, cet appareil ne peut être utilisé avec un cordon d'alimentation.**

DANGER

Pour réduire les risques de choc électrique :

1. Ne pas utiliser le bloc chargeur en prenant son bain ou sa douche.
2. Ne pas tenter de récupérer un appareil tombé à l'eau. Le débrancher immédiatement.
3. Ne pas placer, ranger ou recharger l'appareil à un endroit d'où il pourrait tomber ou glisser dans une baignoire ou un lavabo. Ne pas immerger dans l'eau ni dans aucun autre liquide.
4. Sauf dans le cas d'une recharge, toujours débrancher l'appareil de la prise électrique immédiatement après l'utilisation.
5. Cet appareil comprend un cordon spécial muni d'un dispositif de sécurité intégré assurant une alimentation à très basse tension. Aucune pièce de ce dispositif ne doit être remplacée ou manipulée.
6. Ne pas utiliser de rallonge pour faire fonctionner cet appareil.
7. Débrancher cet appareil avant de le nettoyer.

MISE EN GARDE

Pour réduire les risques de brûlure, d'incendie, de choc électrique ou de blessure, suivre les directives suivantes :

1. Cet appareil n'est pas destiné à être utilisé par des personnes (dont des enfants) dont les capacités physiques, sensorielles ou mentales sont réduites, ou encore ayant peu d'expérience ou de connaissances, à moins que la personne responsable de leur sécurité les supervise ou leur ait donné des instructions concernant l'utilisation de l'appareil. Les enfants devraient être surveillés afin qu'ils ne jouent pas avec l'appareil.
2. Ne pas utiliser cet appareil à des fins autres que celles indiquées dans ce manuel. Ne pas utiliser d'accessoires non recommandés par le fabricant.
3. Ne jamais utiliser cet appareil si la prise ou le cordon sont endommagés, s'il ne fonctionne pas correctement, s'il est tombé, s'il a été endommagé ou si le cordon d'alimentation a été échappé dans l'eau. Retourner l'appareil à un centre de services autorisé pour qu'il soit examiné et réparé.
4. Tenir le cordon loin des surfaces chauffantes.
5. Ne jamais laisser tomber l'appareil ni introduire un objet dans un quelconque orifice de l'appareil.
6. Ne pas utiliser à l'extérieur, dans un endroit où des produits en aérosol (vaporisateurs) sont utilisés, ni là où l'on administre de l'oxygène.
7. Ne pas utiliser cet appareil si sa grille est endommagée ou brisée; cela pourrait entraîner des blessures graves au visage.
8. Toujours relier la fiche à l'appareil avant de brancher à la prise électrique. Pour débrancher, placer tous les interrupteurs à la position d'arrêt, puis retirer la fiche de la prise.
9. Pour brancher à une prise électrique à l'extérieur de l'Amérique du Nord, utiliser une fiche d'adaptation conforme à la configuration des broches de la prise.
10. **Mise en garde :** La pile qui se trouve dans cet appareil peut causer un incendie ou une brûlure chimique si elle n'est pas utilisée adéquatement. Ne pas la désassembler, l'exposer à des températures supérieures à 100 °C (212 °F) ni la jeter au feu.
11. Pour recharger la pile, utiliser uniquement le cordon d'alimentation spécial fourni avec cet appareil. Si l'appareil comporte la mention  463, utiliser uniquement les cordons d'alimentation Braun 463-XXXX.

CONSERVER CES CONSIGNES

Cet appareil est conçu pour un usage domestique seulement.

Mise en garde

Garder le cordon d'alimentation au sec.

La tête de tondeuse pour le corps ne doit être utilisée qu'avec le peigne dans les endroits délicats.

La tête de rasoir pour le corps ne doit être utilisée que sur une peau sèche et pas dans les endroits délicats.

Important

Ne pas ouvrir l'appareil!

Les batteries rechargeables intégrées doivent impérativement être remplacées par un centre de service agréé Braun.

Démonter l'appareil uniquement à la fin de sa durée de vie utile afin de retirer la pile rechargeable afin de la jeter comme indiqué sous la section du retrait de la pile.

La température ambiante recommandée pour la mise en charge est de 5 °C à 35 °C (41 °F à 95 °F).

Il se peut que la pile ne se recharge pas correctement ou qu'elle ne se recharge pas du tout à des températures extrêmement hautes ou basses.

La température ambiante recommandée pour la taille est de 15 °C à 35 °C (60 °F à 95 °F).

Ne pas soumettre l'appareil à une température supérieure à 50 °C (122 °F) pendant une durée prolongée.

Afin que la tondeuse fonctionne correctement, y appliquer régulièrement de l'huile mouvement (non comprise).

Description

- 1a Tête de tondeuse pour le corps
- 1b Tête de rasoir pour le corps
- 2 Interrupteur marche/arrêt
- 3 Indicateur de charge
 - vert : en charge / pile rechargée
 - rouge : pile faible
- 4 Prise de branchement
- 5 Cordon d'alimentation
- 6 Peigne réglable (3-11 mm)
- 7 Peigne fixe (1 mm)
- 8 Peigne pour peau sensible

Les accessoires, les caractéristiques et le design peuvent varier selon le modèle.

Pour les spécifications électriques, voir la notice sur le câble spécial.

Note environnementale

Ce produit contient des piles et/ou des déchets électriques recyclables. Pour la protection de l'environnement, ne pas jeter avec les ordures ménagères, mais les porter dans les points de recyclage de déchets électriques disponibles dans votre pays.



Sujet à des modifications sans préavis.

Retrait de la pile

Cet appareil contient des piles rechargeables. Avant de se débarrasser de l'appareil, le démonter comme illustré, retirer les piles rechargeables et les recycler ou la jeter conformément aux règlements locaux.

Attention : Le démontage rend l'appareil inutilisable.

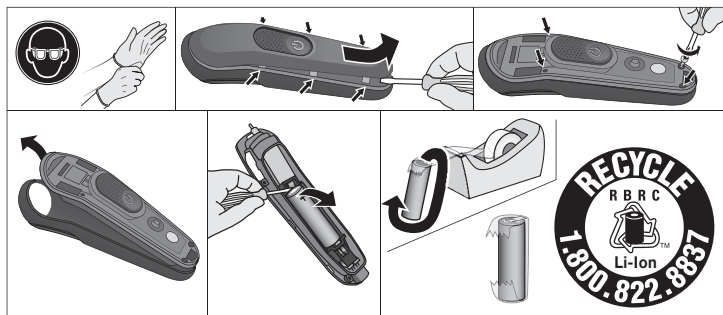

Garantie

Pour consulter les modalités de la garantie de satisfaction ou argent remis et pour plus de renseignements sur celle-ci, veuillez visiter :

<https://ca.braun.com/fr-ca/store-policy>

INSTRUCCIONES DE SEGURIDAD IMPORTANTES

Cuando use un aparato eléctrico, tome las medidas de seguridad básicas, entre las cuales se incluyen las siguientes:

Lea todas las instrucciones antes de usar este aparato.



ADVERTENCIA: Si está desconectada, la parte manual de este aparato se puede usar en la bañera o en la ducha. **Por razones de seguridad, solo se puede operar sin el cable.**

PELIGRO

Para disminuir el riesgo de descarga eléctrica:

1. El cargador no debe sumergirse bajo el agua ni usarse en la ducha.
2. Si el aparato se cae al agua, no trate de sacarlo. Desenchufe inmediatamente.
3. No coloque, almacene ni ponga a recargar el aparato en lugares donde pudiera caerse o halarse a la bañera o al lavamanos. No coloque o deje caer al agua ni en otros líquidos.
4. Desenchufe siempre el aparato inmediatamente después de usarlo, excepto cuando se esté cargando.
5. Este aparato está equipado con un cable eléctrico especial que tiene integrado un transformador de seguridad de voltaje extrabajo. No cambie ni manipule ninguna de sus piezas.
6. No use extensiones eléctricas con este aparato.
7. Desenchufe el aparato antes de limpiarlo.

ADVERTENCIA

Para disminuir el riesgo de quemaduras, incendio, descarga eléctrica o lesiones:

1. Este aparato no está diseñado para ser usado por personas (lo cual incluye niños) con capacidades físicas, sensoriales o mentales reducidas o con falta de experiencia y conocimiento, a menos que sean supervisados por una persona que se responsabilice por su seguridad o que la misma les proporcione instrucciones sobre el uso del aparato. Se debe supervisar a los niños para asegurarse de que no jueguen con el aparato.
2. Use este aparato solamente para los propósitos que se describen en este manual. No utilice accesorios que no estén recomendados por el fabricante.
3. No use este producto si el cable o el enchufe están dañados, si no funciona debidamente, si se ha caído o dañado, o si el cargador se ha caído al agua. Envíe el aparato a un centro de servicio técnico para su revisión y reparación.
4. Mantenga el cable alejado de las superficies calientes.
5. Nunca deje caer el aparato ni le introduzca ningún objeto en las aberturas.
6. No lo use al aire libre ni en lugares donde se estén usando productos en aerosol (spray) o donde se esté administrando oxígeno.
7. No use este aparato si el peine o las láminas rasuradoras están dañados o rotos, pues podría causar lesiones graves en la piel.
8. Siempre conecte primero el enchufe al aparato y luego al tomacorriente. Para desconectar, apague todos los controles, y luego desenchufe del tomacorriente.
9. Si enchufa el aparato a un tomacorriente fuera de Norteamérica, use un adaptador que se acople a la configuración para clavijas del tomacorriente.
10. **Precaución:** Este aparato usa una batería que puede ocasionar incendios o quemaduras químicas si se somete a maltratos. No desarme, incinere ni caliente a temperaturas superiores a 100 °C (212 °F).
11. Para recargar la batería, use solamente el cable eléctrico removible que se incluye con el aparato. Si el aparato está marcado $\text{D} \square \text{C}$ 463, use solamente cables eléctricos de Braun con el código 463-XXXX.

GUARDE ESTAS INSTRUCCIONES

Este aparato está diseñado exclusivamente para uso doméstico.

Precaución

Mantenga el cable eléctrico seco.

La recortadora para el cuerpo se debe usar en las zonas delicadas solamente con un peine puesto.

El cabezal de la rasadora para el cuerpo solo debe usarse en la piel seca y no en las áreas delicadas.

Importante

¡No abra el aparato!

Las baterías recargables incorporadas solamente pueden ser reemplazadas por un centro de servicio Braun autorizado.

Desarme la batería recargable solamente al final de la vida útil del producto, como se muestra en la sección de desmontaje de la batería, con el fin de desecharla.

La temperatura ambiental ideal para recargar es de 41 °F a 95 °F / 5 °C a 35 °C.

Es posible que la batería no se recargue adecuadamente o no se recargue en absoluto en temperaturas extremadamente bajas o altas. La temperatura ambiental ideal para recortar es de 60 °F a 95 °F / 15 °C a 35 °C.

No exponga el aparato a temperaturas superiores a los 122 °F / 50 °C durante periodos prolongados.

Para mantener el funcionamiento óptimo de la recortadora, póngale con frecuencia un poco de aceite ligero para máquinas (no incluido).

Descripción

- 1a Cabezal de la recortadora para el cuerpo
- 1b Cabezal de la rasadora para el cuerpo
- 2 Botón de encendido y apagado
- 3 Indicador de carga
 - verde: cargando / batería cargada
 - rojo: la batería está baja
- 4 Entrada del enchufe
- 5 Cable eléctrico
- 6 Peine ajustable (3-11 mm)
- 7 Peine fijo (1 mm)
- 8 Peine para áreas sensibles

Los accesorios, las características y el diseño pueden variar según el modelo.

Para ver las especificaciones eléctricas, lea el texto impreso en el cable de alimentación especial.

Normas de protección del medio ambiente

Este producto contiene baterías y/o componentes eléctricos reciclables. Para proteger el medio ambiente, no deseche este aparato con los residuos domésticos al final de su vida útil. En su lugar, entréguelo en algún punto de recogida y reciclaje de residuos eléctricos disponible en su localidad.



Sujeto a modificaciones sin previo aviso.

Desmontaje de la batería

Este aparato contiene baterías recargables. Antes de desechar el aparato, desarme el armazón como se muestra, retire las baterías recargables y recíclelas o deséchelas según las normas ambientales locales.

Atención: Si desmonta el aparato, lo destruirá.

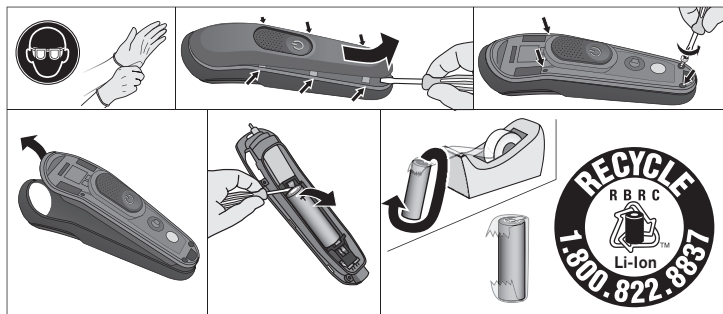

Garantía

Para conocer los términos y los detalles de la garantía de satisfacción garantizada con devolución de dinero, consulte:

<https://us.braun.com/en-us/store-policy>

BRAUN



www.service.braun.com