

¿Dudas? Visítenos en Internet: www.dewalt.com
Dúvidas? Visite-nos na Internet em www.dewalt.com.br
Questions? See us on the World Wide Web at www.dewalt.com

MANUAL DE INSTRUCCIONES
MANUAL DE INSTRUÇÕES
INSTRUCTION MANUAL

INSTRUCTIVO DE OPERACIÓN, CENTROS DE SERVICIO Y PÓLIZA DE GARANTÍA. **ADVERTENCIA:** LÉASE ESTE INSTRUCTIVO ANTES DE USAR EL PRODUCTO.

INSTRUÇÕES DE OPERAÇÃO, CENTRO DE SERVIÇOS E CERTIFICADO DE GARANTIA. **ADVERTÊNCIA:** LEIA ESTAS INSTRUÇÕES ANTES DE UTILIZAR O PRODUTO.

DEWALT®

DWE7470
Sierra de mesa de 254 mm (10")
Serra de mesa de 254 mm (10")
10" (254 mm) Table Saw

Definiciones: Normas de seguridad

Las siguientes definiciones describen el nivel de gravedad de cada advertencia. Lea el manual y preste atención a estos símbolos.

⚠ PELIGRO: Indica una situación de peligro inminente que, si no se evita, **provocará la muerte o lesiones graves.**

⚠ ADVERTENCIA: Indica una situación de peligro potencial que, si no se evita, **podría provocar la muerte o lesiones graves.**

⚠ ATENCIÓN: Indica una situación de peligro potencial que, si no se evita, **puede provocar lesiones leves o moderadas.**

AVISO: Se refiere a una práctica **no relacionada a lesiones corporales** que de no evitarse **puede resultar en daños a la propiedad.**

Reglas de Seguridad Generales

⚠ ADVERTENCIA: Lea todas las instrucciones antes de operar el producto. El incumplimiento con alguna de las instrucciones enumeradas más abajo puede resultar en descarga eléctrica, incendio y/o lesiones corporales serias.

GUARDE ESTAS INSTRUCCIONES

⚠ ADVERTENCIA: SIGA TODOS LOS CÓDIGOS DE CABLEADO y conexiones eléctricas recomendadas para prevenir una descarga o electrocución.

Instrucciones de Conexión a Tierra.

Si la sierra está construida con conexión a tierra, lea las siguientes instrucciones.

⚠ PELIGRO: PELIGRO DE DESCARGA ELÉCTRICA. ESTA MAQUINA DEBE SER CONECTADA A TIERRA DURANTE SU USO. PODRÍA RESULTAR EN LESIONES GRAVES.

PARA TODAS LAS MAQUINAS CONECTADAS A TIERRA POR CABLE

En el caso de una falla o avería, la conexión a tierra proporciona una vía de menor resistencia para la corriente eléctrica, reduciendo el riesgo de choque eléctrico. Esta máquina viene con un cable equipado con un conductor a tierra y un enchufe con conexión a tierra. El enchufe deberá conectarse a una toma que haga juego y que esté instalada apropiadamente y conectada a tierra en conformidad con todos los códigos y regulaciones locales. No modifique el enchufe proporcionado con la sierra - si no concuerda con la toma de corriente, haga que un electricista calificado instale una toma de corriente apropiada. La conexión incorrecta del conductor a tierra del equipo puede ocasionar un choque eléctrico. El conductor cuyo aislamiento es verde, con o sin franjas amarillas, es el conductor a tierra del equipo. Si se requiere reparar o reemplazar el cable o enchufe, no conecte el conductor a tierra a un terminal con carga. Consulte con un electricista o técnico de reparación calificado si no entiende por completo las instrucciones de conexión a tierra, o si tiene alguna duda de si el reflector está debidamente conectado a tierra. Use sólo alargadores de tres hilos que tengan enchufes de tres patas y tomas de corriente de tres polos que hagan juego, como lo muestra la Fig. A. Repare o cambie inmediatamente aquellos alargadores que estén dañados o desgastados.

Instrucciones Importantes de Seguridad

- **PARA REDUCIR EL RIESGO DE REBOTE Y DE OTRAS LESIONES,** utilice todos los componentes del sistema de protección (ensamble del protector de la hoja, cuchilla y ensamble anti-rebote) para todas las operaciones para las cuales puedan utilizarse, incluyendo el corte tangencial completo.
- Para cambio de cable solo con distribuidor o centro de servicio autorizado.
- **QUITE LAS LLAVES DE AJUSTE.** Hágase el hábito de comprobar que la herramienta no tenga ninguna llave de ajuste puesta antes de encenderla. Herramientas, partes de desecho y otros residuos pueden salir disparadas a alta velocidad, provocando lesiones.

- **MANTENGA LIMPIA EL ÁREA DE TRABAJO.** Las áreas y bancos de trabajo desordenadas aumentan el riesgo de lesiones.
- **NO UTILICE LA MAQUINA EN UN AMBIENTE PELIGROSO.** El uso de herramientas eléctricas en lugares húmedos o mojados o bajo la lluvia, puede provocar una descarga eléctrica o electrocución. Mantenga su área de trabajo bien iluminada para evitar interrumpir el paso o colocar los brazos, manos y dedos en situación de peligro.
- **MANTENGA ALEJADOS A LOS NIÑOS.** Toda visita debería mantenerse a una distancia segura del área de trabajo. Su taller es un ambiente potencialmente peligroso.
- **HAGA QUE SU TALLER SEA A PRUEBA DE NIÑOS,** para ello utilice candados o interruptores maestros o quite las llaves de arranque. El arranque no autorizado de una máquina por parte de un niño o visitante, puede provocar lesiones.
- **NO FUERCE LA HERRAMIENTA.** La máquina herramienta apropiada hará un trabajo mejor y más seguro si se usa de la forma para la cual fue diseñada.
- **UTILICE LA HERRAMIENTA CORRECTA.** No fuerce la herramienta o el accesorio a que realice una tarea para la cual no fue diseñada. El uso de la herramienta o accesorio no adecuados, puede provocar lesiones personales.
- **USE EL ALARGADOR INDICADO.** Cerciérese de que su alargador esté en buenas condiciones. Si su producto está equipado con un cable, utilice solo alargadores de tres hilos que tienen conexiones eléctricas a tierra de tres patas y tomas de corriente de tres patas que se acoplen al enchufe de la herramienta. Cuando use un alargador, asegúrese de usar uno de un calibre suficiente como para cargar con la corriente que requerirá su producto. Un cable de un calibre insuficiente causará una caída en la tensión de la línea dando por resultado una pérdida de energía y sobrecalentamiento. La tabla siguiente muestra el tamaño correcto a utilizar, dependiendo de la longitud del cable y del amperaje nominal de la placa de identificación. Si tiene dudas sobre cuál calibre usar, use un calibre mayor. Cuanto más pequeño es el número del calibre, más resistente es el alargador.

CALIBRE MÍNIMO PARA JUEGOS DE CABLES				
Tensión (Voltios)	Longitud del cable en metros (m)			
120-127 V	0-7	7-15	15-30	30-50
220-240 V	0-15	15-30	30-60	60-100
Corriente nominal (Amperios)	Sección nominal mínima del cable en milímetros cuadrados (mm ²)			
0-6 A	1,0	1,5	1,5	2,5
6-10 A	1,0	1,5	2,5	4,0
10-12 A	1,5	1,5	2,5	4,0
12-16 A	2,5	4,0	No recomendado	

- **USE ROPA ADECUADA.** No lleve ropa suelta, guantes, corbatas, anillos, pulseras u otras joyas que podrían engancharse en las piezas móviles. Se recomienda el uso de calzado antideslizante. Cúbrase y recójase el pelo si lo tiene largo. Los orificios de ventilación suelen cubrir piezas en movimiento, por lo que también se deben evitar.
- **USE SIEMPRE LENTES DE SEGURIDAD.** Los anteojos de uso diario NO son lentes de seguridad. Utilice además una máscara para la cara o guardapolvo si la operación de corte genera demasiado polvo. Todos los usuarios y observadores DEBE SIEMPRE utilizar equipo de seguridad certificado.
 - ANSI Z87.1 protección ocular (CAN/CSA Z94.3),
 - ANSI S12.6 (S3.19) protección auditiva,
 - Protección respiratoria NIOSH/OSHA/MSHA .
- **NO SE SOBREETIENDA.** Manténgase siempre bien apoyado y equilibrado. La pérdida de equilibrio puede provocar lesiones personales.

- **CUIDE LAS HERRAMIENTAS.** Mantenga las hojas afiladas y limpias para obtener el mejor y más seguro desempeño. Siga las instrucciones para lubricar y cambiar accesorios. Las hojas y máquinas que no han sido bien mantenidas, pueden dañar la hoja o máquina y/o provocar lesiones.
- **APAGUE LA MAQUINA Y DESCONÉCTELA DE LA ALIMENTACIÓN DE CORRIENTE** antes de instalar o cambiar accesorios, antes de fijar o cambiar los ajustes, o cuando esté haciendo reparaciones o cambiando de lugar. No toque las patas de metal del enchufe cuando desconecte o conecte el cable. Un encendido accidental puede provocar lesiones.
- **REDUZCA EL RIESGO DE PUESTAS EN MARCHA ACCIDENTALES.** Asegúrese de que el conmutador esté apagado antes de enchufar el cable de alimentación eléctrica. En caso de que la alimentación eléctrica falle, mueva el conmutador a la posición de "OFF". Un encendido accidental puede provocar lesiones.
- **UTILICE LOS ACCESORIOS RECOMENDADOS.** Use sólo los accesorios recomendados por el fabricante para su modelo. Un mismo accesorio puede ser adecuado para una herramienta, pero puede crear riesgo de lesiones si se usa en otra. Consulte el manual de instrucciones para conocer los accesorios recomendados. El uso de accesorios no debidos puede producir un riesgo de lesiones corporales.
- **NUNCA SE PARE SOBRE LA HERRAMIENTA.** Podría sufrir graves lesiones si la herramienta se cae a un lado o si se entra en contacto no intencionado con la herramienta de corte.
- **REVISE LAS PIEZAS DAÑADAS.** Antes de utilizar esta herramienta, revise cuidadosamente los protectores o piezas dañadas para determinar si la herramienta podrá funcionar debidamente y realizar la función para la cual fue diseñada – revise las piezas móviles para confirmar su alineación, que no estén trabadas, partidas, que estén bien instaladas y cualquier otra condición que pueda afectar su operación. Cualquier protector o pieza dañada debe repararse debidamente o cambiarse. No use la herramienta si el conmutador no puede encenderla y apagarla. Las piezas dañadas pueden provocar daños a la máquina y/o lesiones corporales.
- **DIRECCIÓN DE AVANCE.** Alimente la pieza de trabajo a la hoja o disco de corte solo en contra de la dirección de rotación de la hoja o disco de corte.
- **JAMÁS DEJE SIN SUPERVISIÓN UNA HERRAMIENTA EN FUNCIONAMIENTO. APAGUE LA HERRAMIENTA.** No deje la herramienta hasta que no se haya detenido completamente. Podría resultar en lesiones graves.
- **NO OPERE HERRAMIENTAS ELÉCTRICAS CERCA DE LÍQUIDOS INFLAMABLES O EN ATMÓSFERAS GASEOSAS O EXPLOSIVAS.** Los motores y conmutadores de estas herramientas pueden producir chispas y encender vapores.
- **MANTÉNGASE ALERTA, FÍJESE EN LO QUE ESTÁ HACIENDO Y UTILICE SU SENTIDO COMÚN. NO UTILICE UNA MÁQUINA SI ESTÁ CANSADO O BAJO LA INFLUENCIA DE DROGAS, ALCOHOL O MEDICAMENTOS.** Mientras se utilizan herramientas eléctricas, basta un instante de distracción para sufrir lesiones graves.
- **NO PERMITA QUE LA FAMILIARIDAD (adquirida por el uso frecuente de su sierra) REEMPLACE LAS REGLAS DE SEGURIDAD.** Siempre recuerde que solo basta una fracción de segundo de descuido para infligir lesiones severas.

Reglas de Seguridad Adicionales para Sierras de Mesa

▲ **ADVERTENCIA:** Si el enchufe o el cable de alimentación están dañados lo debe reemplazar el fabricante o su representante o por una persona igualmente calificada para evitar peligro.

▲ **ADVERTENCIA: USE SIEMPRE LENTES DE SEGURIDAD.** Los anteojos de uso diario NO son lentes de seguridad. Utilice además una máscara para la cara o guardapolvo si la operación de corte genera demasiado polvo. Todos los usuarios y observadores DEBE SIEMPRE utilizar equipo de seguridad certificado.

- ANSI Z87.1 protección ocular (CAN/CSA Z94.3),

- ANSI S12.6 (S3.19) protección auditiva,
- Protección respiratoria NIOSH/OSHA/MSHA .
- ▲ **ADVERTENCIA:** No exponer a la lluvia ni usar en lugares mojados.
- **EVITE POSICIONES INCOMODAS,** en las que un resbalón repentino podría provocar que una mano caiga en la hoja de la sierra.
- **NUNCA PONGA LAS MANOS DETRÁS O ALREDEDOR DEL DISCO DE CORTE,** con ninguna de sus manos, para sostener la pieza de trabajo.
- **MANTENGA SUS BRAZOS, MANOS Y DEDOS ALEJADOS** de la hoja para prevenir lesiones graves.
- **UTILICE UN PALO DE EMPUJE APROPIADO PARA EL TRABAJO, PARA EMPUJAR LAS PIEZAS DE TRABAJO A TRAVÉS DE LA SIERRA.** Un palo de empuje es una vara de madera o plástico, usualmente de fabricación casera, que debe utilizarse cuando el tamaño o forma de la pieza de trabajo pueda provocar que usted coloque sus manos a una distancia de 152 mm (6") de la hoja.
- **UTILICE SUJECCIONES, GUÍAS, SOPORTES O REJILLAS PARA AYUDAR A GUIAR Y CONTROLAR LA PIEZA DE TRABAJO.** Los accesorios recomendados para su herramienta están disponibles por un cargo adicional en su distribuidor local o en el centro de servicio autorizado. Las instrucciones para fabricar una vara de empuje, una guía auxiliar para ranuras delgadas, un bloque de empuje y rejillas, están incluidas en este manual.
- **NO REALICE NINGÚN RANURADO, CORTES CRUZADOS O CUALQUIER OTRA OPERACIÓN A MANO ALZADA.**
- **NUNCA** pase la mano alrededor de o sobre la hoja de sierra.
- **ESTABILIDAD** Asegúrese que la sierra de mesa este firmemente montada a una superficie estable y que no se mueva, antes de usarla.
- **JAMÁS CORTE METALES, PLACAS DE FIBROCEMENTO O MAMPOSTERÍA.** Ciertos materiales hechos a mano, tienen instrucciones especiales para ser cortados en sierras de mesa. Siga las recomendaciones del fabricante en todo momento. Puede dañar la sierra y producir lesiones corporales.
- **LA PLACA DE GARGANTA CORRECTA DEBE ESTAR COLOCADA EN SU SITIO EN TODO MOMENTO** para reducir el riesgo de una pieza de trabajo lanzada y lesiones corporales.
- **USE LA HOJA DE SIERRA CORRECTA PARA LA OPERACIÓN PARA LA CUAL FUE DISEÑADA.** La hoja debe rotar hacia la parte frontal de la sierra. Siempre apriete firmemente la tuerca del mandril de la hoja. Revise que la hoja no tenga agrietamientos o dientes faltantes antes de utilizarla. No utilice una hoja roma o dañada.
- **JAMÁS INTENTE LIBERAR UNA HOJA DE SIERRA ATASCADA, SIN ANTES APAGAR LA MAQUINA Y DESCONECTAR LA SIERRA DE LA ALIMENTACIÓN DE CORRIENTE.** Si una pieza de trabajo o residuo de corte queda atrapado en el interior del ensamble del protector de la hoja, apague la sierra y espere a que la hoja se detenga antes de levantar el ensamble de protección de la hoja y cambiar la pieza.
- **JAMÁS ARRANQUE LA MAQUINA,** con la pieza de trabajo en contra de las hojas para reducir el riesgo de una pieza de trabajo lanzada y lesiones corporales.
- **JAMÁS coloque ninguna parte de su cuerpo en la línea de recorrida de la hoja de sierra.** Pueden ocurrir lesiones corporales.
- **JAMÁS REALICE LA DIAGRAMACIÓN, ENSAMBLADO O AJUSTE DEL TRABAJO SOBRE** la banco/área de trabajo, cuando la máquina esté en funcionamiento. Un resbalón repentino puede provocar que una mano se mueva hacia la hoja. Podría resultar en lesiones graves.
- **ANTES DE DEJAR LA MAQUINA, LIMPIE LA BANCO/ÁREA DE TRABAJO.** Coloque el conmutador en la posición "OFF" y desconecte la sierra de la alimentación de corriente para prevenir su uso no autorizado.

- **NO deje una tabla larga (u otra pieza de trabajo) sin soporte, de tal forma que el resorte de la tabla provoque que cambie su posición sobre la banco, resultando así en una pérdida de control y posibles lesiones.** Suministrar un soporte apropiado para la pieza de trabajo, en base a su tamaño y al tipo de operación a ser realizado. Sujete firmemente el trabajo contra la guía y hacia abajo en contra de la superficie de la banco.
- **SI SU SIERRA** hace un ruido no familiar o si vibra excesivamente, detenga la operación de inmediato, apague la unidad y desconéctela de la alimentación de corriente, hasta que el problema haya sido ubicado y corregido. Comuníquese con un centro de servicio de fábrica DEWALT, un centro de servicio autorizado u otro personal calificado si el problema no se consigue.
- **MANTÉNGASE FUERA** de la línea de trabajo de la hoja de la sierra. Hágase a un lado siempre que sea posible.
- **UTILICE LOS ACCESORIOS RECOMENDADOS.** El uso de accesorios no debidos puede producir un riesgo de lesiones corporales.
- **NO OPERE ESTA MAQUINA hasta que esté completamente ensamblada e instalada de acuerdo a las instrucciones.** Una máquina que ha sido ensamblada de manera incorrecta puede ocasionar lesiones graves.
- **CONSULTE A** su supervisor, instructor u otra persona calificada, si no está profundamente familiarizado con la operación de esta máquina. El conocimiento es seguridad.

TÉRMINOS: LOS SIGUIENTES TÉRMINOS SERÁN USADOS A LO LARGO DEL MANUAL Y USTED DEBE ESTAR FAMILIARIZADO CON ELLOS.

- **Corte tangencial** se refiere a cualquier corte completo hecho a todo lo largo de la pieza de trabajo.
- **Corte no tangencial** se refiere a cualquier corte que no se realiza completamente a todo lo largo de la pieza de trabajo.
- **Vara de Empuje** se refiere a una vara de madera o plástico, usualmente de fabricación casera, utilizada para empujar una pieza de trabajo pequeña a través de la sierra y mantener las manos del operador fuera del alcance de la hoja.
- **Rebote**, ocurre cuando la hoja de la sierra traba el corte y violentamente lanza la pieza de trabajo hacia el operador.
- **A mano alzada**, se refiere al corte sin usar una escuadra de inglete o una guía o cualquier otro medio de guía o sujeción de la pieza de trabajo distinta a la mano del operador.
⚠ADVERTENCIA: Jamás realice un corte a mano alzada.
- **Corte de émbolos**, se refiere a cortes ciegos en la pieza de trabajo realizados bien sea subiendo la hoja a través de la pieza de trabajo o bajando la pieza de trabajo hacia la hoja.
⚠ADVERTENCIA: Jamás realice un corte de émbolos.
- **Reaserrar** – invertir el material para hacer un corte que la sierra no es capaz de realizar en una pasada.
⚠ADVERTENCIA: NO SE recomienda Reaserrar.

ENSAMBLE DEL PROTECTOR DE LA HOJA, ENSAMBLE ANTI-REBOTE Y CUCHILLA

Su sierra de mesa está equipada con un ensamble protector de la hoja, un ensamble anti-rebote y una cuchilla que cubre la hoja y reduce la posibilidad de un contacto accidental con la hoja. La cuchilla es una placa plana que se amolda al corte hecho por la hoja de sierra y contrarresta efectivamente el rebote, reduciendo la tendencia de la hoja a trabar el corte. **El ensamble protector de la hoja y el ensamble anti-rebote pueden utilizarse solamente cuando se realizan cortes tangenciales en la madera. Cuando se estén realizando ranuras y otros cortes que no produzcan cortes tangenciales, el ensamble protector de la hoja y el ensamble anti-rebote deben ser retirados y la cuchilla debe ser bajada**

hasta la posición de corte no tangencial marcada sobre la cuchilla. Dos seguros anti-rebote están ubicados a los lados de la cuchilla que permiten a la madera pasar a través de la hoja en la dirección del corte, pero reducen la posibilidad de que el material sea lanzado de vuelta hacia el operador.

Utilice todos los componentes del sistema de protección (ensamble del protector de la hoja, cuchilla y ensamble anti-rebote) para todas las operaciones para las cuales puedan utilizarse, incluyendo el corte tangencial completo. Si usted elige no usar alguno de estos componentes para una aplicación en particular, debe tomar precauciones adicionales en relación al control de la pieza de trabajo, el uso de varas de empuje, la posición de sus manos en relación a la hoja, el uso de gafas de seguridad, los medios para evitar el rebote y todas las demás advertencias contenidas en este manual y sobre la sierra misma. **Cambie los sistemas de protección tan pronto reinicie las operaciones de corte tangencial.** Mantenga el ensamble protector en buenas condiciones de funcionamiento.

FABRICANDO UNA VARA DE EMPUJE (Adentro de la Cubierta Interior Posterior)

- A fin de operar su sierra de mesa de manera segura, usted debe utilizar una vara de empuje cuando el tamaño o forma de la pieza de trabajo podrían hacer que sus manos estén a 152 mm (6") de la hoja de sierra u otro disco de corte. Esta sierra viene con una vara de empuje incluida.
- No se necesita ninguna madera especial para fabricar varas de empuje adicionales, siempre y cuando sea maciza y lo suficientemente larga. Se recomienda una longitud de 400 mm (15,7") con una muesca que se ajuste al borde de la pieza de trabajo para prevenir que resbale. Es una buena idea tener varias varas de empuje de la misma longitud [400 mm (15,7")] con muescas de diferentes tamaños para piezas de trabajo de diferentes espesores.
- Véase el dibujo de una vara de empuje en la cubierta interior posterior. La forma puede variar para satisfacer sus necesidades, siempre y cuando realice su función de mantener sus manos alejadas de la hoja.

REBOTES

REBOTES: Los rebotes puede provocar lesiones graves. Un rebote ocurre cuando una parte de la pieza de trabajo se traba entre la hoja de sierra y la guía u otro objeto fijo y es lanzada desde la banco hacia el operador. Los rebotes se pueden evitar prestando atención a las siguientes condiciones.

Cómo evitarlos y Protegerse de Posibles Lesiones

- Asegúrese que la guía está en posición paralela a la hoja de sierra.
- No haga la ranura aplicando una fuerza de empuje a la sección de la pieza de trabajo que será la pieza cortada (libre). Cuando se esté ranurando, la fuerza de empuje debería ser aplicada siempre entre la hoja de la sierra y la guía; utilice una vara de empuje para trabajos angostos con anchos de 152 mm (6") o menores.
- Mantenga el ensamble protector de la hoja de sierra, la cuchilla y el ensamble anti-rebote en su sitio y en buenas condiciones de operación. Si el ensamble anti-rebote no funciona, lleve su unidad al centro autorizado de servicio DEWALT más cercano para su reparación. La cuchilla debe estar alineada con la hoja de sierra y el ensamble anti-rebote debe detener un rebote una vez que se haya iniciado. Verifique su funcionamiento antes de realizar un ranurado, empujando la madera bajo el ensamble anti-rebote. El diente debe impedir que la madera sea halada hacia la parte frontal de la sierra.
- En su sierra puede cortar materiales plásticos y compuestos (como el cartón). Sin embargo, debido a que estos materiales son usualmente bastante duros y resbalosos, puede que los seguros anti-rebote no detengan un rebote. Por lo tanto, usted debe ser especialmente cuidadoso en seguir los procedimientos de ajuste y corte adecuados para el ranurado.

- e. Utilice el ensamble protector de la hoja de sierra, el ensamble anti-rebote y la cuchilla en toda operación para la cual puedan ser usados, incluyendo corte tangencial.
- f. Empuje la pieza de trabajo más allá de la hoja de sierra antes de liberarla.
- g. **JAMÁS** ranure una pieza de trabajo que este torcida o deformada o que no tenga un borde recto que pueda deslizarse a lo largo de la guía.
- h. **JAMÁS** corte una pieza de trabajo grande que no pueda ser controlada.
- i. **JAMÁS** use la guía como un tope de longitud cuando realice cortes cruzados.
- j. **JAMÁS** corte una pieza de trabajo con nudos, defectos, clavos u otros objetos extraños.
- k. **JAMÁS** ranure una pieza de trabajo más corta que 254 mm (10").
- l. **JAMÁS** utilice una hoja roma – cámbiela o llévela a afilar.

ADVERTENCIA: Parte del polvo generado al lijar, cortar, esmerilar y taladrar, así como al realizar otras actividades del sector de la construcción, contienen productos químicos que pueden producir cáncer, defectos congénitos u otras afecciones reproductivas. Algunos ejemplos de estos químicos son:

- plomo de algunas pinturas en base a plomo,
- polvo de sílice proveniente de ladrillos y cemento y otros productos de albañilería, y
- arsénico y cromo provenientes de madera tratada químicamente.

Su riesgo de exposición a estos químicos varía, dependiendo de la frecuencia con la cual realiza usted este tipo de trabajo. Para reducir la exposición a esas sustancias químicas: trabaje en una zona bien ventilada y llevando equipos de seguridad aprobados, como mascarillas antipolvo especialmente diseñadas para filtrar partículas microscópicas.

- **Evite el contacto prolongado con polvo generado por el lijado, serruchado, pulido y taladrado mecánico y otras actividades de construcción. Vista ropas protectoras y lave las áreas de la piel expuestas con agua y jabón.** Si permite que el polvo se introduzca en su boca o sus ojos, o que quede sobre la piel, puede favorecer la absorción de químicos peligrosos.

ADVERTENCIA: La utilización de esta herramienta puede generar polvo o dispersarlo, lo que podría causar lesiones graves y permanentes al sistema respiratorio, así como otras lesiones. Siempre use protección respiratoria aprobada por NIOSH (Instituto Nacional de Seguridad y Salud en el Trabajo) u OSHA (Administración de Seguridad y Salud en el Trabajo) apropiada para la exposición al polvo. Dirija las partículas en dirección contraria a la cara y el cuerpo. Siempre opere la herramienta en una zona bien ventilada y que permita una correcta remoción del polvo. Utilice un sistema de recolección de polvo cuando sea posible.

GUARDE ESTAS INSTRUCCIONES PARA FUTURAS CONSULTAS

Especificaciones

Ángulo de inglete	45° a la derecha y a la izquierda
Ángulo de bisel	0° a 45° a la izquierda
Tamaño de la hoja	254 mm (10")
Profundidad máxima de corte	Bisel a 90° 76 mm (3")
Profundidad máxima de corte	Bisel a 45° 64 mm (2-1/2")
Anchura máx. de corte ranurado	12,7 mm (1/2")
Diámetro máximo de la hoja para ranurar	152,4 mm (6")
RPM, sin carga	5 000

Desembalaje

ADVERTENCIA: Para reducir el riesgo de lesión, **NO** conecte la máquina a la alimentación de corriente hasta que la sierra de mesa esté completamente ensamblada y todo el manual de instrucciones haya sido leído por usted.

Abra la caja y retire la sierra, como se muestra en la Figura 1. Con cuidado, desembale la sierra de mesa y todos los artículos sueltos contenidos en la caja. Examine todas las piezas para asegurarse de que no se han dañado durante el envío. Si alguna pieza está dañada o falta, contacte a su distribuidor local para reemplazarla antes de ensamblar la herramienta.

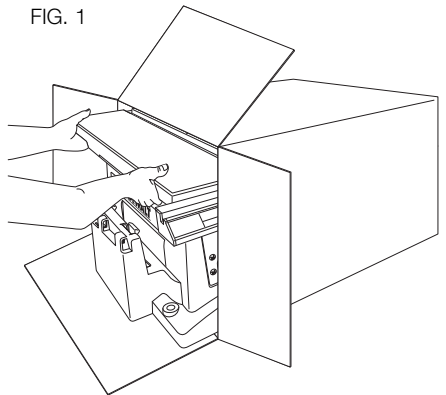

FIG. 1

Consulte la Figura 2 para conocer las piezas sueltas y el equipo que incluye la sierra:

1. Guía para cortes longitudinales
2. Llave de eje, llave de husillo y llave hexagonal
3. Soportes para el sujetacables y accesorios de montaje
4. Rueda de ajuste de altura/bisel y accesorios de montaje
5. Cuchillo divisor
6. Unidad anti-rebote
7. Empujador
8. Indicador de ángulo para cortes ingleteados
9. Unidad del protector de la hoja

NOTA: Un soporte de sierra de mesa portátil está diseñado para ser utilizado con esta sierra y puede obtenerse de un distribuidor o centro de servicio DEWALT por un precio adicional.

ADVERTENCIA: Para reducir el riesgo de lesiones corporales graves, tenga lista la vara de empuje antes de comenzar el corte.

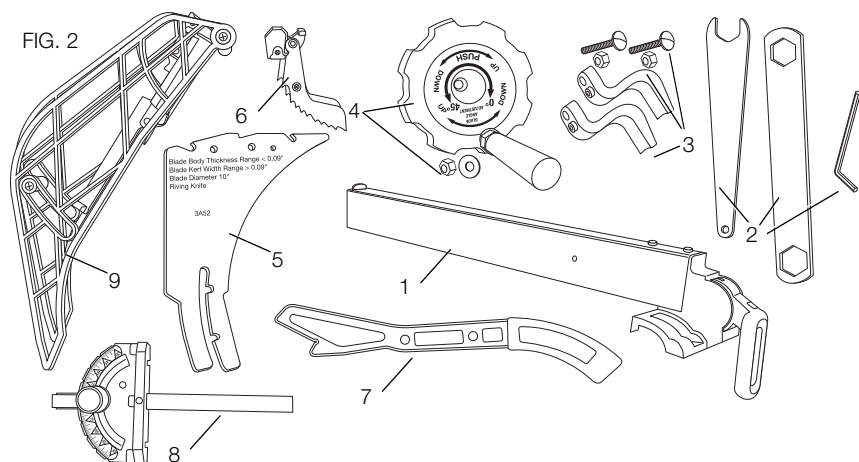

FIG. 2

CARACTERÍSTICAS (Fig. 3, 4)

Analice las Figuras 3 y 4 para familiarizarse con la sierra y sus diversas piezas. Estos términos aparecerán en las siguientes secciones sobre el ensamblaje y los ajustes y usted debe saber a qué piezas se refieren y dónde se encuentran.



FIGURA 3

- | | |
|---|--|
| A. Mesa | H. Botón de relé de sobrecarga |
| B. Calibrador de inglete | I. Rueda de ajuste de altura/biselado de la hoja |
| C. Hoja | J. Palanca de bloqueo del bisel |
| D. Ensamble Protector de la Hoja | K. Interruptor de ENCENDIDO/APAGADO (ON/OFF) |
| E. Guía para cortes longitudinales | L. Indicador de guía de corte longitudinal |
| F. Rieles de la guía para cortes longitudinales | M. Asidero para transporte |
| G. Cerrojo frontal de la guía de corte longitudinal | |

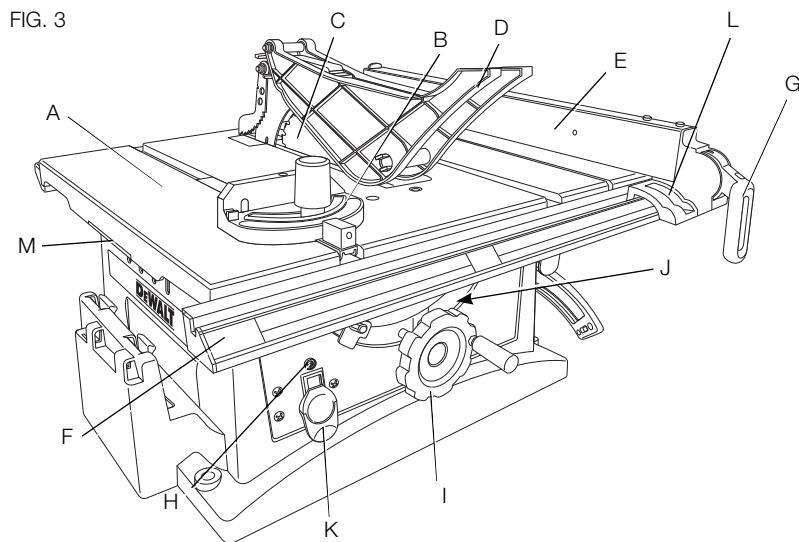

FIGURA 4

- | | |
|----------------------------------|---------------------------------------|
| N. Orificios para montaje | R. Llave para eje, llave para husillo |
| O. Enrollacable | S. Colector de polvo |
| P. La palanca de bloqueo de leva | T. Cubierta para polvo |
| Q. Ensamble de anti-rebote | U. Vara de empuje |

ENSAMBLAJE

⚠ADVERTENCIA: Riesgo de descarga eléctrica. Para reducir el riesgo de lesiones personales graves, apague la unidad y desconéctela de la fuente de alimentación antes de intentar moverla, cambiar accesorios o realizar ajustes.

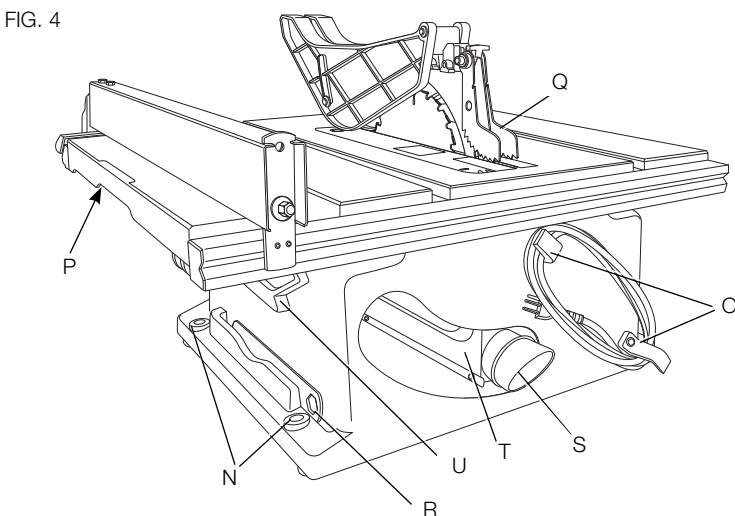
ENSAMBLE SU SIERRA EN EL SIGUIENTE ORDEN

1. Rueda de ajuste de altura/biselado de la hoja
2. Sujetacables
3. Asegúrese de que la hoja esté instalada correctamente y la tuerca del eje esté apretada. Utilice las llaves suministradas.
4. Posicionamiento del cuchillo divisor
5. Instale la placa de garganta. (NOTA: Ajuste los tornillos de nivelado antes de continuar. Consulte **Cambio de la placa de garganta**.)
6. Guía (NOTA: Ajuste la escala de la guía paralela antes de proceder: Referirse a **Ajuste del indicador de la guía para cortes longitudinales**, dentro de **Ajuste**.)
7. Ensamble de anti-rebote
8. Ensamble Protector de la Hoja
9. Escuadra de inglete (de ser requerida)

NOTA: Entre las herramientas necesarias para el ensamblaje se incluyen las llaves suministradas con la sierra.

Rueda de ajuste de altura/biselado de la hoja (Fig. 5)

Deslice la rueda de ajuste de altura/biselado de la hoja (I) sobre el eje. Asegúrese de que las ranuras en el cubo se alineen con los pernos (A2) en el eje. Fíjela con la arandela y la tuerca suministradas. Apriete bien.

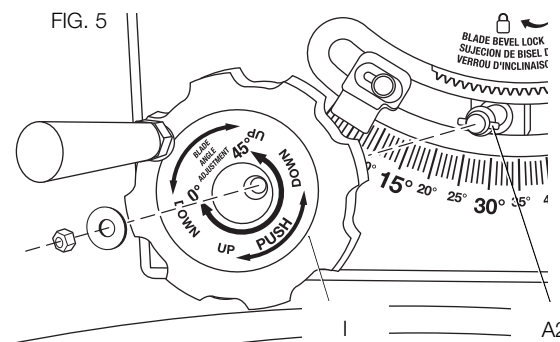

Sujetacables (Fig. 6)

Fije los soportes del sujetacables (O) a la parte posterior de la sierra utilizando los accesorios de montaje suministrados. Apriete bien.

FIG. 6

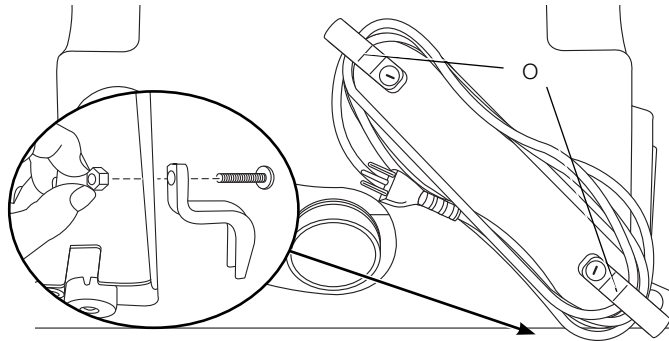

Hoja (Fig. 3, 7, 8)

1. Saque la hoja de garganta. Consulte **Extracción De La Placa De Garganta**.
2. Levante el eje de la hoja de la sierra hasta su altura máxima girando la rueda de ajuste de altura/biselado de la hoja (I) en sentido horario.
3. Retire la tuerca del mandril (Y) y la arandela exterior (Z) y colóquelos a un lado.
4. Coloque la hoja de la sierra (C) en el mandril asegurándose que los dientes de la hoja apuntan hacia abajo y hacia la parte frontal de la sierra.

FIG. 7

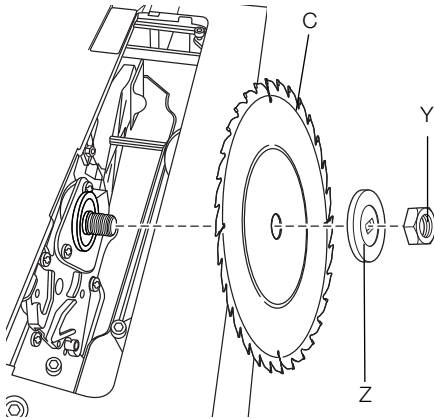
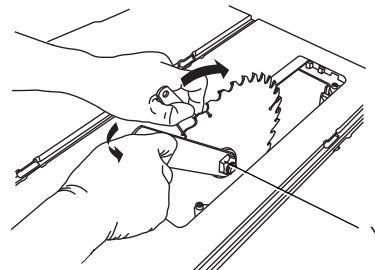

FIG. 8



5. Coloque la arandela exterior (Z) contra la hoja de manera tal que la parte curva de la arandela quede hacia afuera y apriete manualmente la tuerca del mandril contra la arandela tanto como sea posible. Asegúrese que la arandela exterior y la tuerca del mandril están libres de polvo y residuos antes de ser instaladas.
6. Para apretar aún más la tuerca del mandril (Y), utilice el extremo abierto de la llave de eje (incluida) para evitar que el eje gire.
7. Utilice la llave del mandril (incluida) para sujetar la tuerca y apretarla, haciéndola girar en el mismo sentido de las manillas del reloj. Coloque nuevamente la llave sobre la tuerca del mandril y repita la operación como sea necesario hasta que la tuerca y la arandela estén firmemente aseguradas contra la hoja.

NOTA: Diferentes tipos de hojas realizan diferentes líneas de corte (ancho de cortes). Por lo tanto, es necesario verificar el ajuste de la escala de ranura cuando se cambian las hojas. La hoja de reemplazo NO DEBE exceder el espesor indicado en la cuchilla. La cuchilla incluida con la sierra es de 2,3 mm (0,09") de espesor.

Extracción de la placa de garganta (Fig. 9)

Usando el agujero para el dedo (W) en la placa, tire de la placa de garganta (X) hacia arriba y hacia adelante para exponer la parte interior de la sierra.

FIG. 9

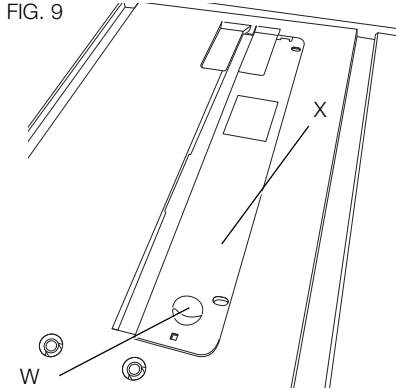

Posicionamiento del cuchillo divisor (Fig. 3, 10, 11)

1. Afloje la palanca de bloqueo del bisel (J), gire y mueva la rueda de ajuste de altura/biselado de la hoja (I) a 45° en la escala de bisel, y luego apriete la palanca de bloqueo del bisel (J).
2. Afloje la perilla de bloqueo del cuchillo divisor (YY) en sentido antihorario.

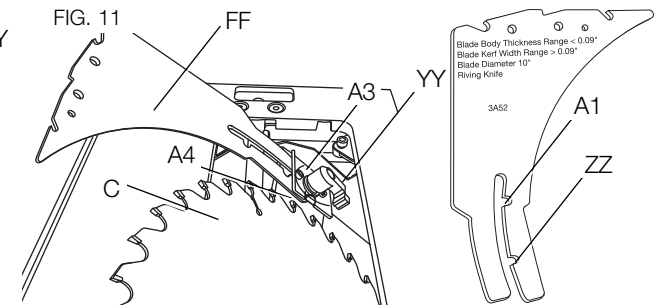
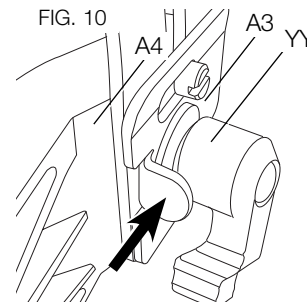

3. Inserte el cuchillo divisor (FF) en el espacio provisto entre el soporte de montaje (A4) y la placa de fijación (A3) ubicada detrás de la hoja de la sierra (C). Asegúrese de que la clavija de sujeción de la perilla de bloqueo del cuchillo divisor (YY) se engrane en una de las ranuras (A1, ZZ) en el cuchillo divisor (FF).
4. Apriete la perilla de bloqueo del cuchillo divisor (YY) en sentido horario.

NOTA: El cuchillo divisor tiene dos posiciones, la posición alta para todos los cortes completos y la posición baja para todos los cortes no completos. NO utilice la sierra si el cuchillo divisor no está bloqueado en la ranura de corte completo (ZZ) o la ranura de corte no completo (A1), consulte **Alineación del cuchillo divisor** bajo **Ajustes**.

5. Afloje la palanca de bloqueo del bisel (J), vuelva a poner la hoja en 0° y bloquéela.

⚠ADVERTENCIA: Para reducir el riesgo de lesión corporal grave, coloque la perilla de bloqueo (YY) en la posición hacia abajo después de apretar el cuchillo divisor para evitar que interfiera con la placa de garganta. La perilla de bloqueo (YY) puede sacarse tirando y colocarse en posición hacia abajo sin aflojar el cuchillo divisor.

EXTRACCIÓN DE LA UNIDAD DEL CUCHILLO DIVISOR

NOTA: Debe sacarse la placa de garganta y levantarse la hoja hasta su posición más alta antes de continuar.

1. Saque la placa de garganta. Consulte **Extracción De La Placa De Garganta**.
2. Levante el eje de la hoja de la sierra hasta su altura máxima girando la rueda de ajuste de altura/biselado de la hoja (I) en sentido horario.
3. Afloje la palanca de bloqueo del bisel (J), gire y mueva la rueda de ajuste de altura/biselado de la hoja (I) a 45° en la escala de bisel, y luego apriete la palanca de bloqueo del bisel (J).
4. Afloje la perilla de bloqueo del cuchillo divisor (YY) de 2 a 3 vueltas en sentido antihorario y empuje hacia atrás la placa de fijación (A3).
5. Saque el cuchillo divisor (FF) a lo largo del soporte de montaje (A4).
6. Afloje la palanca de bloqueo del bisel (J) y vuelva a poner la hoja en 0° y bloquéela.
7. Cambie la placa de garganta. Consulte **Cambio de la placa de garganta**.

Cambio de la placa de garganta (Fig. 9)

1. Alinee la placa de garganta e inserte las lengüetas de la parte posterior de la placa de garganta en los orificios en la parte posterior de la abertura de la banco.
2. La placa de garganta incluye dos tornillos de ajuste que levantan o bajan la placa de garganta. Cuando se ajusta correctamente, la parte frontal de la placa de garganta debe quedar nivelada o ligeramente por debajo de la superficie superior del banco y fijado en su sitio. La parte posterior de la placa de garganta debe quedar nivelada o ligeramente por encima de la parte superior del banco.

Unidad anti-rebote (Fig. 12)

⚠ADVERTENCIA: Para reducir el riesgo de lesión corporal grave, la unidad anti-rebote debe estar en su sitio para todos los posibles cortes.

1. Ubique el orificio de montaje y la ranura de anti-rebote (EE) en la parte de arriba del cuchillo divisor (FF).
2. Deslice la lengüeta de bloqueo de anti-rebote (GG) hacia arriba y sujétela mientras coloca la parte delantera de la unidad anti-rebote en la ranura (EE).
3. Empuje hacia abajo para engranar la unidad en la ranura, siga empujando hacia abajo en la unidad anti-rebote hasta que encaje en su sitio.
4. Suelte la lengüeta de bloqueo de anti-rebote (GG) para bloquear la unidad en su sitio.

NOTA: Tire hacia arriba de la unidad anti-rebote para asegurarse de que se haya bloqueado en su sitio.

FIG. 12

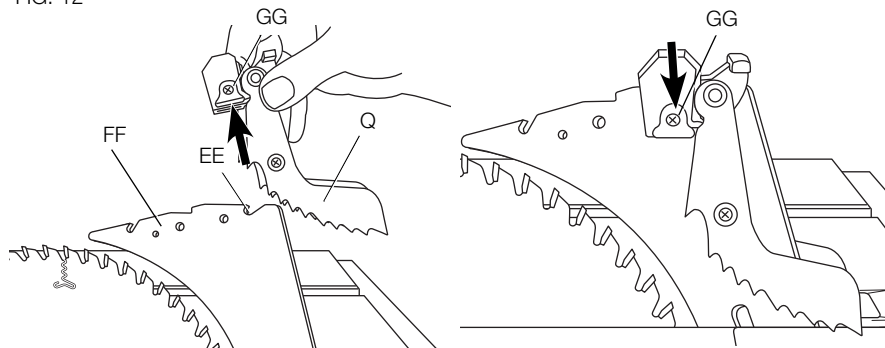

PARA EXTRAER LA UNIDAD ANTI-REBOTE

Deslice la lengüeta de bloqueo de anti-rebote (GG) hacia arriba para soltar la unidad anti-rebote y levante la unidad anti-rebote de la ranura del cuchillo divisor.

Unidad del protector de la hoja (Fig. 13)

PARA FIJAR LA UNIDAD DEL PROTECTOR DE LA HOJA

⚠ADVERTENCIA: Para reducir el riesgo de lesión corporal grave, el protector de la hoja debe estar en su sitio para todos los posibles cortes.

1. Mientras sujeta la unidad del protector de la hoja (D) deslice la clavija posicionadora (HH) en la ranura del cuchillo divisor (II) centrando el cuchillo divisor en la muesca en forma de V en el protector.
2. Deslice y sujete la palanca de bloqueo del protector de la hoja (W W) hacia arriba y presione la unidad del protector de la hoja hacia abajo hasta que toda la unidad esté plana en el cuchillo divisor. Suelte la palanca de bloqueo del protector de la hoja.
3. Asegúrese de que el protector esté bloqueado en el cuchillo divisor. Si el protector no está bloqueado, repita los pasos 1 y 2.

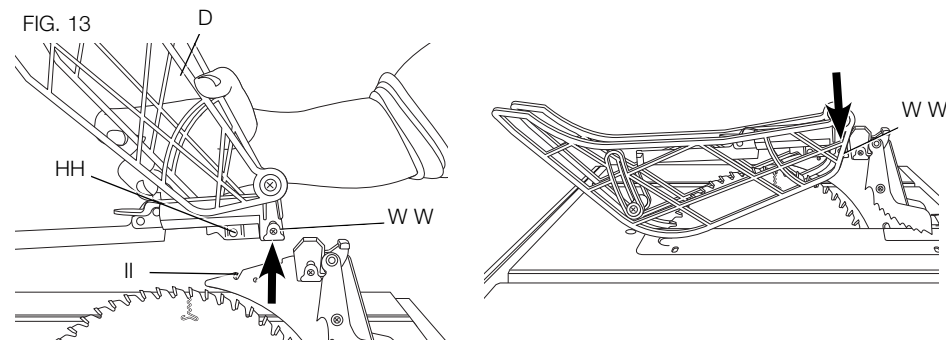

PARA EXTRAER LA UNIDAD DEL PROTECTOR DE LA HOJA

Deslice hacia arriba la palanca de bloqueo del protector de la hoja (W W) y extraiga la unidad del protector de la hoja de la ranura del cuchillo divisor.

Guía para cortes longitudinales

La guía para cortes longitudinales puede instalarse en la parte izquierda o derecha de la sierra de mesa.

UNIDAD DE LA GUÍA PARA CORTES LONGITUDINALES (FIG. 14)

1. Levante el seguro de la guía para cortes longitudinales (G) para soltar la pinza de sujeción (AA).
2. Enganche la pinza de sujeción (AA) en el riel de la guía trasera (F) y baje la parte delantera de la guía en el riel de la guía delantera.
3. Empuje hacia abajo el seguro de la guía para cortes longitudinales (G) para bloquear dicha guía en su sitio. Asegúrese de que la guía esté segura.

FIG. 14

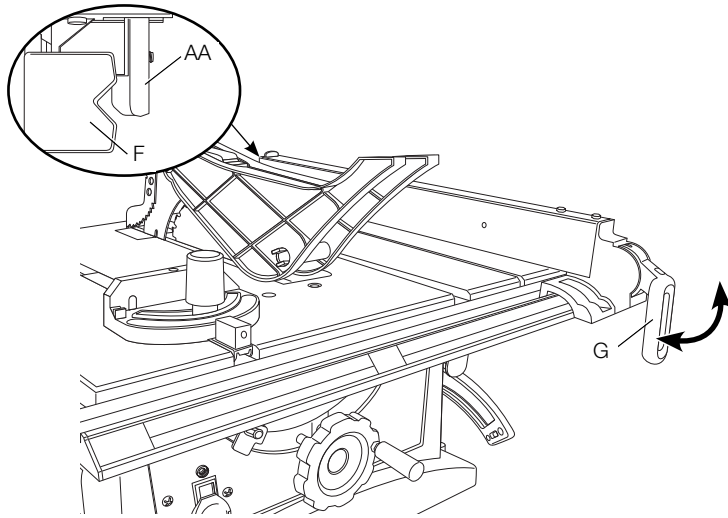

Calibrador de inglete (Fig. 15)

NOTA: se puede usar un calibrador de inglete frontal auxiliar grande.

ACOPLAMIENTO DEL CALIBRADOR DE INGLETE

El modelo DWE7470 incluye un calibrador de inglete para los materiales que requieren cortes transversales. El calibrador de inglete se puede insertar en una de las dos ranuras para el calibrador (JJ) en la parte superior del banco.

NOTA: consulte las instrucciones para realizar **Cortes transversales** y **Cortes transversales en bisel** bajo **Operación** antes de realizar estas operaciones en la sierra de mesa.

Montaje en el banco de trabajo (Fig. 4)

NOTA: La base portátil está diseñada para ser usada con esta sierra y se puede conseguir en el centro de mantenimiento o distribuidor DEWALT local a un costo adicional.

ADVERTENCIA: para reducir el riesgo de lesiones personales graves, apague la unidad y desconéctela de la fuente de alimentación antes de intentar moverla, cambiar accesorios o realizar ajustes. Un arranque accidental podría causar lesiones.

ATENCIÓN: para reducir el riesgo de lesiones personales, antes de usar la sierra de mesa, asegúrese de que esté firmemente montada.

La sierra de mesa debe estar montada con firmeza. Para el montaje se suministran cuatro orificios (N, Fig. 4) en el armazón de metal. Recomendamos especialmente que se utilicen estos orificios para sujetar la sierra al mesa de trabajo u otro soporte sólido y fijo

ATENCIÓN: asegúrese de que la superficie sea lo suficientemente estable, de modo que las piezas grandes de material no permitan que se vuelque durante el uso.

1. Centre la sierra en la superficie de trabajo estable deseada.

FIG. 15

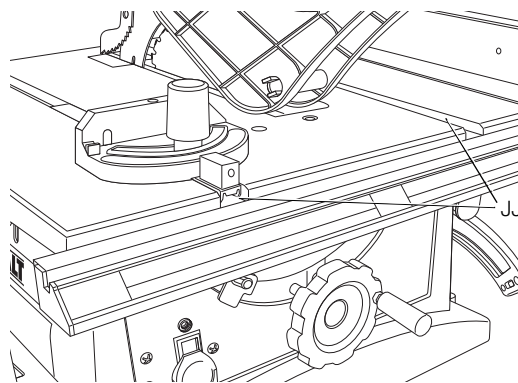

2. Coloque cuatro tornillos de 88,9 mm (3-1/2") de largo en los orificios del armazón de metal. Asegúrese de que los tornillos atraviesen el armazón y se atornillen con seguridad a la superficie de trabajo.

Si le preocupa el daño que pueda sufrir la superficie de trabajo, puede montar la sierra DWE7470 en un trozo de madera de descarte y luego fijarla a la superficie de trabajo deseada.

1. Corte un pedazo de madera contrachapada de 19 mm (3/4") que encaje debajo del espacio que ocupa la sierra.
2. Atornille la sierra a la madera contrachapada y sujete los aleros de la madera contrachapada a la superficie de trabajo. Si los tornillos sobresalen de la base de madera contrachapada, colóquela sobre dos piezas de material de igual espesor y acople estas últimas a los bordes de la madera contrachapada para sostener la sierra lejos de la superficie de trabajo y evitar que los tornillos dañen la superficie.

Conexión de la sierra a la fuente de alimentación

ADVERTENCIA: para reducir el riesgo de lesiones, antes de conectar la sierra a la fuente de alimentación, asegúrese de que el interruptor está en la posición OFF (de apagado). Asegúrese de que la fuente de energía concuerde con lo que se indica en la placa. Sólo CA significa que su sierra funciona con corriente alterna únicamente. Un descenso en el voltaje del diez por ciento o más producirá una pérdida de potencia y sobrecalentamiento. Todas las herramientas DEWALT están probadas en fábrica. Si esta herramienta no funciona, revise el suministro de energía.

Interruptor de encendido/apagado (Fig. 16)

ADVERTENCIA: para reducir el riesgo de lesiones personales, antes de enchufar la máquina, asegúrese de que el interruptor está en la posición OFF (de apagado).

ADVERTENCIA: Bloquee SIEMPRE el interruptor en posición de apagado (OFF) cuando no se esté utilizando la sierra. Saque la llave (KK) y guárdela en un lugar seguro. En caso de que se interrumpa del suministro eléctrico, salten los fusibles o se active el disyuntor, apague el interruptor y saque la llave, evitando así una puesta en marcha accidental cuando se restablezca el suministro eléctrico.

El interruptor de encendido/apagado (ON/OFF) (K) tiene una llave de seguridad que se puede sacar (KK). Con la llave sacada del interruptor, se minimiza el uso no autorizado y peligroso por niños y otras personas y la sierra no se encenderá.

1. Para ENCENDER la sierra, introduzca la llave (KK) en la ranura del interruptor (K) y mueva el interruptor hacia arriba hasta la posición de ENCENDIDO (ON).
2. Para APAGAR la sierra, mueva el interruptor hacia abajo.
3. Para bloquear el interruptor en la posición de APAGADO, agarre los lados de la llave de seguridad del interruptor (KK), y sáquela tirando de ella.
4. Con la llave del interruptor sacada, el interruptor no funcionará para poner la sierra en marcha.
5. Si se saca la llave del interruptor mientras la sierra está en funcionamiento, puede APAGARSE pero no puede volverse a poner en marcha sin introducir la llave del interruptor.

Protección de sobrecarga del motor (Fig. 16)

Esta sierra tiene un botón de relé de sobrecarga (T) que restablece el motor después de que se pare debido a una sobrecarga o voltaje bajo. Si el motor se detiene mientras está en marcha:

FIG. 16

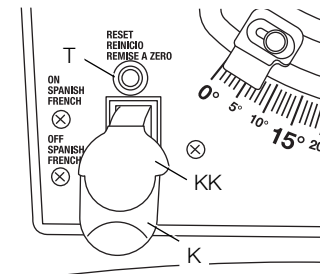

1. Ponga el interruptor de encendido/apagado (ON/OFF) (K) en la posición de apagado (OFF).
2. Desenchufe la sierra y espere cinco minutos hasta que el motor se enfríe.
3. Enchufe la sierra.
4. Apriete el botón de relé de sobrecarga (T) y ponga el interruptor de encendido/apagado en la posición de encendido (ON).

La sobrecarga del disyuntor con frecuencia es el resultado de una hoja desafilada. Cambie la hoja regularmente para evitar que salte el disyuntor. Desconecte la sierra de la fuente de alimentación y compruebe la hoja antes de reposicionar el disyuntor y seguir aserrando.

Funcionamiento de la guía para cortes longitudinales

BLOQUEO DE LA GUÍA (FIG. 3)

Levante el seguro de la guía para cortes longitudinales (G) y deslice la guía hasta el lugar deseado en el riel de la guía para cortes longitudinales (F). Cierre el seguro de la guía para cortes longitudinales para bloquear la guía en su sitio.

NOTA: Cuando asierre a lo largo, bloquee siempre la guía en su sitio.

La guía para cortes longitudinales tendrá que ajustarse para un funcionamiento adecuado. Consulte **Ajuste de la guía para cortes longitudinales** bajo **Ajustes** para instrucciones de alineamiento.

Funcionamiento de la extensión de la mesa (Fig. 17)

NOTA: Utilice la escala en el riel delantero para cortes longitudinales de hasta 266,7 mm (10-1/2"). Para cortes longitudinales de 266,7 mm (10-1/2") a 444,5 mm (17-1/2"), siga las instrucciones más abajo.

1. Mueva la guía para cortes longitudinales (E) hasta la marca de 266,7 mm (10-1/2") en el lado derecho de la escala (esto está marcado con una línea roja en la escala) y bloquee la guía hacia abajo.
2. Desbloquee la extensión de la mesa liberando la palanca de bloqueo de leva (P).
3. Deslice la extensión de la mesa con la guía hasta la ubicación deseada utilizando la escala (XX) situada en el riel posterior.
4. Bloquee la guía en posición empujando hacia abajo la palanca de bloqueo de leva (P).

FIG. 17

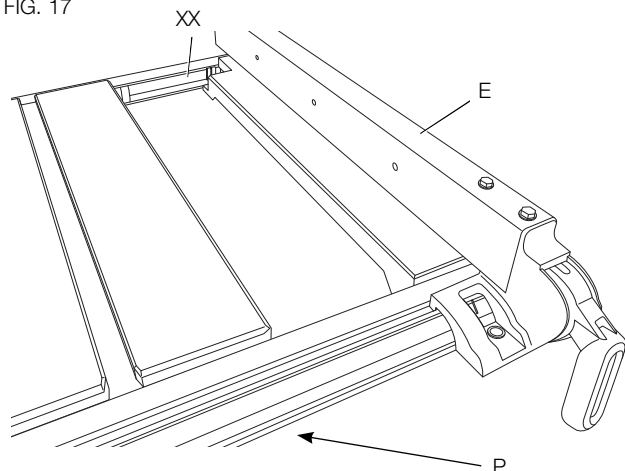

Funcionamiento de la rueda de altura/biselado de la hoja (Fig. 3)

Gire la rueda de ajuste de altura/biselado de la hoja (I) para bajar y subir la hoja.

Desbloquee la palanca de bloqueo del bisel (J), empuje hacia adentro y gire la rueda de ajuste de altura/biselado de la hoja (I) hasta la hoja de bisel.

AJUSTES

⚠ADVERTENCIA: para reducir el riesgo de lesiones, apague la unidad y desconéctela de la fuente de alimentación antes de instalar o retirar accesorios, ajustar o cambiar configuraciones o realizar reparaciones. Un arranque accidental podría causar lesiones.

NOTA: su sierra recibe todos los ajustes necesarios y precisos durante el proceso de fabricación. Si se precisa realizar nuevos ajustes debido al envío y la manipulación, o por cualquier otro motivo, siga los siguientes pasos.

Una vez realizados, estos ajustes no se volverán a desconfigurar. Tómese el tiempo necesario y siga estas instrucciones cuidadosamente para mantener el alto nivel de precisión de la sierra.

AJUSTE DE LA GUÍA PARA CORTES LONGITUDINALES (FIG. 18)

Para comprobar el alineamiento

1. Coloque la guía para cortes longitudinales en el lado derecho de la mesa a lo largo de un borde de una ranura del indicador de ángulo (JJ) para cortes ingleteados. Cuando esté bloqueada en su sitio la guía para cortes longitudinales debe estar paralela a las ranuras del indicador de ángulo para cortes ingleteados.

Si el ajuste es necesario:

- a. Afloje los dos tornillos (BB) y levante el seguro de la guía para cortes longitudinales (G).

FIG. 18

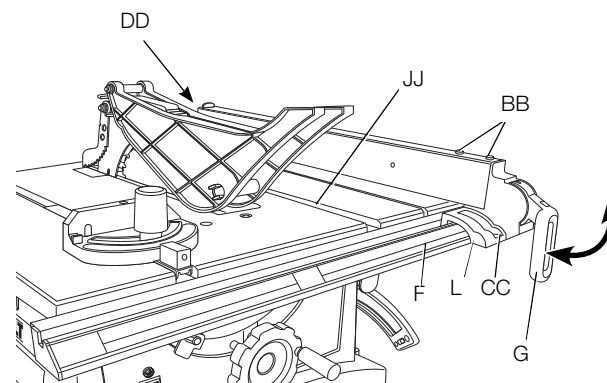

- b. Sujete el indicador de la guía para cortes longitudinales (L) firmemente contra la mesa y mueva la guía para cortes longitudinales hasta que esté paralela a las ranuras del indicador de ángulo (JJ) para cortes ingleteados.
 - c. Apriete los tornillos (BB) y cierre el seguro de la guía para cortes longitudinales.
2. La guía puede soltarse cuando está bloqueada en su sitio.

Para ajustar:

- a. Levante el seguro de la guía para cortes longitudinales (G) y gire la tuerca de ajuste (DD) en sentido horario para apretar la abrazadera trasera.

NOTA: NO gire el tornillo de ajuste más de 1/4 de vuelta a la vez. El apretar demasiado hará que la guía deje de estar alineada.

AJUSTE DEL INDICADOR DE LA GUÍA PARA CORTES LONGITUDINALES (Calibración de la escala para cortes longitudinales) (FIG. 18)

NOTA: El indicador de la guía (L) para cortes longitudinales apunta a la escala en la parte delantera de la sierra de mesa. La medición mostrada por el indicador proporcionará al usuario una precisión de hasta 1,6 mm (1/16").

1. Mida la distancia de la hoja al lado de la guía más cerca de la hoja. Si hay una diferencia entre la medición y la lectura del indicador, ajuste el indicador.
2. Afloje el tornillo del indicador de la guía para cortes longitudinales (CC). Deslice el indicador de la guía para cortes longitudinales (L) hasta la posición de medición correcta en la escala, luego vuelva a apretar el tornillo (CC).

INDICADOR DE ESCALA DE LA EXTENSIÓN DE MESA (FIG. 19)

El indicador de escala de la extensión de la mesa (MM) debe estar a 266,7 mm (10-1/2") en la escala cuando la extensión esté en posición cerrada. Si no, afloje el tornillo de sujeción (LL), posicione el indicador por encima de 266,7 mm (10-1/2") y vuelva a apretar el tornillo.

AJUSTE DE LA PALANCA DE BLOQUEO DE LEVA (FIG. 3, 20)

Si la mesa de extensión se mueve cuando está abierta y bloqueada, entonces la palanca de bloqueo de leva (P) puede estar suelta y necesitar ajuste, por tanto, es necesario ajustar la palanca de bloqueo de leva. Para ajustar la tensión de la palanca de bloqueo, gire la barra (NN) con una llave de 10 mm hasta que esté apretada, pero no apriete demasiado.

FIG. 19

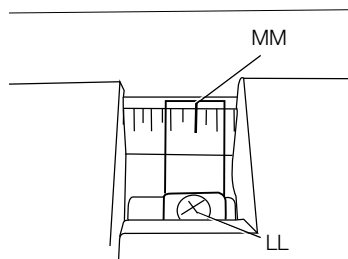
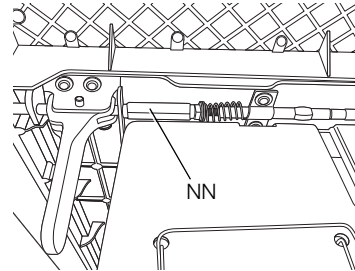

FIG. 20



AJUSTE DE LOS TOPES POSITIVOS DE 90° Y 45° (FIG. 3, 21, 22)

Esta sierra tiene topes positivos que posicionarán la hoja de la sierra rápidamente en 90° y 45° con respecto a la mesa. Haga ajustes solamente si es necesario.

Topes de 90°

1. Levante el eje de la hoja de la sierra hasta su altura máxima girando la rueda de ajuste de altura/biselado de la hoja (I) en sentido horario.
2. Desbloquee la palanca de bloqueo del bisel (J), empuje hacia adentro y gire la rueda de ajuste de altura/biselado (I) para mover la hoja (C) hasta la posición vertical máxima. Bloquee la palanca de bloqueo del bisel (J).

FIG. 21

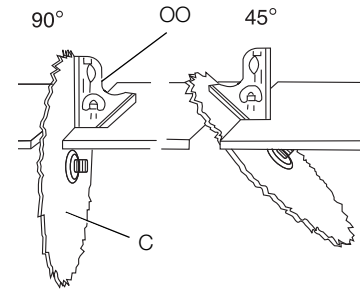
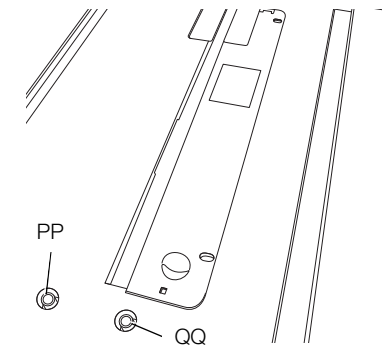

FIG. 22



3. Ponga una escuadra de combinación (OO) en la mesa contra la hoja (C) para determinar si la hoja está a 90° con respecto a la mesa.
4. Si la hoja no está a 90° con respecto a la mesa, afloje o apriete (dependiendo de si está aumentando o disminuyendo los grados) el perno hexagonal (PP) con una llave hexagonal de 5 mm hasta que logre los 90°.
5. Desbloquee la palanca de bloqueo del bisel (J), empuje hacia adentro y gire la rueda de ajuste de altura/biselado de la hoja (I) para mover la hoja (C) hasta la posición vertical máxima. Fije la palanca de bloqueo del bisel (J).
6. Vuelva a comprobar la hoja para asegurarse de que esté a 90° con respecto a la mesa. Si no, repita el paso 4.
7. Asegúrese de que el indicador del bisel de la hoja marque 90°. Si el indicador no marca 90°, consulte el párrafo **Indicador del bisel de la hoja**.

Topes de 45°

1. Levante el eje de la hoja de la sierra hasta su altura máxima girando la rueda de ajuste de altura/biselado de la hoja (I) en sentido horario.
2. Desbloquee la palanca de bloqueo del bisel (J), empuje hacia adentro y gire la rueda de ajuste de altura/biselado (I) para mover la hoja hasta el ángulo de bisel máximo (45°).
3. Ponga una escuadra de combinación (OO) sobre la mesa contra la hoja (C) para determinar si la hoja está a 45° con respecto a la mesa.
4. Si la hoja no está a 45° con respecto a la mesa, afloje o apriete (dependiendo de si está aumentando o disminuyendo los grados) el perno hexagonal (QQ) con una llave hexagonal de 5 mm hasta que logre los 45°.
5. Desbloquee la palanca de bloqueo del bisel (J), empuje hacia adentro y gire la rueda de ajuste de altura/biselado de la hoja (I) para mover la hoja hasta el ángulo de bisel máximo (45°).
6. Vuelva a comprobar la hoja para asegurarse de que esté a 45° con respecto a la mesa. Si no, repita el paso 4.

INDICADOR DEL BISEL DE HOJA (FIG. 23)

1. Cuando la hoja esté situada a 90°, ajuste el indicador de bisel de la hoja a 0° en la escala.
2. Afloje los tornillos de montaje (M) y posicione el indicador por encima de 0°. Apriete el tornillo.

FIG. 23

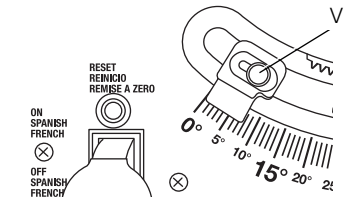

HOJA PARALELA A LA RANURA DEL INDICADOR PARA CORTES INGLETEADOS (FIG. 24, 25)

ADVERTENCIA: Este ajuste debe ser correcto o no podrán realizarse cortes exactos. Además el ajuste inexacto puede ocasionar rebote y lesiones corporales graves.

1. Extraiga la unidad del protector de la hoja de la sierra. Después del ajuste vuelva a instalar la unidad del protector de la hoja.
2. Levante la hoja hasta la posición más alta y fjela en el ángulo 0° (90° recto hacia arriba).
3. Seleccione y marque, con un rotulador con punta de fieltro, un diente de la sierra que tenga una "fijación correcta" y gire la hoja de manera que el diente marcado esté 12,7 mm (1/2") por encima de la mesa.
4. Ponga la base de la escuadra de combinación (OO) en la ranura del indicador de ángulo para cortes ingleteados (JJ) del lado derecho.
5. Ajuste la regla para que toque el diente delantero marcado y bloquee la regla para que mantenga su posición en la unidad de la escuadra.
6. Gire la hoja poniendo el diente marcado hacia la parte de atrás y a unos 12,7 mm (1/2") por encima de la mesa.
7. Deslice con cuidado la escuadra de combinación hasta la parte de atrás hasta que la regla toque el diente marcado.
8. Si la regla toca el diente marcado en la posición delantera y trasera, no se necesita ningún ajuste en este momento.

Si no, o si la base de la regla ya no está paralela al borde de la ranura del indicador de ángulo para cortes ingleteados, realice el **Ajuste adicional de la hoja** en esta sección.

FIG. 24

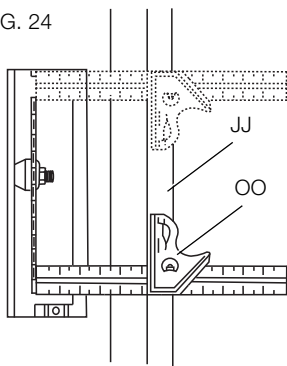
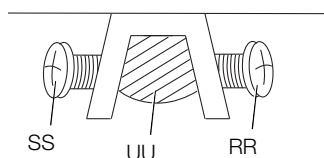

FIG. 25



AJUSTES ADICIONALES DE LA HOJA (FIG. 3, 25)

NOTA: El mecanismo de ajuste está ubicado por encima de la rueda de ajuste de altura/biselado de la hoja (I) bajo la mesa.

Si la hoja se inclina hacia el lado derecho:

1. Gire el tornillo de ajuste izquierdo (SS) en sentido antihorario y ajuste el tornillo de ajuste del lado derecho (RR) en sentido horario.
2. Compruebe el ajuste según se describe en los pasos 4 a 8 en la sección **Hoja paralela a la ranura del indicador de ángulo para cortes ingleteados**.
3. Cuando se realice el alineamiento, gire el tornillo de ajuste izquierdo (SS) hasta que toque la varilla giratoria (UU).

Si la hoja se inclina hacia el lado izquierdo:

1. Gire el tornillo de ajuste derecho (RR) en sentido antihorario y ajuste el tornillo de ajuste del lado izquierdo (SS) en sentido horario.

2. Compruebe el ajuste según se describe en los pasos 4 a 8 en la sección **Hoja paralela a la ranura del indicador de ángulo para cortes ingleteados**.

3. Cuando se realice el alineamiento, gire el tornillo de ajuste derecho (RR) hasta que toque la varilla giratoria (UU).

AJUSTE DEL INDICADOR DE ÁNGULO PARA CORTES INGLETEADOS (FIG. 26) (Calibrado del indicador de ángulo para cortes ingleteados)

Su indicador de ángulo para cortes ingleteados tiene topes ajustables en 90° y 45° a la izquierda y a la derecha.

Para ajustar el pomo aflojado del indicador de ángulo para cortes ingleteados (TT), fjelo en el ángulo deseado y apriete el pomo.

FIG. 26

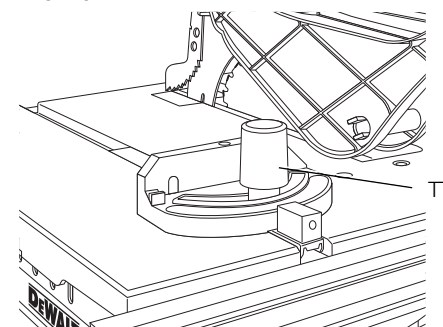

ALINEAMIENTO DEL CUCHILLO DIVISOR (FIG. 3, 27)

ADVERTENCIA: Para minimizar el riesgo de rebote y asegurar un corte adecuado, el cuchillo divisor tiene que tener el grosor adecuado para la hoja utilizada. Consulte **Selección del cuchillo divisor** para seleccionar el cuchillo divisor correcto.

1. Saque la hoja de garganta. Consulte **Extracción de la placa de garganta** bajo **Montaje**.

FIG. 27

2. Levante la hoja hasta la posición más alta.
2. Extraiga el protector de la hoja del conjunto del trinquete anti-rebote. Consulte **Para extraer la unidad del protector de hoja** bajo **Unidad del protector de hoja** y **Para extraer la unidad anti-rebote** bajo **Unidad anti-rebote**.
3. Afloje la palanca de bloqueo del bisel (J), gire y mueva la rueda de ajuste de altura/biselado de la hoja (I) a 0° en la escala de bisel, y luego apriete la palanca de bloqueo del bisel (J).
4. Para comprobar si la hoja (C) y el cuchillo divisor (FF) están alineados correctamente, ponga un borde recto en la mesa contra dos puntas de la hoja. El cuchillo divisor no debe tocar el borde recto.
5. Bisele la hoja hasta la posición de 45° y compruebe el alineamiento de 45°.
6. Compruebe el cuchillo divisor y el alineamiento de la hoja de nuevo a 0° y 45°.
7. Vuelva a poner la placa de garganta, la unidad del protector de la hoja y la unidad anti-rebote.

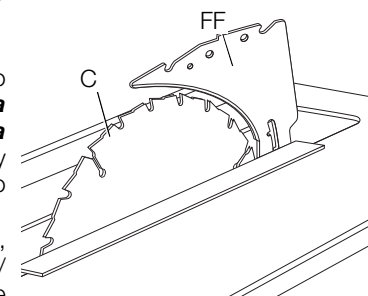

Hojas para sierras (Fig. 28)

ADVERTENCIA: Las Cuchilla deben hacer juego con las dimensiones de la hoja de sierra, a fin de que funcionen efectivamente. Ver **Selección de Cuchilla**.

NOTA: ESTA SIERRA ESTA DISEÑADA PARA SER UTILIZADA CON HOJAS DE SIERRA DE 254 mm (10") DE DIÁMETRO. Ver Figura 28).

NOTA: esta sierra no está diseñada para ser usada con hojas para ranuras y cuchillas para molduras. Pueden ocasionar lesiones personales.

1. La hoja que se suministra con su sierra es una hoja de combinación de 254 mm (10") que se puede utilizar para realizar cortes transversales (el corte cruza la veta) y cortes longitudinales (el corte sigue la veta) a través del material. El orificio central que encaja en el eje es de 16 mm (5/8") de diámetro (1,59 cm, 0,625"). Esta hoja proporcionará un corte de calidad en la mayoría de las aplicaciones.
2. Existen muchos tipos de hojas disponibles para realizar trabajos específicos y especiales como cortes transversales solamente, cortes longitudinales solamente, huecos, cortes en madera contrachapada fina, paneles, etc.
3. Utilice solamente hojas diseñadas para funcionar en forma segura a velocidades máximas de 5 000 RPM o mayores.
4. Las hojas para sierra siempre se deben conservar afiladas. Recomendamos que cuando necesite afilar las hojas, localice un centro de afilado acreditado.

ATENCIÓN: En esta sierra no deben utilizarse discos u hojas abrasivas (incluyendo diamante).

Selección de Cuchilla (Fig. 29, 30)

ADVERTENCIA: Para minimizar el riesgo de rebote y asegurar un corte correcto, la cuchilla debe tener el espesor correcto para la hoja empleada.

La cuchilla incluida con esta sierra de mesa es del tamaño correcto para la hoja incluida con la sierra.

FIG. 29

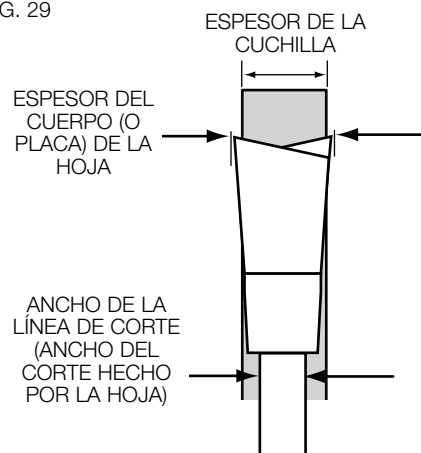

FIG. 28

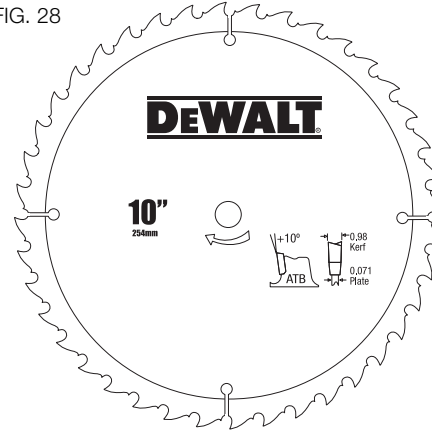
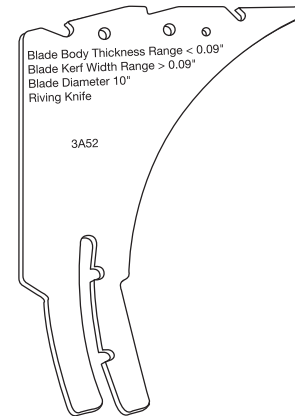

FIG. 30



Si se utiliza una hoja diferente, revise el cuerpo de la hoja, o la placa, el espesor y la línea de corte de la hoja, o corte, la anchura marcada sobre la hoja o sobre el empaque de la hoja. El espesor de la cuchilla debe ser mayor que el espesor del cuerpo y menor que el ancho de la línea de corte, como lo muestra la Figura 29. De lo contrario, la cuchilla DEBE ser cambiada con una con el espesor correcto.

La cuchilla incluida con esta sierra está marcada como sigue (Fig. 30):

CUCHILLO DIVISOR DE 2,3 MM (0,09"). USAR SOLAMENTE PARA HOJA DE 254 MM (10") Ø CON UNA ANCHURA DE CORTE MÍN. DE 2,3 MM (0,09") Y UN GROSOR DE CUERPO MÁX. DE 1,75 MM (0,067").

Todos los espesores de cuerpo de hoja y anchos de líneas de corte pueden encontrarse en www.DEWALT.com.

Si se utiliza una hoja diferente y las dimensiones del espesor de cuerpo y el ancho de línea de corte no son suministrados, utilice el siguiente procedimiento para determinar el espesor correcto de la cuchilla:

1. Mida el espesor del cuerpo de la hoja.
2. Realice un corte poco profundo en material sobrante y mida el ancho de la línea de corte.
3. Seleccione la cuchilla como lo muestra la Figura 31.
4. Deslice la cuchilla, a través del corte poco profundo realizado en el paso 2, para confirmar que la cuchilla correcta ha sido seleccionada. La cuchilla no debe trabarse o arrastrarse a través del corte.

FIG. 31

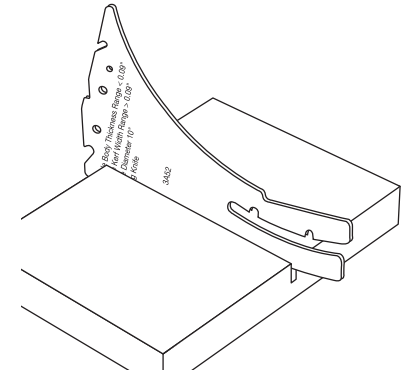

IMPORTANTE: Si se presenta algún arrastre o traba del material al momento que alcanza la cuchilla, apague la unidad y desconecte la máquina de la alimentación de corriente. Repita los pasos 1-4 para realizar la selección correcta de la cuchilla, antes de intentar otro corte.

REBOTE

¡El rebote es una condición peligrosa! Es provocado por el trabado de la pieza de trabajo contra la hoja. El resultado es que la pieza de trabajo puede moverse rápidamente en dirección opuesta a la dirección de alimentación. Durante el rebote, la pieza de trabajo podría ser lanzada de vuelta al operador. También puede arrastrar la mano del operador hacia la hoja, si el operador está detrás de la hoja. Si ocurre el rebote, APAGUE la sierra y verifique el funcionamiento correcto de la cuchilla, del ensamble anti-rebote y del ensamble protector de la hoja, antes de reiniciar el trabajo.

ADVERTENCIA: er **Reglas Adicionales de Seguridad para Sierras de Mesa** y siga todas las advertencias suministradas en relación al REBOTE.

OPERACIÓN

ADVERTENCIA: Antes de utilizar la sierra, verifique lo siguiente en todas y cada una de las veces:

1. **SIEMPRE** utilice equipo de protección ocular, auditivo y respiratorio adecuado.
2. La hoja está bien asegurada.
3. El ángulo de bisel y las perillas de bloqueo de altura están bien ajustados.
4. Si se está ranurando, asegúrese que la palanca de bloqueo de la guía está bien ajustada y que la guía esta paralela a la hoja.
5. Si se está realizando un corte cruzado, asegúrese que la perilla de la escuadra de inglete está bien ajustada.

6. El ensamble protector de la hoja está correctamente acoplado y el ensamble anti-rebote está funcionando.
7. **SIEMPRE** revise la alineación apropiada, el buen funcionamiento y la holgura del ensamble protector de la hoja y la cuchilla con la hoja de sierra.
8. **SIEMPRE** asegúrese que ambos protectores están en su posición baja en contacto con el banco antes de la operación.

El incumplimiento con alguna de estas reglas de seguridad comunes, pueden incrementar grandemente la posibilidad de lesiones.

⚠ADVERTENCIA: Para reducir el riesgo de lesiones, apague la unidad y desconecte la máquina de la alimentación de corriente antes de instalar y retirar accesorios, antes de fijar o cambiar ajustes o cuando realice reparaciones. Un encendido accidental puede provocar lesiones.

⚠ADVERTENCIA: Antes de conectar la sierra de mesa a la alimentación de corriente o antes de usar la sierra, siempre revise el funcionamiento, alineación y holgura apropiados del ensamble protector de la hoja y la cuchilla con la hoja de sierra. Podría resultar en lesiones corporales.

⚠ADVERTENCIA: El ranurado o corte cruzado puede provocar que la sierra se vuelque mientras se está operando. Asegúrese que la sierra está montada firmemente a una superficie estable.

⚠ADVERTENCIA: Jamás utilice la guía y la escuadra de inglete al mismo tiempo. Esto puede resultar en una condición rebote y lesionar al operador.

⚠ATENCIÓN: Si su sierra emite un ruido no familiar o vibra excesivamente, detenga la operación inmediatamente, apague la unidad y desconéctela de la alimentación de corriente hasta que el problema haya sido identificado y corregido. Contacte un centro de servicio de fábrica DEWALT, un centro de servicio autorizado DEWALT u otro personal de servicio calificado si el problema no puede ser identificado.

⚠ATENCIÓN: La placa de garganta correcta debe estar en su lugar en todo momento para reducir el riesgo de lanzamiento de una pieza de trabajo y posibles lesiones.

Existen dos tipos básicos de corte con sierras de mesa: ranurado y corte cruzado. Cortar en línea con la veta es ranurar y cortar en contra de la veta es realizar un corte cruzado. Con materiales manufacturados, la distinción se hace de tal forma que el ranurado es el corte a una anchura diferente y el corte cruzado describe el corte del material a lo largo de una dimensión más corta.

⚠ADVERTENCIA: Siempre utilice la guía cuando esté ranurando, para darle una guía al material y al ensamble protector de la hoja frente a una situación de rebote.

⚠ADVERTENCIA: Jamás realice una operación de corte a mano alzada. Jamás realice un corte de émbolos.

⚠ATENCIÓN: Cuando esté realizando un corte cruzado, utilice una escuadra de inglete.

Ranurado (Fig. 32)

⚠ADVERTENCIA: Jamás toque el "extremo libre" de la pieza de trabajo o la "pieza libre" que se corta, mientras la máquina esté ENCENDIDA y/o la hoja de sierra este girando. La pieza puede hacer contacto con la hoja, resultando en una pieza de trabajo lanzada y posibles lesiones.

⚠ADVERTENCIA: Una guía debe **SIEMPRE** utilizarse para operaciones de ranurado, para prevenir la pérdida de control y lesiones corporales. **JAMÁS** realice una operación de ranurado a mano alzada. **SIEMPRE** bloquee la guía con el riel.

⚠ADVERTENCIA: Cuando esté realizando ranurado con bisel y cada vez que sea posible, coloque la guía al costado de la hoja para que la hoja se incline hacia el lado opuesto de la guía y de las manos. Mantenga las manos alejadas de la hoja y utilice una vara de empuje para alimentar la pieza de trabajo si existen menos de 152 mm (6") entre la guía y la hoja.

1. Bloquee la guía presionando hacia abajo la palanca de bloqueo del riel. Retire la escuadra de inglete.

2. Levante la hoja hasta 3,2 mm (1/8") por encima de la parte superior de la pieza de trabajo.
3. Sujete la pieza de trabajo en posición plana sobre el banco y contra la guía. Mantenga la pieza de trabajo a una distancia aproximada de 25,4 mm (1") de la hoja.

⚠ATENCIÓN: La pieza de trabajo debe tener un borde recto contra la guía y no debe estar deformada, torcida o doblada. Mantenga ambas manos alejadas de la hoja y del paso de la hoja. Ver la posición apropiada de las manos en la Figura 33.

FIG. 32

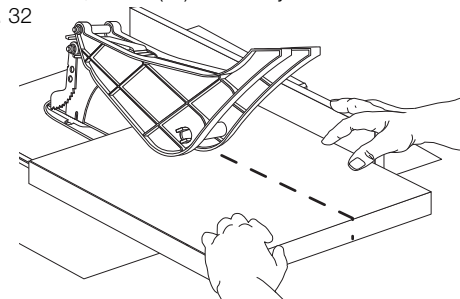

4. Encienda la sierra y permita que la hoja adquiera velocidad. Ambas manos pueden utilizarse para iniciar el corte. Cuando queden aproximadamente 305 mm (12") restantes para ser ranurados, utilice solamente una mano, con su dedo pulgar empujando el material, su dedo índice y medio sujetando el material hacia abajo y sus otros dedos sujetando la guía. Siempre mantenga su pulgar al lado de sus dos primeros dedos y cerca de la guía.
5. Manteniendo la pieza de trabajo contra la banco y la guía, lentamente alimente la pieza de trabajo hacia atrás hasta que pase a través de la hoja de la sierra. Continúe empujando la pieza de trabajo hasta que se aleje del ensamble protector de la hoja y caiga a la parte posterior del banco. No sobrecargue el motor.
6. Jamás intente traer de vuelta la pieza de trabajo con la hoja girando. Apague la máquina, permita que la hoja se detenga, levante los dientes anti-rebote en cada lado de la cuchilla, de ser necesario, y deslice la pieza de trabajo hacia afuera.
7. Siempre utilice un soporte de trabajo cuando este aserrando una pieza grande de material o panel. Un burro, rodillos o un ensamble de extensión ofrecen un soporte adecuado para este propósito. El soporte de trabajo debe estar a la misma altura que el banco de la sierra.

⚠ATENCIÓN: Jamás empuje o sostenga el lado "libre" o "cortado" de la pieza de trabajo.

Ranurado Piezas Pequeñas (Fig. 33)

Resulta inseguro ranurar piezas pequeñas. No es seguro colocar sus mandos cerca de la hoja. En cambio, ranure una pieza más grande para obtener la pieza deseada. Cuando una anchura pequeña de ser ranurada y la mano no puede colocarla con seguridad entre la hoja y la guía, utilice una o más varas de empuje. Al final de este manual, se incluye un patrón para fabricar varas de empuje. Una vara de empuje (U) viene incluida con esta sierra, anclada a la guía. Utilice la(s) vara(s) de empuje para sujetar la pieza de trabajo contra el banco y la guía y empujar la pieza de trabajo completamente más allá de la hoja. Ver Figura 33.

FIG. 33

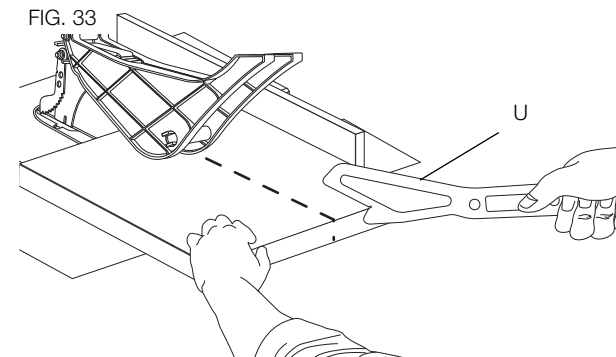

Corte Cruzado (Fig. 38)

⚠ADVERTENCIA: JAMÁS toque el "extremo libre" de la pieza de trabajo o la "pieza libre" que se corta, mientras la máquina esté ENCENDIDA y/o la hoja de sierra esté girando. La pieza puede hacer contacto con la hoja, resultando en una pieza de trabajo lanzada y posibles lesiones.

⚠ADVERTENCIA: Para reducir el riesgo de lesiones, **JAMÁS** utilice la guía como un tope de longitud para cortes cruzados.

⚠ADVERTENCIA: JAMÁS utilice un tope de longitud en el extremo libre de la pieza de trabajo para cortes cruzados. En pocas palabras, la pieza cortada no debe, en ninguna operación de corte tangencial (corte completo a través de la pieza de trabajo) ser confinada – se le debe permitir alejarse de la hoja de la sierra para evitar el contacto con la hoja que puede resultar en una pieza de trabajo lanzada y posibles lesiones.

⚠ADVERTENCIA: Use cautela cuando inicie el corte para prevenir trabado del protector contra la pieza de trabajo, resultando en daño para la sierra y posibles lesiones.

⚠ATENCIÓN: Cuando se utilice un bloque con un calibrador de corte, el bloque debe ser de al menos 19 mm (3/4") de grueso y es muy importante que el extremo posterior del bloque esté posicionado de tal forma que la pieza de trabajo se libere del bloque antes de que entre en contacto con la hoja, para prevenir el contacto con la hoja que puede resultar en una pieza de trabajo lanzada y posibles lesiones.

1. Retire la guía y coloque la escuadra de inglete en la ranura deseada.
2. Ajuste la altura de la hoja de tal forma que la hoja quede a 3,2 mm (1/8") por encima de la parte superior de la pieza de trabajo.
3. Sujete firmemente la pieza de trabajo contra la escuadra de inglete con el paso de la hoja en línea con el lugar de corte deseado. Mantenga la pieza de trabajo a una pulgada o a un poco más del frente de la hoja. **MANTENGA AMBAS MANOS ALEJADAS DE LA HOJA Y DEL PASO DE LA HOJA** (Fig. 38).

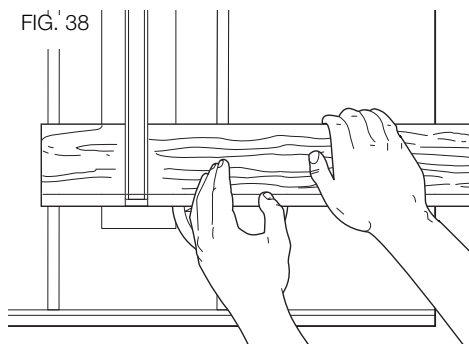

4. Encienda la sierra y permita que la hoja adquiera velocidad.
5. Mientras utilice ambas manos para mantener la pieza de trabajo contra la cara de la escuadra de inglete y sujete la pieza de trabajo en posición plana contra el banco, empuje lentamente la pieza de trabajo a través de la hoja. Ver Figura 38.
6. Jamás intente traer de vuelta la pieza de trabajo con la hoja girando. Apague la máquina, permita que la hoja se detenga y cuidadosamente deslice la pieza de trabajo hacia afuera.

⚠ATENCIÓN: Jamás empuje o sostenga el lado "libre" o "cortado" de la pieza de trabajo.

Cortes transversales en bisel (Fig. 37)

Esta operación es la misma que la de corte transversal, excepto que el bisel se configura en un ángulo distinto de 0°. Para conocer la posición correcta de las manos, consulte la Figura 37.

⚠ADVERTENCIA: Antes de conectar la sierra de mesa a la alimentación de corriente o antes de usar la sierra, siempre revise la alineación apropiada y la holgura con la hoja de sierra del ensamble del protector de la hoja y la cuchilla. Revise la alineación después de cada cambio del ángulo de bisel.

Inglete (Fig. 39)

⚠ADVERTENCIA: Los ángulos de inglete mayores a 45° pueden forzar el ensamble protector de la hoja hacia la hoja de la sierra, resultando en daños para el ensamble protector de la hoja y lesiones corporales. Antes de encender el motor, pruebe la operación de la máquina alimentando una pieza de trabajo hacia el ensamble protector de la hoja. Si el ensamble protector de la hoja hace contacto con la hoja, coloque la pieza de trabajo debajo del ensamble protector de la hoja antes de encender el motor y sin tocar la hoja.

⚠ATENCIÓN: Ciertas formas de piezas de trabajo, tales como moldeados, pueden no levantar apropiadamente el ensamble protector de la hoja. Alimente la pieza de trabajo lentamente para iniciar el corte. Si el ensamble protector de la hoja hace contacto con la hoja, coloque la pieza de trabajo debajo del ensamble protector de la hoja antes de encender el motor y sin tocar la hoja.

Esta operación es igual al corte cruzado, excepto que la escuadra de inglete se ajusta a un ángulo distinto a cero grados. Sujete FIRMEMENTE la pieza de trabajo contra la escuadra de inglete y alimente la pieza de trabajo lentamente hacia la hoja (para prevenir que la pieza de trabajo se mueva). Ver Figura 39.

Operación del calibrador de inglete

Para instalar su calibrador de inglete, afloje el mango de bloqueo y mueva el calibrador de inglete hasta alcanzar el ángulo deseado.

Cortes a inglete compuestos

Es una combinación de cortes a inglete y cortes transversales en bisel. Siga las instrucciones para los cortes transversales y los cortes a inglete.

Construcción de Tabla con canto biselado (Fig. 40, 41)

Las tablas con cantos biselados se utilizan para mantener el trabajo en contacto con la guía y al banco y ayudar a prevenir los rebotes. Las dimensiones para construir una tabla con canto biselado típica se muestran en la Figura 40. Construya la tabla con canto biselado de una pieza entera de madera que esté libre de nudos y agrietamientos. Fije la tabla con canto biselado a la guía y banco de tal manera que el borde punta de la tabla con canto biselado soporte la pieza de trabajo hasta que el corte se complete (Fig. 41). Una tabla plana de 203 mm (8") puede ser fijada a la guía y la tabla con canto biselado puede fijarse a la tabla de 203 mm (8").

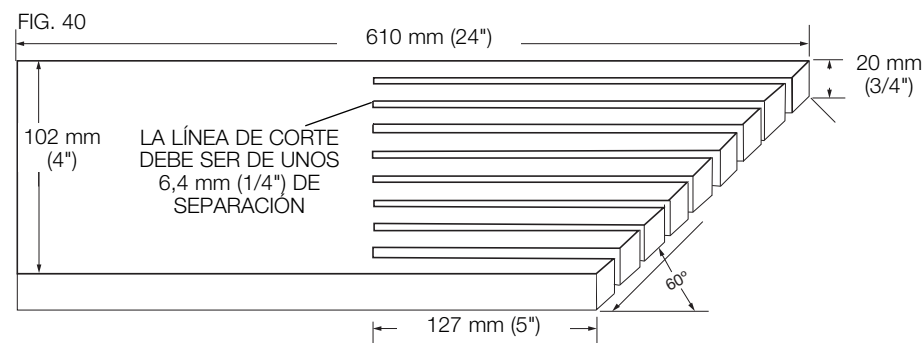

FIG. 39

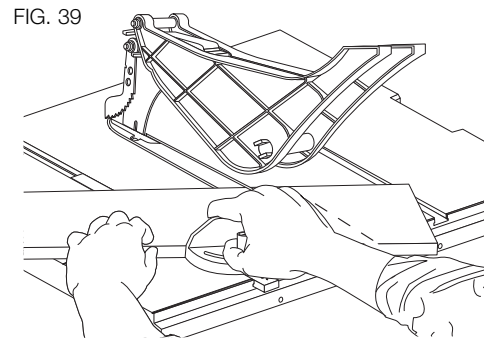
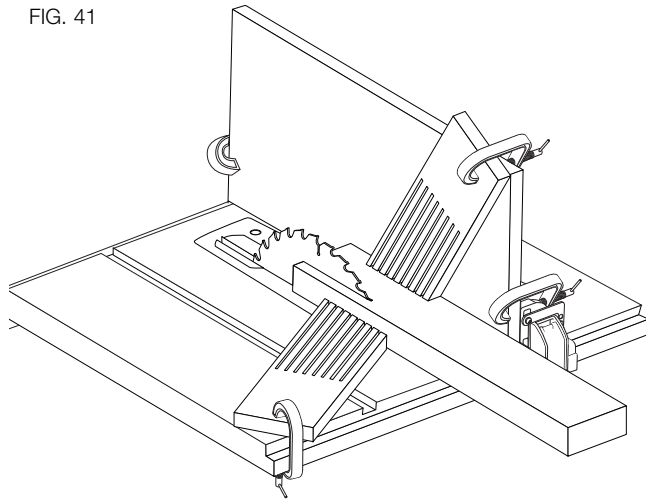

FIG. 41



⚠ADVERTENCIA: Utilice las tablas con cantos biselados para todas las operaciones de serruchado no tangencial en las cuales el ensamble protector de la hoja, el ensamble anti-rebote y la cuchilla no puedan ser usados. **Siempre cambie el ensamble protector de la hoja, el ensamble anti-rebote y la cuchilla cuando la operación de serruchado no tangencial se complete.** Asegúrese que la tabla con canto biselado presione solo sobre la porción de la pieza de trabajo que esta frente a la hoja.

Ranurado

⚠ADVERTENCIA: No intente apilar hojas para ranurar más gruesas de 20 mm (13/16"). NO use hojas de ranurado ajustables o que se tambaleen. No utilice hojas para ranurar más grandes de 152,4 mm (6") de diámetro. La anchura máxima del corte ranurado es de 12,7 mm (1/2").

Dado que los cortes ranurados no son cortes completos, los cortes deben realizarse sin el protector de la hoja. Para sacar la unidad del protector de la hoja, consulte Para extraer la unidad del protector de la hoja bajo Montaje.

Al usar la hoja para ranurar, debe usarse también el inserto de ranurado especial (vendido como accesorio).

Siempre que se tenga que hacer un corte que sea considerablemente más ancho que el corte de la sierra, se utiliza una hoja para ranurar. Se usa un corte ranurado normalmente para añadir apoyo y alinear un estante para un armario, estantería o un proyecto parecido.

Al usar la hoja para ranurar, la unidad del protector de la hoja debe sacarse. Tenga MUCHO cuidado al usar la hoja para ranurar sin la unidad del protector de la hoja y el cuchillo divisor. Si se necesita hacer un corte profundo, haga varias pasadas sucesivas en vez de intentar hacerlo en una sola pasada. La anchura máxima de la hoja para ranurar de esta sierra es de 12,7 mm (1/2"). NO USE COMBINACIONES MÁS ANCHAS.

⚠ATENCIÓN: Compruebe siempre el espacio libre de la hoja para ranurar antes de enchufar la sierra.

Asegúrese de poner la unidad del protector de la hoja y la placa de garganta estándar en su sitio y compruebe los ajustes cuando se realicen los cortes ranurados. Vuelva a instalar la unidad del protector de la hoja, la unidad anti-rebote y el cuchillo divisor.

Colector de polvo (Fig. 42)

Su sierra de mesa está equipada con una cubierta para polvo y un colector de polvo. Para obtener mejores resultados, conecte una aspiradora al colector en la parte posterior de la sierra.

Luego del uso prolongado, el sistema de recolección de polvo de la sierra se puede obstruir. Para limpiar el sistema de recolección de polvo:

1. Desenchufe la sierra.
2. Vuelque la sierra de costado para acceder a la parte inferior, abierta de la unidad.
3. Abra la puerta de acceso para el polvo (A5) mostrada en el Figura 42 sacando los tornillos (V V). Limpie el exceso de polvo y vuelva a fijar la puerta de acceso con los tornillos.

FIG. 42

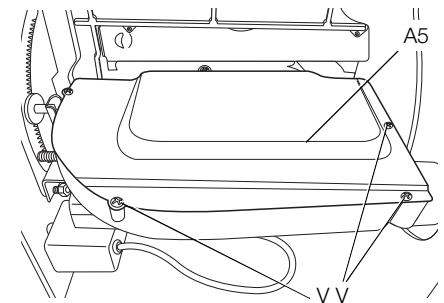

Almacenamiento (Fig. 4, 43)

1. Ponga las llaves de la hoja (R) en la ranura de almacenamiento.
2. Ponga el empujador (U) en el soporte de almacenamiento como se muestra.
3. Deslice la guía para cortes longitudinales (E) en el soporte de almacenamiento.
4. El indicador de ángulo para cortes ingleteados (B) se almacena en la ranura en el soporte de almacenamiento de la guía.
5. Enrolle el cable eléctrico en el sujetacables (O) y fíjelo en su sitio.

FIG. 43

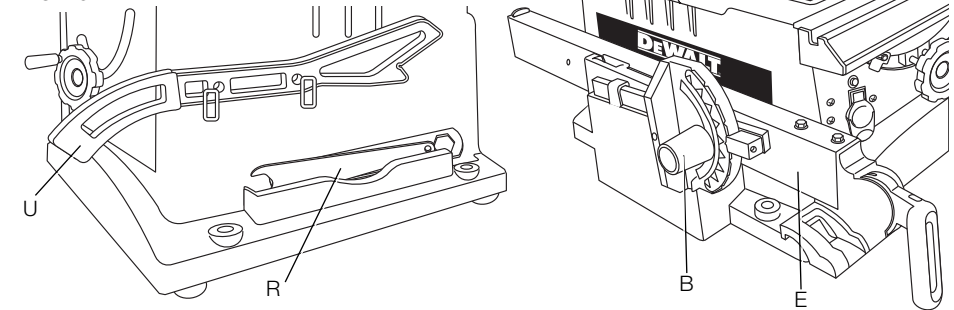

MANTENIMIENTO

⚠ADVERTENCIA: Para reducir el riesgo de lesiones corporales graves, coloque el botón de avance y reversa en la posición de bloqueo, o apague la herramienta y desconecte la unidad de batería antes de realizar cualesquier ajuste o quitar o instalar aditamentos o accesorios.

Limpieza

⚠ADVERTENCIA: para limpiar la herramienta, sólo utilice jabón suave y un paño húmedo en las partes plásticas. Muchos limpiadores para uso doméstico pueden contener sustancias químicas que podrían dañar el plástico considerablemente. Tampoco utilice gasolina, aguarrás, barniz o solvente, líquidos para limpieza en seco o productos similares, que podrían dañar seriamente las piezas de plástico. Nunca permita que penetre líquido dentro de la herramienta ni sumerja ninguna de las piezas en un líquido.

Reparaciones

Para garantizar la SEGURIDAD y la CONFIABILIDAD, deberán hacerse reparaciones, mantenimiento y ajustes de esta herramienta en los centros autorizados de servicio DEWALT u otras organizaciones autorizadas. Estas organizaciones prestan servicio a las herramientas DEWALT y emplean siempre refacciones legítimas DEWALT.

Lubricación

1. Todos los cojinetes del motor están permanentemente lubricados desde fábrica y no requieren lubricación adicional.
2. Es posible que el engranaje de ajuste de la altura requiera una limpieza y lubricación periódicas. Si tiene problemas para elevar o bajar la hoja, contacte a un centro de mantenimiento DEWALT autorizado.

Accesorios

⚠ADVERTENCIA: Dado que algunos accesorios, diferentes de los ofrecidos por DEWALT, no se han probado con este producto, el empleo de tales accesorios podría constituir un riesgo. Para reducir el riesgo de lesiones, sólo deben usarse con el producto los accesorios recomendados DEWALT.

Si desea más información sobre los accesorios adecuados, consulte a su distribuidor.

Protección del Medio Ambiente



No deseche este producto con la basura normal del hogar o sitio de trabajo.

Si llegase el día en que su producto DEWALT necesita reemplazo, o si no es de utilidad para usted, no lo deseche junto con otros residuos.



Este producto puede ser reciclado para prevenir la contaminación del medio ambiente y reducir la demanda de materias primas.

Le sugerimos llevar el producto a un centro de servicio autorizado DEWALT o a un centro de reciclaje, donde expertos podrán reciclar y reutilizar los materiales.

Revise las normativas locales para reciclaje de productos eléctricos tales como herramientas y electrodomésticos, allí podrá encontrar centros de reciclaje municipales.

ESPECIFICACIONES

	DWE7470-AR	DWE7470-B2	DWE7470-B3
Tensión de alimentación:	220 V ~	220 V ~	120 V ~
Frecuencia de alimentación:	50 Hz	50-60 Hz	50-60 Hz
Potencia nominal:	1 800 W	1 800 W	1 800 W
Rotación sin carga:	5 000/min	5 000/min	5 000/min

Definições: diretrizes de segurança

As definições abaixo apresentadas descrevem o grau de gravidade correspondente a cada palavra de advertência. Leia cuidadosamente o manual e preste atenção a estes símbolos.

⚠ PERIGO: Indica uma situação de risco iminente que, se não for evitada, **resultará em morte ou ferimentos graves.**

⚠ ATENÇÃO: Indica uma situação de risco potencial que, se não evitada, **poderá resultar em morte ou ferimentos graves.**

⚠ CUIDADO: Indica uma situação de risco potencial que, se não evitada, **poderá resultar em ferimentos leves ou moderados.**

AVISO: Se refere a uma prática **não relacionada a lesões corporais** que se não evitadas **podem** resultar em **danos materiais.**

Regras Gerais de Segurança

⚠ ATENÇÃO: Leia todas as instruções antes de colocar o produto em funcionamento. Falha na observação de todas as instruções listadas abaixo pode causar choque elétrico, incêndio e/ou ferimentos graves.

GUARDE ESSAS INSTRUÇÕES

⚠ ATENÇÃO: SIGA TODAS AS RECOMENDAÇÕES QUANTO A CÓDIGOS DE FIAÇÃO e conexões elétricas para evitar choques ou eletrocutagem.

Instruções para Aterramento

Caso a serra tenha sido confeccionada com pino de aterramento, leia as instruções a seguir.

⚠ PERIGO: RISCO DE CHOQUE ELÉTRICO. ESSA MÁQUINA DEVERÁ ESTAR ATERRADA DURANTE O USO. RISCO DE DANOS CORPORAIS SÉRIOS.

TODAS AS MÁQUINAS COM BOM ATERRAMENTO, CONECTADAS POR CABOS

No caso de defeito ou pane, o aterramento proporciona uma rota de baixa resistência para corrente elétrica para reduzir o risco de choque elétrico. Essa máquina está equipada com um fio elétrico que contém um condutor para aterramento do equipamento e um plugue de aterramento. O plugue deverá ser conectado a uma tomada adequadamente instalada e aterrada de acordo com todos os códigos e determinações locais. Não altere o plugue fornecido – caso este não se encaixe na tomada elétrica, providencie para que a tomada elétrica adequada seja instalada por um eletricitista habilitado. A conexão inadequada deste fio condutor de aterramento do equipamento pode criar risco de choque elétrico. O fio condutor que contém isolamento e uma superfície verde com ou sem listras amarelas é o fio condutor do equipamento. Caso seja necessário substituir o fio ou o plugue, não conecte o fio condutor de aterramento do equipamento a um terminal condutor de eletricidade. Verifique primeiro com um eletricitista habilitado ou funcionários da serviço se as instruções de aterramento não forem completamente entendidas, ou caso tenha dúvida sobre o aterramento adequado da máquina. Use apenas cabos de extensão com três fios que tenha plugues de três pinos próprios para aterramento e fio condutor contendo receptáculos equivalentes que aceitem o plugue da máquina, conforme ilustra a Figura A. Conserte ou substitua cabos danificados ou gastos imediatamente.

Instruções Importantes de Segurança

- **PARA REDUZIR O RISCO DE CONTRAGOLPES E FERIMENTOS,** use todos os componentes do sistema de proteção (conjunto do protetor de lâmina, fendedor e o sistema anti-contragolpes) em todas as operações para as quais estes podem ser usados, inclusive todo corte completo.
- Para mudança do cabo somente no posto de serviço autorizado.

- **REMOVA CHAVES DE AJUSTE E CHAVES DE BOCA.** Crie o hábito de se certificar de que todas as chaves de ajuste tenham sido removidas do eixo antes de ligar a ferramenta. Ferramentas, retalhos e outros detritos podem ser arremessados em alta velocidade, causando ferimentos.
- **MANTENHA A ÁREA DE TRABALHO LIMPA.** Áreas e bancadas desordenadas são um convite aos acidentes.
- **NÃO USE A MÁQUINA EM AMBIENTES PERIGOSOS.** O uso de ferramentas elétricas em locais úmidos ou molhados, ou ainda sob chuva, pode causar choque ou eletrocussão. Mantenha a área de trabalho bem iluminada para evitar tropeços ou expor braços, mãos e dedos a perigo.
- **MANTENHA CRIANÇAS AFASTADAS.** Todos os visitantes devem ser mantidos a uma distância segura da área de trabalho. Sua oficina é um ambiente potencialmente perigoso.
- **FAÇA DA OFICINA UM LOCAL À PROVA DE CRIANÇAS** instalando cadeados, interruptores mestres ou removendo as chaves de ignição. A partida não autorizada de uma máquina por uma criança ou um visitante pode causar ferimentos.
- **NÃO FORÇE A FERRAMENTA.** A ferramenta funcionará melhor e será mais segura quando operada no ritmo para o qual foi projetada.
- **USE A FERRAMENTA ADEQUADA.** Não force a ferramenta ou o acessório a desempenhar uma função para a qual não foi projetada. O uso de ferramenta ou acessório incorreto pode causar ferimentos.
- **USE O CABO DE EXTENSÃO ADEQUADO.** Certifique-se de que sua extensão esteja em boas condições de uso. Caso seu produto contenha um jogo de cabos, use apenas extensão de três fios com plugues do tipo três pinos com aterramento e conectados a receptáculos de três polos que aceite o plugue da ferramenta. Ao usar um cabo de extensão, certifique-se de que o calibre seja suficiente para a corrente usada pelo produto. Uma extensão de menor calibre causará uma queda de voltagem o que acarretará em perda de potência e superaquecimento da ferramenta. A tabela a seguir indica o tamanho correto a ser usado em função do comprimento do cabo e da amperagem nominal. Em caso de dúvida, use um fio de maior capacidade. Quanto menor o número do calibre, maior será a capacidade do cabo.

Tensão (Volts)	Comprimento do cabo de extensão em metros (m)			
120 - 127V	0 - 7	7 - 15	15 - 30	30 - 50
220 - 240V	0 - 15	15 - 30	30 - 60	60 - 100
Faixa de Corrente nominal (Ampères)	Secção mínima do cabo de extensão em milímetros quadrados (mm ²)			
0 - 6A	1.0	1.5	1.5	2.5
6 - 10A	1.0	1.5	2.5	4.0
10 - 12A	1.5	1.5	2.5	4.0
12 - 16A	2.5	4.0	Não Recomendado	

- **USE VESTIMENTA ADEQUADA.** Não use roupas largas, luvas, gravatas, alianças, pulseiras ou outras bijuterias que possam enroscar em peças em movimento. Recomenda-se o uso de sapatos antiderrapantes. Use toucas protetoras para conter cabelos compridos. Os orifícios de ventilação cobrem peças móveis e, por isso, devem ser evitados.
- **USE SEMPRE ÓCULOS DE SEGURANÇA.** Seus óculos de uso diário NÃO são óculos de segurança. Além disso, caso o trabalho de corte possa criar muito pó, use sempre uma máscara facial ou máscara contra pó. Todos operadores e espectadores DEVEM USAR SEMPRE equipamento de segurança certificado:
 - Proteção para os olhos ANSI Z87.1 (CAN/CSA Z94.3)
 - Proteção para os ouvidos ANSI S12.6 (S3.19),
 - Proteção respiratória NIOSH/OSHA/MSHA

- **NÃO TENTE APANHAR OBJETOS QUE NÃO ESTEJAM DE FÁCIL ALCANCE.** Mantenha sempre os pés bem apoiados e fique bem equilibrado. A perda do equilíbrio pode causar lesões corporais.
- **FAÇA A MANUTENÇÃO DAS FERRAMENTAS COM CUIDADO.** Mantenha as lâminas afiadas e limpas para melhor desempenho e segurança. Siga as instruções de lubrificação e substituição dos acessórios. Lâminas e máquinas com manutenção inadequada podem prejudicar ainda mais a lâmina ou a máquina e/ou causar danos pessoais.
- **POSICIONE A CHAVE NA POSIÇÃO “OFF” (DESLIGADA), E DESCONECTE A MÁQUINA DA TOMADA** antes de instalar ou remover acessórios, fazer ajustes ou alterações de montagem, ao fazer reparos ou, ainda, ao transferir a máquina para outro local. Não toque nos pinos de metal do plugue ao colocá-lo ou removê-lo da parede. A ignição acidental da máquina pode causar danos pessoais.
- **REDUZA O RISCO DE PARTIDAS ACIDENTAIS.** Certifique-se de que a chave de ignição esteja na posição “OFF” (desligada) antes de plugar o cabo. No caso de queda no abastecimento de energia, posicione a chave de ignição na posição “OFF” (desligada). Ligar a máquina acidentalmente pode causar danos pessoais.
- **USE ACESSÓRIOS RECOMENDADOS.** Use apenas acessórios recomendados pelo fabricante para o modelo. Acessórios adequados para uma ferramenta podem ser perigosos quando usados em outra ferramenta. Consulte o manual de instruções para a lista de acessórios recomendados. O uso de acessórios inadequados pode causar risco ou danos pessoais.
- **NUNCA SE COLOQUE SOBRE A FERRAMENTA.** Sérios danos pessoais podem ocorrer caso a ferramenta incline para um lado ou se houver contato acidental com a ferramenta de corte.
- **VERIFIQUE SE HÁ PEÇAS DANIFICADAS.** Antes de continuar usando a ferramenta, analise para verificar se um protetor ou outra peça que esteja danificada apresentará funcionamento adequado, desempenhando a função a que se destina—verifique o alinhamento e as travas das peças móveis, se há ruptura de peças, problemas de montagem e todas outras condições que possam afetar o funcionamento. Um protetor ou outras peças danificadas devem ser adequadamente reparadas ou substituídas. Não use a ferramenta caso a chave de ignição não a ligue ou desligue. Peças danificadas podem causar prejuízos adicionais à máquina e/ou acidentes pessoais.
- **SENTIDO DE AVANÇO.** Empurre a peça trabalhada no sentido da lâmina ou cortador apenas na direção contra a rotação da lâmina ou cortador.
- **NUNCA DEIXE A FERRAMENTA FUNCIONANDO SEM SUPERVISÃO. DESLIGUE A CHAVE DE IGNIÇÃO.** Não se afaste da ferramenta até que esta pare completamente. Risco de ferimento sério.
- **NÃO ACIONE FERRAMENTAS ELÉTRICAS PRÓXIMAS A LÍQUIDOS INFLAMÁVEIS OU EM AMBIENTES GASOSOS OU EXPLOSIVOS.** Os motores e chaves de ignição dessas ferramentas podem emitir centelhas e explodir vapores.
- **FIQUE ALERTA, PRESTE ATENÇÃO NO QUE FAZ E USE BOM SENSO. NÃO USE A MÁQUINA SE ESTIVER CANSADO OU SOB A INFLUÊNCIA DE DROGAS, BEBIDAS ALCOÓLICAS OU MEDICAMENTOS.** Uma falha de atenção ao operar ferramentas elétricas pode causar ferimentos sérios.
- **NÃO CAIA NA ARMADILHA DE CONTAR COM A EXPERIÊNCIA (adquirida com o uso frequente da serra) EM SUBSTITUIÇÃO ÀS REGRAS DE SEGURANÇA.** Lembre sempre que um descuido de uma fração de segundo é suficiente para causar danos pessoais severos.

Regras Adicionais de Segurança para Serras de bancada

ATENÇÃO: USE SEMPRE ÓCULOS DE SEGURANÇA. Seus óculos de uso diário NÃO são óculos de segurança. Além disso, caso o trabalho de corte possa criar muito pó, use sempre uma máscara facial ou máscara contra pó. Todos operadores e espectadores DEVEM USAR SEMPRE equipamento de segurança certificado:

- Proteção para os olhos ANSI Z87.1 (CAN/CSA Z94.3)
- Proteção para os ouvidos ANSI S12.6 (S3.19),
- Proteção respiratória NIOSH/OSHA/MSHA

ATENÇÃO: Não exponha a serra à chuva ou a use em locais úmidos.

- **EVITE POSIÇÕES DIFÍCEIS,** em que um escorregão repentino possa fazer com que uma das mãos seja desviada para a lâmina na serra.
- **NUNCA ALONGUE SEU CORPO NO SENTIDO DA TRAZEIRA OU REDOR DA FERRAMENTA DE CORTE** com uma das mãos ou para firmar a peça trabalhada.
- **MANTENHA OS BRAÇOS, AS MÃOS E OS DEDOS DISTANTES** da lâmina para evitar danos pessoais sérios.
- **USE UM BASTÃO DE EMPURRE APROPRIADO PARA APOIAR AS PEÇAS TRABALHADAS PELA SERRA.** Um bastão de empurre é uma barra de madeira ou plástico, normalmente feita na própria oficina, que deve ser usada quando o tamanho ou o formato da peça trabalhada o obrigue a posicionar as mãos a menos de 152 mm (6") da lâmina.
- **USE FIXADORES, GUIAS, GABARITOS OU TÁBUAS GUIA PARA AJUDAR A ORIENTAR E CONTROLAR A PEÇA TRABALHADA.** Os acessórios para uso com sua ferramenta estão disponíveis a custo adicional no seu revendedor local ou na assistência técnica autorizada. Veja nesse manual instruções para confeccionar um bastão de empurre, uma régua para cortes longitudinais estreitos, um bloco de apoio e tábuas guias.
- **NÃO FAÇA CORTES LONGITUDINAIS, RADIAIS (TRANSVERSOS) OU NENHUM TIPO DE OPERAÇÃO À MÃO LIVRE.**
- **NUNCA** alongue o corpo por em torno ou por cima da lâmina da serra.
- **ESTABILIDADE.** Certifique-se de que a mesa esteja firmemente montada em uma superfície segura antes do uso, e de que esta não se mova.
- **NUNCA CORTE METAIS, LÂMINAS DE CIMENTO OU ALVENARIA.** Determinados materiais de bricolagem têm instruções especiais para corte por serras de bancada. Siga sempre as recomendações do fabricante. É possível que cause danos à serra e lesões corporais.
- **A PLACA DE ESTRANGULAMENTO ADEQUADA DEVE ESTAR CONSTANTEMENTE IMOBILIZADA ATRAVÉS DE TRAVA** para reduzir o risco de a peça trabalhada ser violentamente projetada e causar lesões corporais.
- **USE A LÂMINA ADEQUADA PARA CADA OPERAÇÃO.** A lâmina deve girar no sentido dianteiro da serra. Sempre aperte a porca fixadora do eixo da lâmina de maneira a ficar firmemente segura. Antes de usar, inspecione a lâmina para verificar se há rachaduras ou falta de dentes. Não use lâminas danificadas ou cegas.
- **NUNCA TENTE LIBERAR UMA SERRA EM FUNCIONAMENTO QUE TENHA TRAVADO SEM ANTES DESLIGAR A MÁQUINA E DESCONECTÁ-LA DA TOMADA.** Caso uma peça trabalhada ou pedaço cortado fique preso dentro do protetor da lâmina, desligue a serra e aguarde até que esta pare totalmente de girar antes de levantar o conjunto protetor e remover a peça.
- **NUNCA LIGUE A MÁQUINA** tendo a peça trabalhada imediatamente contra a lâmina de corte para diminuir a possibilidade de que a peça seja lançada ou de causar lesões corporais.
- **NUNCA posicione nenhuma parte de seu corpo de forma alinhada à trajetória da lâmina da serra.** É possível que cause lesões corporais.

- **NUNCA FAÇA TRABALHOS DE LAYOUT, MONTAGEM OU CONFIGURAÇÃO** sobre a bancada/área de trabalho tendo a máquina em funcionamento. Risco de ferimento sério.
- **LIMPE A SUPERFÍCIE/ÁREA DE TRABALHO ANTES DE DEIXAR A MÁQUINA.** Trave a chave de ignição na posição "OFF" (desligada) e desconecte da tomada para evitar uso não autorizado.
- **NÃO deixe tábuas longas (ou outras peças trabalhadas) sem apoio de maneira que a pressão leve ao desvio do rumo, causando perda de controle e possíveis danos corporais.** Proporcione apoio adequado à peça trabalhada, tendo por base suas dimensões e o tipo de operação a ser executada. Apoie a peça trabalhada firmemente contra a guia e para baixo, contra a superfície da mesa.
- **CASO SUA SERRA** faça ruídos estranhos ou vibre excessivamente, interrompa imediatamente seu funcionamento desligando-a e desconectando-a da tomada até que o problema tenha sido localizado e corrigido. Entre em contato com a assistência técnica da fábrica da DEWALT, assistência técnica autorizada DEWALT ou com pessoal técnico habilitado caso o problema não seja identificado.
- **MANTENHA-SE FORA** do trajeto da lâmina da serra. Sempre que possível, posicione-se ao lado.
- **USE ACESSÓRIOS RECOMENDADOS.** O uso de acessórios inadequados pode causar risco ou danos pessoais.
- **NÃO COLOQUE ESSA MÁQUINA EM FUNCIONAMENTO** até que esteja completamente montada e instalada segundo as instruções. Uma máquina montada inadequadamente pode causar ferimentos graves.
- **PEÇA ORIENTAÇÃO** de seu supervisor, instrutor ou outra pessoa habilitada caso não esteja totalmente familiarizado com a operação dessa máquina. Conhecimento é segurança.

TERMOS: OS TERMOS A SEGUIR SERÃO USADOS EM TODO ESSE MANUAL E VOCÊ DEVE SER FAMILIARIZAR COM OS MESMOS.

- **Corte completo** indica qualquer corte que atravesse a peça trabalhada por completo.
- **Corte incompleto** indica qualquer corte que não atravesse a peça trabalhada por completo.
- **Bastão de Empurre** significa uma barra de madeira ou plástico, normalmente confeccionada na própria oficina, usada para empurrar pela serra peças trabalhadas de pequenas dimensões sem que o operador aproxime as mãos da lâmina da serra.
- **Contragolpe** ocorre quando a lâmina da serra fica presa ao corte, levando à violenta projeção da peça trabalhada no sentido do operador.
- **Mão livre** refere-se ao corte sem auxílio de um gabarito ou régua longitudinal ou qualquer outro tipo de guia ou de apoio que firme a peça trabalhada e que não seja a mão do operador.
⚠ATENÇÃO: Nunca use essa serra para cortes à mão livre.
- **Corte de imersão** se refere a cortes cegos na peça trabalhada. Estes cortes são feitos elevando-se a lâmina da serra na medida em que atravessa a peça trabalhada ou baixando a peça trabalhada até a lâmina da serra.
⚠ATENÇÃO: Nunca faça cortes de imersão com essa serra.
- **Re-serra** – Virar o material para fazer um corte que a serra não seja capaz de concluir em apenas uma passagem.
⚠ATENÇÃO: NÃO É recomendado o fazer re-serra.

MONTAGEM DO PROTETOR DE LÂMINA DA SERRA, CONJUNTO ANTI-CONTRAGOLPES E DO FENDEADOR

Sua serra de mesa está equipada com conjunto protetor de lâmina, conjunto anti-contragolpes e fendedor que cobrem a lâmina e reduz a possibilidade de contato acidental com a lâmina. O fendedor é uma placa que se encaixa ao corte feito pela lâmina da serra e que é eficaz na prevenção de contragolpes por diminuir a tendência da lâmina de travar o

corte. **A montagem do protetor de lâmina e do conjunto anti-contragolpe pode ser usada apenas ao realizar cortes completos que bipartam a madeira. Ao fazer régua de batente e outros cortes que não atravessem a peça por inteiro, o conjunto de proteção da lâmina e o conjunto anti-contragolpe devem ser removidos, e o fendedor deve ser baixado para a posição para cortes incompletos marcada no fendedor.** Duas garras anti-contragolpes estão localizadas nas laterais do fendedor, permitindo que a madeira passe pela lâmina na direção do corte, porém reduzindo a possibilidade de que o material seja arremessado contra o operador.

Use todos os componentes do sistema de proteção (conjunto de proteção da lâmina, fendedor e conjunto anti-contragolpes) para cada uma das operações para as quais estes podem ser usados, inclusive todo corte completo. Caso opte por não usar estes componentes em uma determinada aplicação, seja extra cuidadoso em relação ao controle da peça trabalhada, uso de suportes, posição das mãos em relação à lâmina, uso de óculos de segurança, meios de evitar contragolpes e todos os outros alertas contidos neste manual e na própria serra. **Reposicione os sistemas de proteção antes de retornar às operações de corte completo.** Mantenha o conjunto de proteção em boas condições de uso.

COMO FAZER UM BASTÃO DE EMPURRE (Contracapa interna)

- Para manusear sua serra de mesa com segurança é necessário usar um bastão de empurre sempre que o tamanho ou formato da peça force o posicionamento de suas mãos a menos de 152 mm (6") de distância da lâmina ou de outro tipo de cortador. Um suporte faz parte dos itens incluídos na embalagem desta serra.
- Não é necessária madeira especial para fazer suportes adicionais, desde que seja firme e suficientemente longa. Recomenda-se o comprimento de 400 mm (15,7") com ranhura que encaixe na beira da peça trabalhada para evitar que esta escorregue. É bom ter diversos suportes de um mesmo comprimento [400 mm (15,7")] com ranhuras de tamanhos variados para peças com diferentes espessuras.
- Veja na contracapa posterior interna uma imagem de um bastão de empurre. O formato pode variar de forma a se adequar às suas necessidades, desde que desempenhe a função a que se destina, isso é, manter as mãos distantes da lâmina.

CONTRAGOLPES

CONTRAGOLPES: Contragolpes podem causar ferimentos graves. Um contragolpe ocorre quando uma parte da peça trabalhada fica presa entre a lâmina da serra e a régua para cortes longitudinais ou outro objeto fixo, sendo levantada da mesa e projetada contra o operador. Contragolpes podem ser evitados ao se prestar a atenção às seguintes condições:

Como Evitar Contragolpes e se Proteger de Possíveis Ferimentos

- a. Certifique-se de que a régua para cortes longitudinais esteja paralela à lâmina da serra.
- b. Não corte longitudinalmente empurrando a secção da peça trabalhada que se tornará o pedaço cortado. Força de alimentação em cortes longitudinais deve ser aplicada sempre entre a lâmina da serra e a régua para cortes longitudinais; use um bastão de empurre para peças estreitas, 15,2 cm (6") ou menos.
- c. Mantenha o conjunto de proteção da lâmina, o fendedor e o conjunto anti-contragolpe instalado e em bom funcionamento. Caso o conjunto anti-contragolpe não esteja em operação, leve a serra à autorizada DEWALT para reparos. O fendedor deverá estar alinhado à lâmina da serra, e o conjunto anti-contragolpes deverá impedir um contragolpe quando em funcionamento. Verifique o funcionamento destes conjuntos antes de fazer cortes ao empurrar a madeira sob o conjunto anti-contragolpes. Os dentes devem evitar que a madeira seja empurrada para a parte frontal da serra.
- d. Sua serra pode cortar materiais plásticos e compostos (como placa dura). Entretanto, dado que estes são normalmente bastante duros e escorregadios, as garras anti-contragolpe podem não ser suficientes para evitar contragolpes. Portanto, esteja atento especialmente à adequação da configuração e dos procedimentos de corte.

- e. Use o conjunto de proteção da lâmina, conjunto anti-contragolpe e fendedor em todas as operações em que estes podem ser usados, inclusive em todos os cortes completos.
- f. Empurre a peça trabalhada por completo pela lâmina antes de soltar a peça.
- g. **NUNCA** corte uma peça de trabalho que esteja contorcida ou empenada, ou que não tenha uma extremidade reta pela extensão da régua.
- h. **NUNCA** serre uma peça de grande dimensão que não possa ser controlada.
- i. **NUNCA** use a régua como guia de comprimento do corte ao fazer cortes radiais (transversos).
- j. **NUNCA** serre uma peça com nós, imperfeições, pregos ou outros objetos alheios.
- k. **NUNCA** corte uma peça inferior a 254 mm (10").
- l. **NUNCA** use lâminas cegas – substitua ou afie a lâmina antes do uso.

⚠ATENÇÃO: É possível que uma parte da poeira criada por algumas ferramentas elétricas de lixamento, serragem, esmerilhagem, perfuração e outras atividades de construção contenha substâncias químicas que comprovadamente causam câncer, defeitos congênitos ou problemas reprodutivos. Os seguintes são alguns exemplos desses produtos químicos:

- chumbo nas tintas à base de chumbo,
- sílica cristalina em tijolos, cimento e outros produtos de alvenaria, e
- arsênio e cromo em madeiras tratadas quimicamente.

O risco de exposição a esses produtos varia dependendo da frequência de execução desse tipo de trabalho. A fim de reduzir sua exposição a essas substâncias químicas: trabalhe em áreas bem ventiladas e usando equipamentos de segurança aprovados como, por exemplo, máscaras contra pó fabricadas especialmente para impedir a passagem de partículas microscópicas.

- **Evite contato prolongado com poeiras causadas por lixas, serras, esmerilhadoras, furadeiras e outras atividades de construção. Use roupas protetoras e lave superfícies expostas com água e sabão.** Permitir que a poeira entre pela boca, olhos ou fique sobre a pele pode promover a absorção de produtos químicos nocivos à saúde.

⚠ATENÇÃO: O uso desta ferramenta pode gerar/ou espalhar pós que podem causar problemas respiratórios sérios e permanentes, ou outros prejuízos. Use sempre proteção respiratória aprovada pela NIOSH/OSHA para exposição às poeiras. Oriente as partículas para longe do corpo e do rosto. Sempre use as ferramentas em áreas bem ventiladas e propicie a remoção adequada do pó. Use sistemas de coleta de pó sempre que possível.

GUARDE ESSAS INSTRUÇÕES PARA USO FUTURO

Especificações

Ângulo de corte	45° E e D	
Ângulo de Entalhe	0° a 45° L	
Tamanho da Lâmina	254 mm (10")	
Profundidade Máxima de Corte	90° Chanfro	76 mm (3")
Profundidade Máxima de Corte	45° Chanfro	64 mm (2-1/2")
Largura máxima de corte em ranhura	12,7 mm (1/2")	
Diâmetro máximo da lâmina de corte em ranhura	152,4 mm (6")	
RPM, sem carga	5 000	

Remoção da Embalagem

⚠ATENÇÃO: Para reduzir o risco de danos pessoais, **NÃO** conecte a máquina à tomada até que a serra de mesa esteja totalmente montada e você tenha lido esse manual de instruções por inteiro.

Abra a caixa e deslize a serra para fora conforme ilustra a Figura 1. Remova cuidadosamente as embalagens de fábrica da serra e das peças soltas. Examine todas as peças e certifique-se de que não tenham sido danificadas durante o transporte. Caso haja peças ausentes ou danificadas, entre em contato com o revendedor para que estas sejam substituídas antes de montar a serra.

Veja a Figura 2 para a lista de itens soltos e peças que acompanham a serra.

1. Guia de corte
2. Chaves de eixo e chave hexagonal
3. Braçadeiras e acessórios do cabo da ferramenta
4. Volante e acessórios de ajuste da altura/inclinação da lâmina
5. Cutelo divisor
6. Mecanismo anti-contragolpe
7. Bastão de empurrar
8. Graminho
9. Mecanismo de proteção da lâmina

NOTA: Você pode comprar uma bancada portátil para ser usada com esta serra em seu revendedor DEWALT ou centro de serviços autorizado local.

⚠ATENÇÃO: Para reduzir o risco de danos pessoais, tenha o suporte preparado para uso antes de iniciar o corte.

FIG. 1

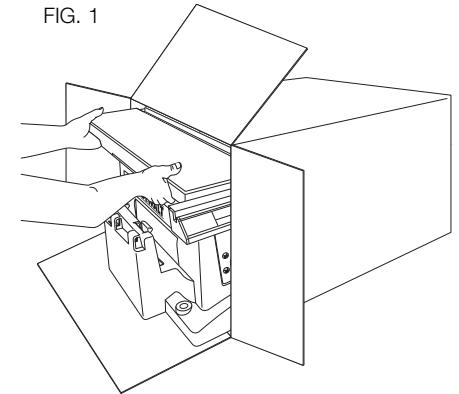
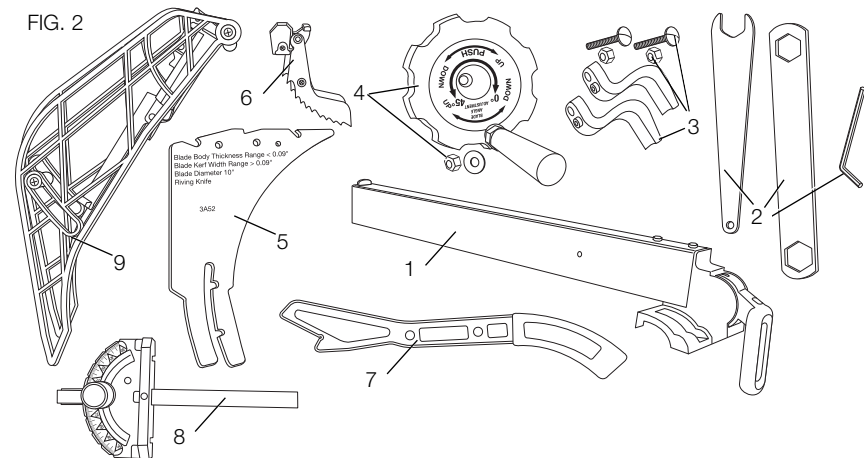

FIG. 2



CARACTERÍSTICAS (FIG. 3, 4)

Examine as Figuras 3 e 4 para familiarizar-se com a serra e suas diversas peças. As seções que seguem sobre montagem e ajustes estarão relacionadas a esses termos, e é necessário que você saiba o que são e onde estão localizados esses componentes.

FIG. 3

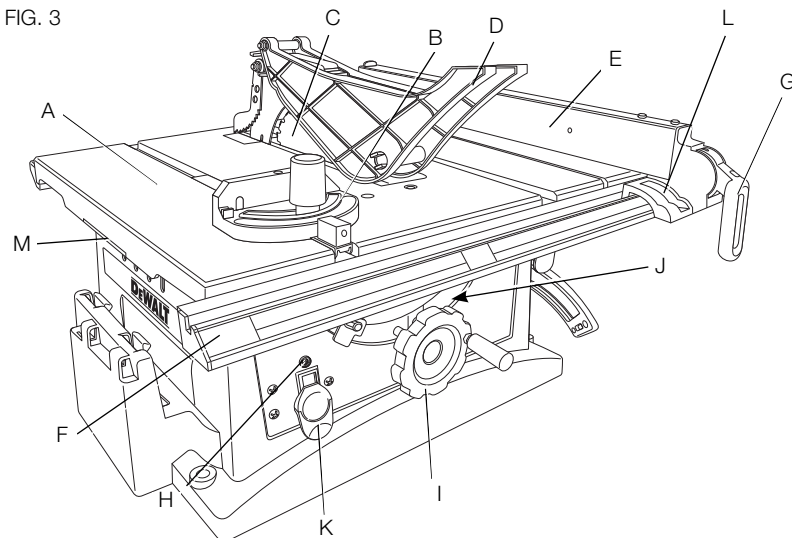
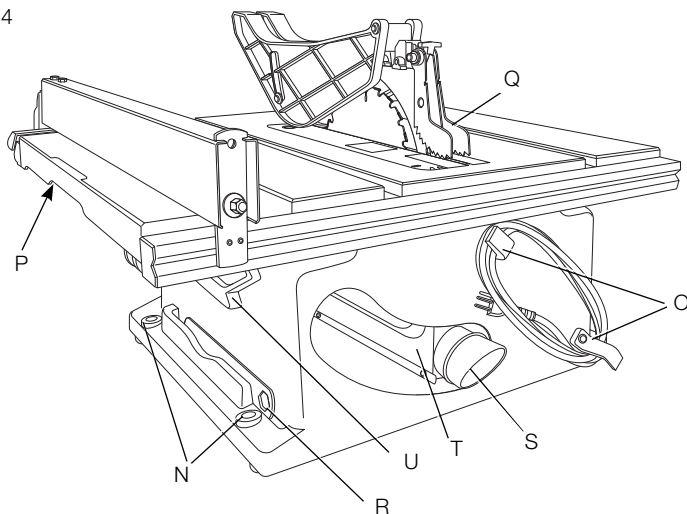

FIG. 4

**FIGURA 3**

- A. Mesa
- B. Suta
- C. Lâmina
- D. Conjunto de proteção da lâmina
- E. Guia de corte
- F. Ranhuras da guia de corte
- G. Engate frontal da régua para cortes longitudinais

- H. Botão do relé de sobrecarga
- I. Volante de ajuste da altura/inclinação da lâmina
- J. Punho de trava do ângulo de corte
- K. Chave de Liga/Desliga (ON/OFF)
- L. Indicador da régua para cortes longitudinais
- M. Empunhadura para transporte

FIGURA 4

- N. Furos de montagem
- O. Compartimento da fiação
- P. Alavanca de travamento do came
- Q. Conjunto anti-contragolpe

- R. Chave de eixo, chave de pino
- S. Porta de coleta de pó
- T. Compartimento de pó
- U. Bastão de empurre para cortes longitudinais

MONTAGEM

ATENÇÃO: Risco de choque elétrico. Para reduzir o risco de dano pessoal sério, desligue a unidade e desconecte a máquina da tomada antes de mudá-la de lugar, trocar acessórios ou fazer quaisquer ajustes.

MONTE SUA SERRA NA SEGUINTE SEQUÊNCIA

1. Volante de ajuste da altura/inclinação da lâmina
2. Suporte do cabo de alimentação elétrica
3. Certifique-se de que a lâmina foi instalada corretamente e que a porta do eixo está presa firmemente. Use as chaves fornecidas.
4. Como posicionar o cutelo divisor
5. Instale a placa de garganta (**NOTA:** Ajuste os parafusos de nivelamento antes de continuar. Consulte a seção **Como trocar a placa de garganta.**)
6. Régua para cortes longitudinais (**NOTA:** Ajuste a escala da régua antes de continuar; veja **Ajuste Do indicador da guia de corte** na seção **Ajustes**)
7. Conjunto anti-contragolpe
8. Conjunto de proteção da lâmina
9. Espessura do corte (caso necessário para a aplicação)

NOTA: Para a montagem, você precisará das chaves fornecidas com sua serra.

Volante de ajuste da altura/inclinação da lâmina (Fig. 5)

Deslize o volante de ajuste da altura/inclinação da lâmina (I) no eixo. Certifique-se de que as fendas no centro do volante estão alinhadas com os pinos (A2) no eixo. Prenda com a arruela e a porca fornecidas. Aperte firmemente.

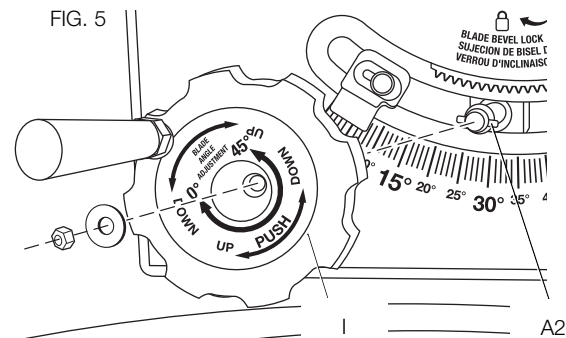

Suporte do cabo de alimentação elétrica da ferramenta (Fig. 6)

Prenda as braçadeiras do cabo de alimentação da ferramenta (O) à parte traseira da serra usando os acessórios fornecidos. Aperte firmemente.

FIG. 6

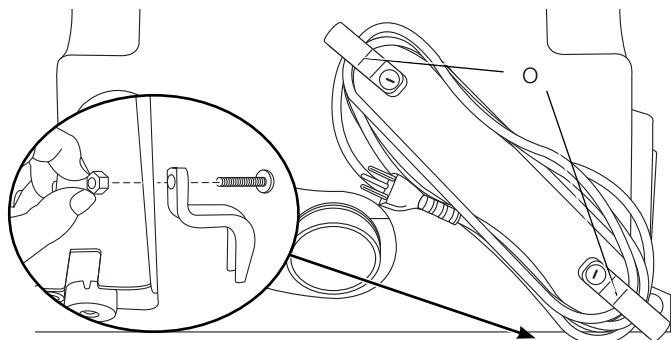

Lâmina (Fig. 3, 7, 8)

1. Retire a placa de garganta. Consulte o parágrafo **Como retirar a placa de garganta**.
2. Levante o eixo da lâmina da serra até a altura máxima girando o volante de ajuste da altura/inclinação da lâmina (I) no sentido horário.
3. Remova a porca do eixo (Y) e a arruela externa (Z) deixando-as à mão.
4. Posicione a lâmina (C) no eixo, certificando-se de que os dentes da lâmina estejam posicionados para baixo e no sentido da posição frontal da serra.

FIG. 7

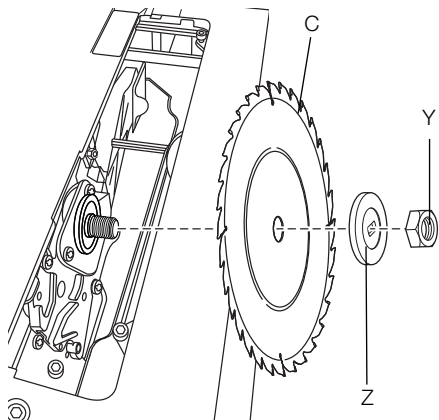
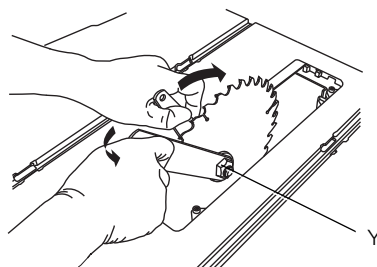

FIG. 8



5. Coloque a arruela externa (Z) contra a lâmina com o lado elevado para fora e aperte a porca do eixo contra a arruela o máximo possível. Certifique-se de que a arruela externa e a porca do eixo estejam sem poeira ou resíduos antes da instalação.
6. Para apertar ainda mais a porca do eixo (Y), use a chave de haste de ponta aberta (acompanha a serra) para evitar que o eixo gire.
7. Use a chave de eixo (acompanha a serra) para firmar e apertar a porca girando-a no sentido horário. Volte a posicionar a chave sobre a porca do eixo e repita a ação até que a porca e a arruela fiquem firmemente presas contra a lâmina.

NOTA: Diferentes tipos de lâminas produzem diferentes tipos de entalhes (largura de corte). Portanto, é necessário verificar o ajuste da escala de corte longitudinal ao trocar de lâminas. A nova lâmina NÃO DEVERÁ ter espessura superior declarada do fendedor. O fendedor que acompanha essa serra possui espessura de 2,3 mm (0,09").

Como retirar a placa de garganta (Fig. 9)

Usando o orifício (W) na placa, puxe a placa de garganta (X) para cima e para fora para ter acesso ao interior da serra.

FIG. 9

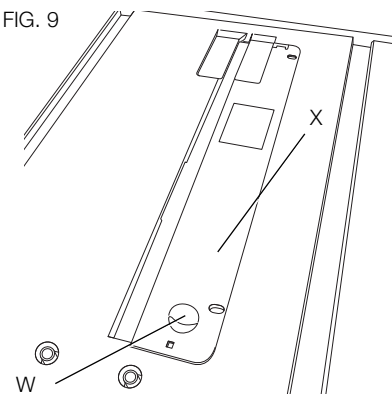

Como posicionar o cutelo divisor (Fig. 3, 10 e 11)

1. Afrouxe a alavanca de travamento da inclinação (J), gire e mova o volante de ajuste da altura/inclinação da lâmina (I) a um ângulo de 45° na escala de inclinação. Em seguida, aperte a alavanca de travamento da inclinação (J).
2. Afrouxe o botão de travamento do cutelo divisor (YY) no sentido anti-horário.

FIG. 10

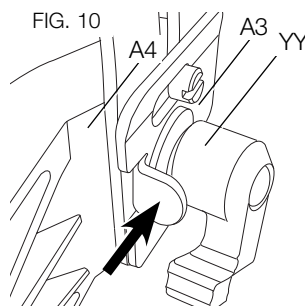
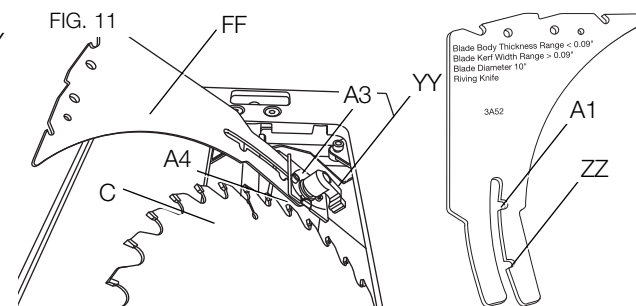

FIG. 11



3. Instale o cutelo divisor (FF) no espaço entre o suporte de montagem (A4) e a placa (A3) situada atrás da lâmina da serra (C). Certifique-se de que o pino de travamento do botão de travamento do cutelo divisor (YY) fique engrenado com uma das fendas (A1, ZZ) no cutelo divisor (FF).
4. Aperte o botão de travamento do cutelo divisor (YY) no sentido horário.

NOTA: O cutelo divisor tem duas posições: a posição mais alta para todos os cortes trespassando o material (corte completo) e a posição mais baixa para todos os cortes sem trespassar o material (corte parcial). NÃO PONHA A SERRA PARA FUNCIONAR se o cutelo divisor não estiver travado na fenda de corte completo (ZZ) ou na fenda de corte parcial (A1). Para mais informações, consulte o parágrafo **Alinhamento do cutelo divisor** na seção **Ajustes**.

5. Afrouxe a alavanca de travamento da inclinação (J), coloque a lâmina novamente na posição 0° e trave.

⚠ATENÇÃO: Para reduzir o risco de lesões corporais sérias, coloque o botão de travamento (YY) na posição para baixo depois de apertar o cutelo divisor para impedir que ele interfira com a placa de garganta. O botão de travamento (YY) pode ser puxado para fora e colocado na posição para baixo sem que seja necessário afrouxar o cutelo divisor.

COMO RETIRAR O MECANISMO DO CUTELO DIVISOR

NOTA: A placa de garganta deve ser retirada e a lâmina deve ser erguida à posição mais alta antes de continuar.

1. Retire a placa de garganta. Consulte a seção **Como retirar a placa de garganta**.
2. Levante o eixo da lâmina da serra até a altura máxima girando o volante de ajuste da altura/inclinação da lâmina (I) no sentido horário.
3. Afrouxe a alavanca de travamento da inclinação (J), gire e mova o volante de ajuste da altura/inclinação da lâmina (I) a um ângulo de 45° na escala de inclinação. Em seguida, aperte a alavanca de travamento da inclinação (J).
4. Afrouxe o botão de travamento do cutelo divisor (YY) e dê 2–3 voltas no sentido anti-horário e empurre a placa (A3) para trás.
5. Retire o cutelo divisor (FF) ao longo do suporte de montagem (A4).
6. Afrouxe a alavanca de travamento da inclinação (J), coloque a lâmina novamente na posição 0° e trave.
7. Recoloque a placa de garganta. Consulte a seção **Como trocar a placa de garganta**

Como trocar a placa de garganta (Fig. 9)

1. Alinhe a placa de estrangulamento e insira as presilhas na parte posterior da placa de estrangulamento dentro dos furos na porção posterior da abertura da mesa.
2. A placa de estrangulamento contém parafusos que permitem ajustá-la para cima ou para baixo. Quando o ajuste estiver correto, a parte frontal da placa deve estar rente ou ligeiramente abaixo da superfície do topo da mesa e devidamente afixada. A parte posterior da placa de estrangulamento deve estar rente ou ligeiramente acima do nível do topo da mesa.

⚠ATENÇÃO: Para reduzir o risco de danos pessoais, a placa de estrangulamento deve estar sempre travada no local correto de instalação..

Mecanismo anti-contragolpe (Fig. 12)

⚠ATENÇÃO: Para reduzir o risco de lesões corporais sérias, certifique-se de que o mecanismo anti-contragolpe está instalado antes de fazer qualquer tipo de corte.

1. Identifique o orifício de montagem do mecanismo anti-contragolpe e a fenda (EE) na parte de cima do cutelo divisor (FF).
2. Deslize a lingueta de travamento do mecanismo anti-contragolpe (GG) para cima e segure-a enquanto coloca a frente do mecanismo anti-contragolpe na fenda (EE).
3. Empurre para baixo para encaixar o mecanismo na fenda, e continue puxando para baixo até que ele se encaixe completamente.
4. Solte a lingueta do mecanismo anti-contragolpe (GG) para travar o mecanismo no lugar.

NOTA: Puxe para cima o mecanismo anti-contragolpe para se certificar de que ele está bem travado.

FIG. 12

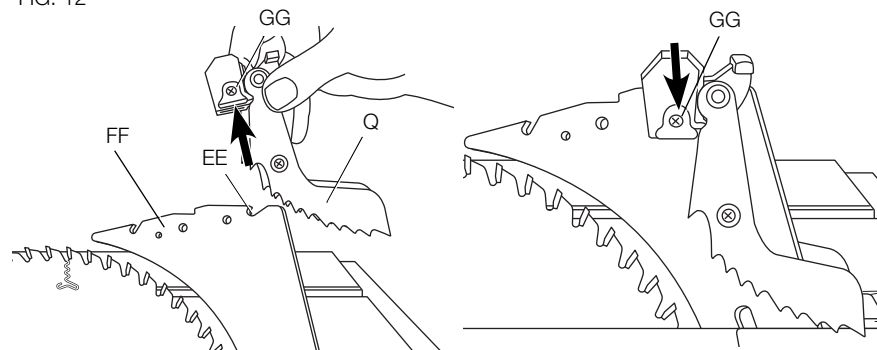

COMO RETIRAR O MECANISMO ANTI-CONTRAGOLPE

Deslize a lingueta de travamento do mecanismo anti-contragolpe (GG) para cima para soltá-lo e levante-o para retirá-lo da fenda do cutelo divisor.

Montagem do protetor da lâmina (Fig. 13)

COMO PRENDER O MECANISMO DE PROTEÇÃO DA LÂMINA

⚠ATENÇÃO: Para reduzir o risco de lesões corporais sérias, o mecanismo de proteção da lâmina deve estar instalado para que o usuário possa fazer qualquer tipo de corte com a serra.

1. Enquanto segura o mecanismo de proteção da lâmina (D) deslize o pino localizador (HH) na fenda do cutelo divisor (II) e centre o cutelo divisor dentro do entalhe em forma de "v" no mecanismo.
2. Deslize e segure a alavanca de travamento do protetor da lâmina (W W) para cima e pressione o mecanismo de proteção da lâmina para baixo até que o mecanismo inteiro fique contra o cutelo divisor. Solte a alavanca de travamento do protetor da lâmina.
3. Certifique-se de que o protetor está travado no cutelo divisor. Caso o protetor não esteja travado, repita as etapas 1 e 2.

FIG. 13

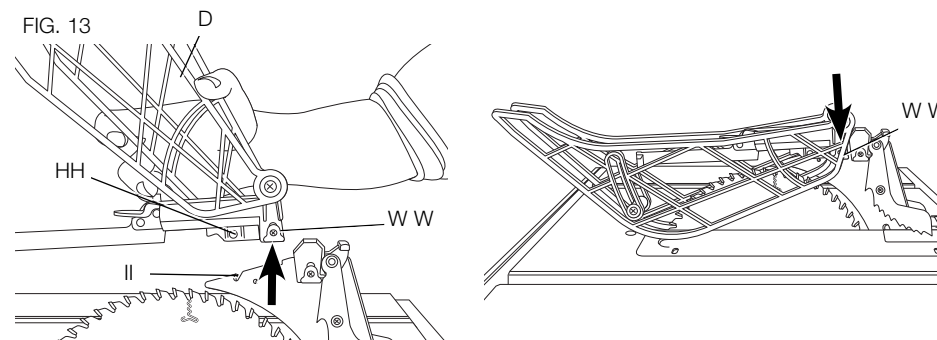

COMO RETIRAR O MECANISMO DE PROTEÇÃO DA LÂMINA

Deslize a alavanca de travamento do protetor da lâmina (WW) para cima e remova o mecanismo de proteção da lâmina da fenda do cutelo divisor.

Guia de corte

É possível instalar a guia de corte do lado esquerdo ou direito de sua serra de mesa.

MONTAGEM DA GUIA DE CORTE (FIG. 14)

1. Levante a trava da guia de corte (G) para soltar o grampo de fixação (AA).
2. Enganche o grampo de fixação (AA) na ranhura traseira da guia (F) e abaixe a parte frontal da guia na ranhura frontal da guia.
3. Empurre para baixo a trava da guia de corte (G) para travar a guia no lugar. Certifique-se de que a guia de corte está bem presa.

FIG. 14

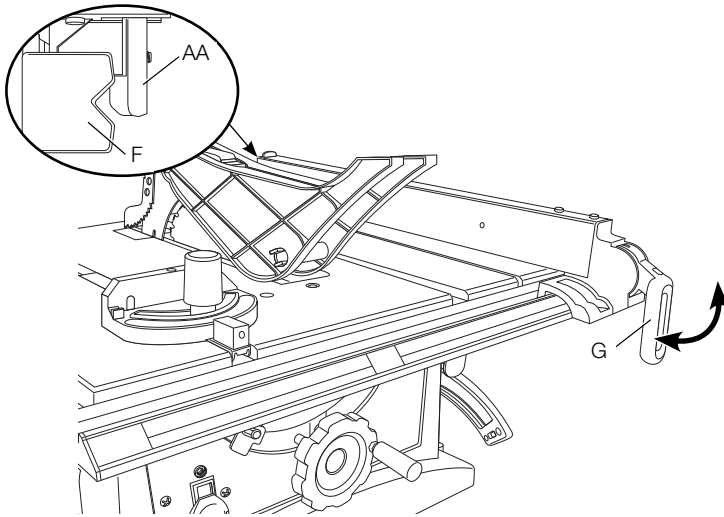

Suta (Fig. 15)

NOTA: Pode-se usar uma face auxiliar de suta tamanho grande.

CONEXÃO DA SUTA

A DWE7470 inclui uma suta para cortes radiais (transversos). Coloque a suta em um dos dois encaixes (JJ) na parte superior da mesa.

NOTA: Ver instruções para **Cortes transversos** e **Cortes transversos chanfrados** na seção **Operação** antes de iniciar estas operações na serra.

Montagem da Bancada (Fig. 4)

NOTA: Um cavalete portátil foi projetado para uso com esta serra, podendo ser encontrado disponível no revendedor ou assistência técnica DEWALT de sua localidade por um custo adicional.

FIG. 15

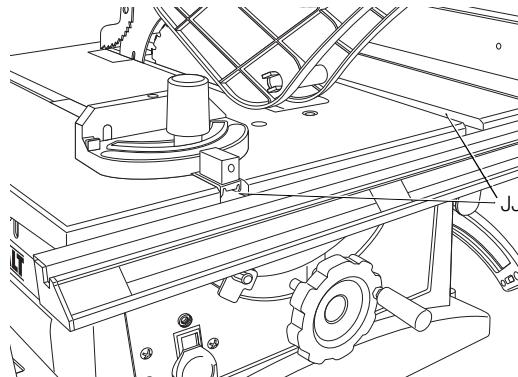

⚠ATENÇÃO: Para reduzir o risco de danos corporais sérios, desligue o aparelho e o desconecte da tomada antes de transferir para outro local, trocar acessórios ou fazer quaisquer ajustes. Uma partida acidental pode causar ferimentos.

⚠CUIDADO: Para reduzir o risco de danos corporais, certifique-se de que a serra esteja firmemente montada antes do uso.

A serra deverá estar montada firmemente. Há quatro furos (N, Fig. 4) na estrutura metálica projetados para montagem. É altamente recomendável que estes furos sejam usados para ancorar a serra de mesa à sua bancada ou a outro apoio rígido e estacionário de trabalho.

⚠CUIDADO: Certifique-se de que a superfície seja suficientemente estável para trabalhar peças grandes sem que haja desequilíbrio durante o uso.

1. Centralize a serra sobre a superfície de trabalho estável desejada.
2. Crave quatro parafusos longos 88,9 mm (3-1/2") por através dos furos da estrutura de metal. Certifique-se de o comprimento dos parafusos seja tal que ultrapasse a estrutura da serra e a fixe firmemente à superfície de trabalho.

Caso danos à aparência da bancada sejam relevantes, a DWE7470 pode ser montada sobre um retalho de madeira que pode, então, ser firmado com uma braçadeira à superfície de trabalho desejada.

1. Corte uma peça de compensado de 19 mm (3/4") para encaixar sob a pegada (base) da serra.
2. Parafuse a serra ao compensado e, com uma braçadeira, fixe a beirada do compensado à superfície de trabalho. Caso os parafusos formem uma protuberância através da base do compensado, monte sobre dois retalhos de material de igual espessura e fixe-os às beiradas do compensado para fixar a serra de maneira mais distante da superfície de trabalho e evitar que os parafusos danifiquem a superfície.

Conexão da Serra à Tomada

⚠ATENÇÃO: Para reduzir o risco de danos pessoais, antes de conectar a serra à tomada, certifique-se de que a chave de ignição está na posição OFF (desligada).

Assegure-se de que o suprimento de energia esteja de acordo com o designado na placa. Apenas AC significa que sua serra operará apenas sob corrente alternante. Uma queda de 10% ou mais na voltagem causará perda de potência e superaquecimento. Todas as ferramentas DEWALT são testadas na fábrica. Caso essa ferramenta não funcione, verifique o suprimento de energia elétrica.

Chave On-Off (Liga-Desliga) (Fig. 16)

⚠ATENÇÃO: Para reduzir o risco de danos corporais, certifique-se de que a chave de ignição está na posição OFF (desligada) antes de plugar a máquina.

⚠ATENÇÃO: SEMPRE trave o interruptor na posição OFF (desligado) quando a serra não estiver sendo usada. Retire a chave (KK) e guarde-a num local seguro. Em caso de interrupção da alimentação elétrica, um fusível queimado ou um disjuntor que saltou, desligue a serra (coloque o interruptor na posição "OFF") e retire a chave para impedir o acionamento acidental da serra quando a alimentação for reestabelecida.

O interruptor LIGA/DESLIGA ("ON/OFF") (K) está equipado de uma chave de segurança removível (KK). A remoção da chave do interruptor reduz o risco de que a serra seja ligada sem autorização, por uma criança ou outra pessoa.

FIG. 16

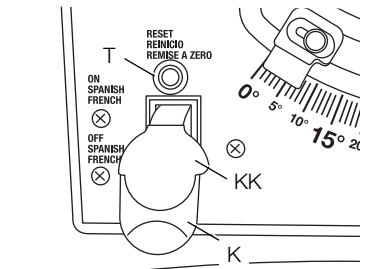

1. Para ligar a serra, insira a chave (KK) na fenda do interruptor (K), e mova o interruptor para cima (posição "ON").
2. Para desligar a serra, mova o interruptor para baixo (posição "OFF").
3. Para travar o interruptor na posição DESLIGADO ("OFF"), segure os lados da chave de segurança (KK), e puxe para fora.
4. O interruptor não funcionará e a serra não poderá ser ligada quando a chave for removida.
5. Caso a chave do interruptor seja retirada enquanto a serra está funcionando, ela pode ser desligada. Porém, não será possível ligar novamente a serra sem usar a chave do interruptor.

Proteção contra sobrecarga do motor (Fig. 16)

Sua serra está equipada de um botão de relé de sobrecarga (T) que reinicia o motor depois que ele é desligado por causa de uma sobrecarga ou de baixa voltagem. Caso o motor pare de funcionar quando a serra estiver em uso:

1. Coloque o interruptor LIGA/DESLIGA ("ON/OFF") (K) na posição DESLIGADO ("OFF").
2. Desligue a serra e espere cinco minutos até que o motor esfrie.
3. Conecte a serra à alimentação elétrica.
4. Empurre para dentro o botão de relé de sobrecarga (T) e coloque o interruptor LIGA/DESLIGA na posição LIGADO ("ON").

Muitas vezes, a sobrecarga do disjuntor é causada por uma lâmina cega. A lâmina de sua serra deve ser trocada periodicamente para evitar sobrecarregar o disjuntor. Desconecte a serra da alimentação elétrica e examine a lâmina antes de ligar novamente o disjuntor para continuar a usar a serra.

Operação da guia de corte

COMO TRAVAR A GUIA (FIG. 3)

Levante a trava da guia de corte (G) e deslize a guia até a posição desejada na ranhura da guia de corte (F). Feche a trava da guia de corte para travar a guia no lugar.

NOTA: Mantenha sempre a guia travada ao fazer um corte.

Será necessário ajustar a guia de corte a fim de garantir o funcionamento adequado da serra. Para mais informações sobre o alinhamento, consulte o parágrafo **Ajuste da guia de corte** na seção **Ajustes**.

FIG. 17

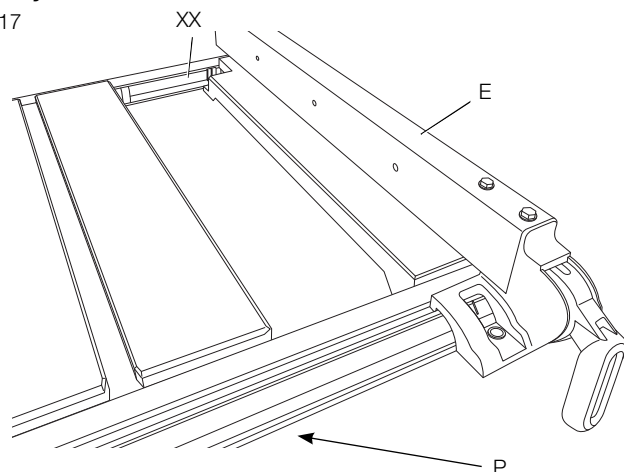

Como usar a extensão da bancada (Fig. 17)

NOTA: Use a escala na ranhura frontal para os cortes até 266,7 mm (10-1/2"). Siga as instruções abaixo para fazer cortes entre 266,7 mm (10-1/2") e 444,5 mm (17-1/2").

1. Mova a guia de corte (E) até a marca 266,7 mm (10-1/2") no lado direito da escala (marcada com uma linha vermelha) e trave a guia.
2. Solte a alavanca de travamento do came para destravar a extensão da bancada (P).
3. Deslize a extensão da bancada com a guia até a posição desejada usando a escala (XX) na ranhura traseira.
4. Para travar a guia na posição aperte para baixo a alavanca de travamento do came (P).

Como usar o volante de altura/inclinação da lâmina (Fig. 3)

Gire o volante de ajuste da altura/inclinação da lâmina (I) para baixar ou levantar a lâmina.

Destrave a alavanca de travamento da inclinação (J), empurre para dentro e gire o volante de ajuste da altura/inclinação da lâmina (I) para inclinar a lâmina.

AJUSTES

⚠ATENÇÃO: Para reduzir o risco de lesões corporais, sempre desligue a ferramenta e retire-a da tomada antes de instalar ou retirar acessórios, antes de fazer ajustes ou mudanças na configuração ou ao fazer reparos. Um acionamento acidental pode causar ferimentos.

NOTA: Sua serra foi completamente e precisamente ajustada na fábrica durante o processo de fabricação. Caso seja necessário reajustar em função do transporte e manuseio ou qualquer outro motivo, siga os passos abaixo para ajustar sua serra.

Uma vez feitos, esses ajustes devem permanecer acurados. Siga essas instruções cuidadosamente para manter a acurácia de que sua serra é capaz.

AJUSTE DA GUIA DE CORTE (FIG. 18)

Como verificar o alinhamento

1. Posicione a guia de corte no lado direito da bancada ao longo da beira da fenda do graminho (JJ). Quando estiver travada, a guia de corte deve ficar paralela às fendas do graminho.

Caso seja necessário fazer um ajuste:

- a. Afrouxe os dois parafusos (BB) e levante a trava da guia de corte (G).

FIG. 18

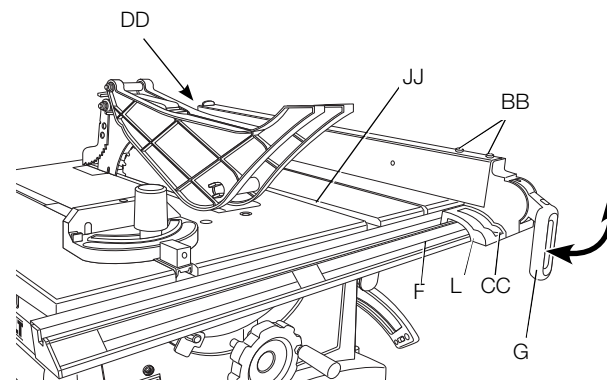

- b. Segure firmemente o indicador da guia de corte (L) contra a bancada e mova a guia de até que ela esteja paralela às fendas do graminho (JJ).
- c. Aperte os parafusos (BB) e feche a trava da guia de corte.

2. A guia de corte pode talvez ficar frouxa depois que for travada no lugar.

Para ajustar:

- a. Levante a trava da guia de corte (G) e gire a porca de ajuste (DD) no sentido horário para apertar o grampo traseiro.

NOTA: NÃO GIRE o parafuso de ajuste mais do que 1/4 de volta de cada vez. A guia de corte perderá seu alinhamento caso seja apertada demasiadamente.

AJUSTE DO INDICADOR DA GUIA DE CORTE (Calibragem da escala de corte) (FIG. 18)

NOTA: O indicador da guia de corte (L) aponta para a escala na frente da serra de mesa. As medidas mostradas no indicador têm uma precisão máxima de 1,6 mm (1/16 de polegada).

1. Meça a distância da lâmina até o lado da guia de corte mais próximo da lâmina. Caso exista uma discrepância entre a medida e a leitura do indicador, ajuste o indicador.
2. Afrouxe o parafuso indicador da guia de corte (CC). Deslize o indicador da guia de corte (L) até a posição correspondente à posição da medida na escala e, em seguida, aperte novamente o parafuso (CC).

PONTEIRO DA ESCALA DA EXTENSÃO DA BANCADA (FIG. 19)

O ponteiro da escala da extensão da bancada (MM) deve estar na posição 266,7 mm (10-1/2") quando a extensão está na posição fechada. Caso contrário, afrouxe o parafuso de fixação (LL), coloque o ponteiro na posição 266,7 mm (10-1/2") e aperte novamente o parafuso.

AJUSTE DA ALAVANCA DE TRAVA DO CAME (FIG. 3, 20)

Se a extensão se move quando ela está aberta e fechada, isto quer dizer que a alavanca de travamento do came (P) pode estar folgada e precisa ser ajustada. Por isto, será necessário fazer um ajuste na alavanca de travamento do came. Para ajustar a tensão da alavanca de travamento, gire a barra (NN) com uma chave de 10 mm até que ela esteja apertada. Porém, não aperte demais.

FIG. 19

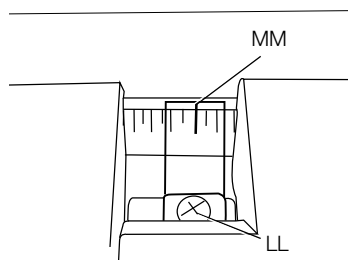
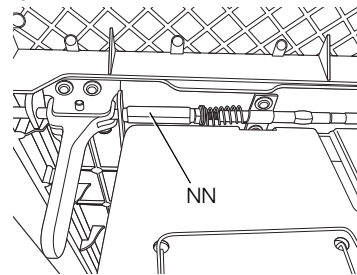

FIG. 20



AJUSTES DAS TRAVAS POSITIVAS EM ÂNGULOS DE 90° E 45° (FIG. 3, 21, 22)

Sua serra está equipada de travas positivas que permitem um posicionamento rápido da lâmina a 90° e 45° com a bancada. Faça ajustes somente se isto for necessário.

Trava de 90°

1. Levante o eixo da lâmina da serra até a altura máxima girando o volante de ajuste da altura/inclinação da lâmina (I) no sentido horário.

2. Destrave a alavanca de travamento da inclinação (J), empurre para dentro e gire volante de ajuste da altura/inclinação da lâmina (I) para mover a lâmina (C) até a posição vertical máxima. Trave a alavanca de travamento da inclinação (J).

FIG. 21

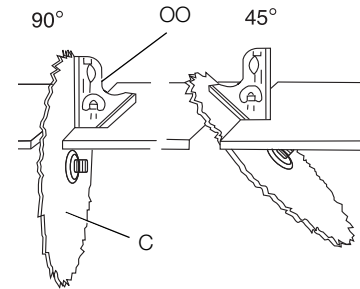
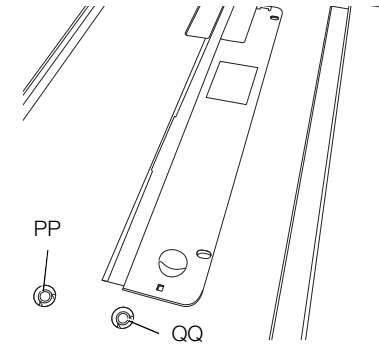

FIG. 22



3. Coloque um esquadro combinado (OO) na bancada contra a lâmina (C) para determinar se a lâmina está posicionada num ângulo de 90° com a bancada.
4. Caso a lâmina não esteja num ângulo de 90° com a bancada, afrouxe (para aumentar o ângulo) ou aperte (para diminuir o ângulo) o parafuso hexagonal (PP) com uma chave hexagonal de 5 mm até alcançar 90°.
5. Destrave a alavanca de travamento da inclinação (J), empurre para dentro e gire volante de ajuste da altura/inclinação da lâmina (I) para mover a lâmina (C) até a posição vertical máxima. Trave a alavanca de travamento da inclinação (J).
6. Verifique novamente a lâmina para certificar-se de que ela está num ângulo de 90° com a bancada. Caso contrário, repita a etapa 4.
7. Certifique-se de que o ponteiro de inclinação da lâmina indica um ângulo de 90°. Caso a leitura do ponteiro não seja 90°, consulte o parágrafo **Ponteiro de Inclinação da Lâmina**.

Trava de 45°

1. Levante o eixo da lâmina da serra até a altura máxima girando o volante de ajuste da altura/inclinação da lâmina (I) no sentido horário.
2. Destrave a alavanca de travamento da inclinação (J), empurre para dentro e gire volante de ajuste da altura/inclinação da lâmina (I) para mover a lâmina até o ângulo de inclinação máximo (45°).
3. Coloque um esquadro combinado (OO) na bancada contra a lâmina (C) para determinar se a lâmina está posicionada num ângulo de 45° com a bancada.
4. Caso a lâmina não esteja num ângulo de 45° com a bancada, afrouxe (para aumentar o ângulo) ou aperte (para diminuir o ângulo) o parafuso hexagonal (QQ) com uma chave hexagonal de 5 mm até alcançar 45°.
5. Destrave a alavanca de travamento da inclinação (J), empurre para dentro e gire volante de ajuste da altura/inclinação da lâmina (I) para mover a lâmina até o ângulo de inclinação máximo (45°).
6. Verifique novamente a lâmina para certificar-se de que ela está num ângulo de 45° com a bancada. Caso contrário, repita a etapa 4.

PONTEIRO DE INCLINAÇÃO DA LÂMINA (FIG. 23)

1. Quando a lâmina estiver na posição 90°, ajuste o ponteiro de inclinação da lâmina para a posição 0° na escala.
2. Afrouxe o parafuso de montagem (V) e coloque o ponteiro na posição 0°. Aperte o parafuso.

LÂMINA PARALELA À FENDA DO GRAMINHO (FIG. 24, 25)

ATENÇÃO: Este ajuste deve ser feito corretamente.

Caso contrário, não será possível fazer cortes precisos. Um ajuste sem precisão pode causar um contragolpe e lesões corporais sérias.

1. Retire o serra o mecanismo de proteção da lâmina. Depois de ajustar, instale novamente o mecanismo de proteção da lâmina.
2. Levante a lâmina até a posição mais alta e escolha a posição de ângulo 0° (linha reta vertical de 90°).
3. Escolha e marque, com um marcador de ponta de feltro, o dente da lâmina que tem a “posição correta” e gire a lâmina de modo que o dente marcado fique 12,7 mm (1/2”) acima da bancada.
4. Coloque a base do esquadro combinado (OO) na fenda do graminho do lado direito (JJ).
5. Ajuste a régua de modo que ela toque o dente marcado frontal e trave a régua de modo que ela mantenha sua posição no mecanismo do esquadro.
6. Gire a lâmina levando o dente marcado para trás e para cerca de 12,7 mm (1/2”) acima da bancada.
7. Deslize cuidadosamente o esquadro combinado para trás até que a régua toque o dente marcado.
8. Caso a régua toque dente marcado nas posições frontal e traseira, não será necessário fazer nenhum ajuste.

Caso a base da régua não esteja mais paralela à beira da fenda do graminho, faça o **Ajuste adicional da lâmina** indicado nesta seção.

FIG. 24

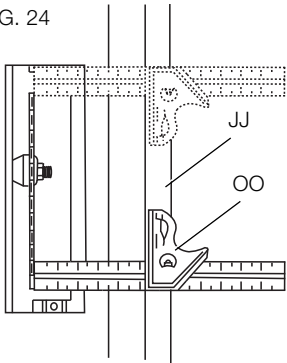

FIG. 25

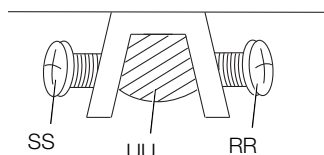
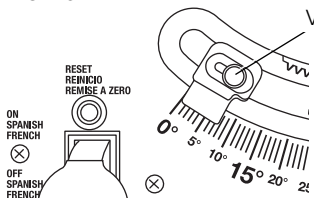

FIG. 23



3. Quando o alinhamento tiver sido alcançado, gire o parafuso de ajuste esquerdo (SS) até que ele toque o eixo giratório (UU).

Caso a lâmina esteja mais para o lado esquerdo:

1. Gire o parafuso de ajuste direito (RR) no sentido anti-horário e ajuste o parafuso de ajuste esquerdo (SS) no sentido horário.
2. Verifique o ajuste tal como explicado nas etapas de 4 a 8 na seção **Lâmina paralela à fenda do graminho**.
3. Quando o alinhamento tiver sido alcançado, gire o parafuso de ajuste direito (RR) até que ele toque o eixo giratório (UU).

AJUSTE DO GRAMINHO (FIG. 26) (Calibragem do Ponteiro do Graminho)

O graminho de sua serra está equipado de travas positivas ajustáveis nas posições 90° e 45° à esquerda e à direita.

Para ajustar o graminho, afrouxe o botão (TT), coloque no ângulo desejado e aperte o botão.

FIG. 26

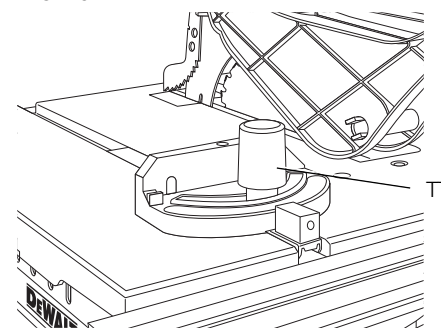
**ALINHAMENTO DO CUTELO DIVISOR (FIG. 3, 27)**

ATENÇÃO: A fim de reduzir o risco de contragolpe e assegurar um corte correto, o cutelo divisor deve ter a espessura adequada para a lâmina a ser usada. Consulte a seção **Escolha de um cutelo divisor para escolher o cutelo divisor adequado**.

1. Retire a placa de garganta. Consulte o parágrafo **Como retirar a placa de garganta** na seção **Montagem**.

2. Levante a lâmina até a posição mais alta. Retire o protetor da lâmina e a lingueta anti-contragolpe. Consulte o parágrafo **Como retirar o mecanismo de proteção da lâmina** na seção **Mecanismo de proteção da lâmina** e o parágrafo **Como retirar o mecanismo anti-contragolpe** na seção **Mecanismo anti-contragolpe**.

3. Afrouxe a alavanca de travamento da inclinação (J), gire e mova o volante de ajuste da altura/inclinação da lâmina (I) a um ângulo de 0° na escala de inclinação. Em seguida, aperte a alavanca de travamento da inclinação (J).
4. Para verificar se a lâmina (C) e cutelo divisor (FF) estão corretamente alinhados, coloque uma régua de verificação na bancada contra duas pontas de lâmina. O cutelo divisor não deve tocar a régua de verificação.

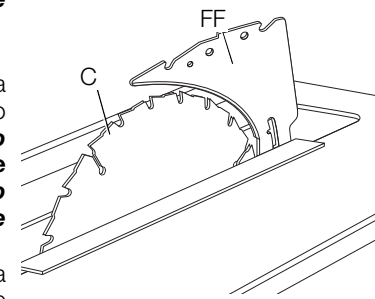
**AJUSTE ADICIONAL DA LÂMINA (FIG. 3, 25)**

NOTA: O mecanismo de ajuste está localizado acima do volante de ajuste da altura/inclinação da lâmina (I) sob a bancada.

Caso a lâmina esteja mais para o lado direito:

1. Gire o parafuso de ajuste esquerdo (SS) no sentido anti-horário e ajuste o parafuso de ajuste direito (RR) no sentido horário.
2. Verifique o ajuste tal como explicado nas etapas de 4 a 8 na seção **Lâmina paralela à fenda do graminho**.

- Incline a lâmina até um ângulo de 45° verifique o alinhamento de 45°.
- Verifique novamente o alinhamento do cutelo divisor e da lâmina nas posições 0° e 45°.
- Troque a placa de garganta, o mecanismo de proteção da lâmina e o mecanismo anti-contragolpe.

Lâminas da Serra (Fig. 28)

⚠ATENÇÃO: Fendedores devem ter dimensões correspondentes às das lâminas da serra para que funcionem com eficiência. Ver **escolha do Fendedor**.

NOTA: ESSA SERRA FOI PROJETADA PARA USO EXCLUSIVO COM LÂMINAS DE DIÂMETRO DE 254 mm (10"). Ver Figura 28.

NOTA: Essa serra não foi projetada para usar lâminas dado ou para corte de molduras. Risco de danos pessoais.

- A lâmina que acompanha sua nova serra é uma lâmina combinada de 10" (254 mm), usada para cortes radiais (sentido transversal) e longitudinais (no sentido da fibra) do material. O furo central de encaixe no eixo tem diâmetro 16 mm (5/8") (0,625"). Essa lâmina é adequada para a maioria dos cortes.
- Há diversos tipos de lâminas disponíveis para trabalhos específicos e especiais, tais como cortes radiais, transversais, ocos, cortes por compensados finos, cortes de painéis, etc.
- Use apenas lâminas projetadas para segurança máxima sob velocidade de 5 000 RPM ou mais.
- As lâminas de serras devem ser mantidas sempre afiadas. Recomenda-se localizar um bom serviço de afiação para afiar suas lâminas quando necessário.

⚠CUIDADO: Rodas ou lâminas abrasivas (inclusive de diamante) não devem ser usadas nessa serra.

Escolha do Fendedor (Fig. 29, 30)

⚠ATENÇÃO: Para minimizar o risco de contragolpes e garantir um corte adequado, o fendedor deverá ter espessura adequada à lâmina usada.

O fendedor que acompanha a serra de mesa tem tamanho adequado para funcionar com a lâmina que acompanha a serra.

Caso seja usada uma lâmina diferente, verifique o corpo, ou prato, da lâmina, a espessura e a largura do entalhe, ou corte, marcada na lâmina ou na embalagem da lâmina. A espessura do fendedor deve ser maior que a espessura do corpo e menor que a largura do entalhe conforme ilustra a Figura 29. Se não for este o caso, o fendedor DEVERÁ ser substituído por outro que tenha a espessura correta.

O fendedor que acompanha essa serra está marcado da seguinte maneira (Fig. 30):

FIG. 28

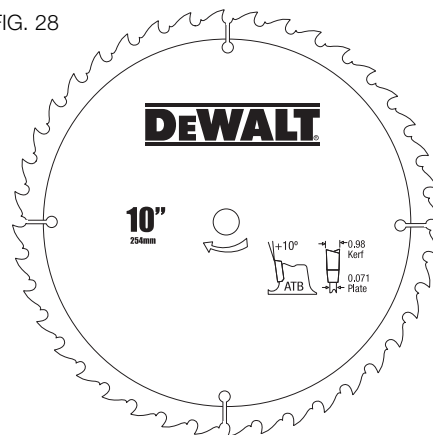

CUTELO DIVISOR DE 2,3 mm (0,09") DE ESPESSURA. SOMENTE PARA USO COM LÂMINAS DE 254 mm (10") COM LARGURA DE ENTALHE MÍNIMA DE 2,3 mm (0,09") E ESPESSURA DE ENTALHE MÁXIMA DE 1,75 mm (0,067").

FIG. 29

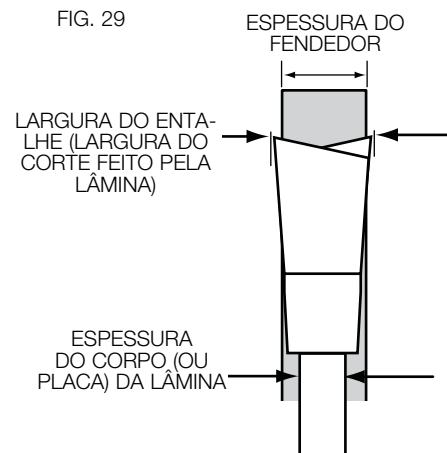
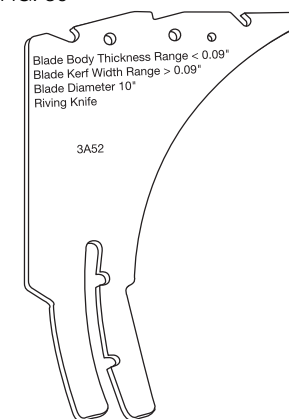

FIG. 30



A espessura de todos os corpos de lâmina e larguras de entalhe DEWALT pode ser encontrada pelo website www.DEWALT.com.

Caso for usar uma lâmina diferente e as dimensões espessura do corpo e largura do entalhador não forem proporcionados, prossiga da seguinte forma para determinar a espessura correta do fendedor:

- Meça a espessura do corpo da lâmina.
- Faça um corte raso em um retalho de material e meça a largura do entalhador.
- Selecione o fendedor conforme ilustra a Figura 31.
- Deslize o fendedor pelo corte raso feito na etapa 2 para confirmar que o fendedor correto foi selecionado. O fendedor não deve curvar ou arrastar pelo corte.

FIG. 31

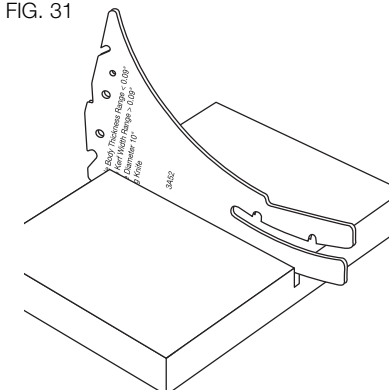

IMPORTANTE: Caso o material arraste ou fique preso na medida em que se aproxima do fendedor, desligue a unidade e desconecte a serra da tomada. Repita as etapas 1 a 4 para selecionar o fendedor adequado antes de iniciar outro corte.

CONTRAGOLPE

Contragolpes são perigosos! Contragolpes ocorrem quando a peça trabalhada fica presa contra a lâmina. Como resultado, a peça trabalhada se move rapidamente na direção oposta à da alimentação. Durante o contragolpe, a peça pode ser jogada na direção do operador. Além disso, o contragolpe pode forçar a mão do operador na direção da lâmina caso a mão do operador esteja posicionada na parte posterior da lâmina. No caso de contragolpes, DESLIGUE a serra e verifique se o fendedor, o conjunto anti-contragolpe e o conjunto de proteção da lâmina estão funcionando adequadamente.

⚠ATENÇÃO: Ver **Regras Adicionais de Segurança para Serras de Bancada** e siga todos os alertas relacionados a CONTRAGOLPES.

OPERAÇÃO

⚠ATENÇÃO: Antes de usar a serra:

1. Use **SEMPRE** proteção adequada para os olhos, ouvidos e nariz.
2. Verifique se a lâmina está presa firmemente.
3. Verifique se o ângulo de chanfradura e o botão de trava de altura estão firmes.
4. Caso esteja fazendo corte longitudinal, certifique-se de que o punho da régua esteja travado e paralelo à lâmina.
5. Ao fazer cortes radiais (transversos), certifique-se de que o botão do indicador do ângulo da esquadria está preso firmemente.
6. Certifique-se de que o conjunto de proteção da lâmina está adequadamente afixado e que o conjunto anti-contragolpes está em bom funcionamento.
7. **SEMPRE** inspecione o conjunto de proteção da lâmina e fendedor com relação a alinhamento, funcionamento e distância da lâmina da serra.
8. **SEMPRE** se certifique de que ambos os protetores estejam na posição para baixo em contato com a lâmina antes do funcionamento.

A não observação destas regras básicas de segurança pode aumentar significativamente a probabilidade de ferimentos.

⚠ATENÇÃO: Para reduzir o risco de lesões corporais, desligue a ferramenta e retire-a da tomada antes de instalar ou retirar acessórios, fazer ajustes, alterar a configuração ou fazer consertos. A ignição acidental da máquina pode causar danos pessoais.

⚠ATENÇÃO: Antes de conectar a serra à tomada ou colocá-la em funcionamento, sempre inspecione o conjunto de proteção da lâmina e fendedor para verificar se o alinhamento está adequado e se a lâmina da serra está desimpedida. Risco de lesões corporais.

⚠ATENÇÃO: Cortes transversais ou radiais podem causar o tombamento da serra durante a operação. Certifique-se de que a serra esteja firmemente presa a uma superfície estável.

⚠ATENÇÃO: Nunca use a régua e o indicador de ângulo da esquadria simultaneamente. Isso pode favorecer as condições para contragolpes e causar ferimentos ao operador.

⚠CUIDADO: Caso sua serra faça ruídos estranhos ou vibre excessivamente, interrompa imediatamente seu funcionamento desligando-a e desconectando-a da tomada até que o problema tenha sido localizado e corrigido. Entre em contato com a assistência técnica da fábrica da DEWALT, assistência técnica autorizada DEWALT ou com pessoal técnico habilitado caso o problema não seja identificado.

⚠CUIDADO: A placa de estrangulamento adequada deve estar sempre adequadamente encaixada para reduzir o risco de que a peça trabalhada ser projetada e cause possíveis ferimentos.

Há dois tipos básicos de cortes com serras de bancada: longitudinal e radial. O corte feito ao longo das fibras da madeira é chamado de longitudinal e aquele feito transversalmente às fibras é chamado de radial. Ao usar materiais feitos pelo homem (sintéticos) a diferença é que cortes longitudinais passam a significar cortes de larguras diferentes e cortes radiais descrevem cortes feitos através da dimensão mais curta.

⚠ATENÇÃO: Ao fazer cortes longitudinais, use a régua como guia para o material e o conjunto de proteção da lâmina para proteger contra um possível contragolpe.

⚠ATENÇÃO: Nunca faça cortes à mão livre. Nunca faça cortes de imersão.

⚠CUIDADO: Ao fazer cortes radiais (transversos) use sempre o indicador de ângulo da esquadria.

Corte Longitudinal (Fig. 32)

⚠ATENÇÃO: Nunca toque o "lado livre" da peça trabalhada ou uma "peça livre" que já tenha sido cortada enquanto a ferramenta estiver LIGADA e/ou a lâmina estiver girando. A peça poderá entrar em contato com a lâmina fazendo com que esta seja arremessada e possivelmente causando ferimentos

⚠ATENÇÃO: É necessário usar **SEMPRE** uma régua para cortes longitudinais para prevenir perda de controle e danos pessoais. **NUNCA** faça cortes longitudinais à mão livre. Trave **SEMPRE** a régua no trilho.

⚠ATENÇÃO: Ao fazer cortes longitudinais com esquadro e, sempre que possível, posicione a régua ao lado da lâmina para que a inclinação da lâmina seja no sentido de distanciamento da régua e das mãos. Mantenha as mãos distantes da lâmina e use um suporte para alimentar a peça trabalhada caso a distância entre a régua e a lâmina seja inferior a 152 mm (6").

1. Trave a régua para cortes longitudinais apertando para baixo o punho de trava do trilho. Remova o indicador de ângulo de esquadria.
2. Levante a lâmina de forma a ficar a aproximadamente 3,2 mm (1/8") mais alta que o topo da peça trabalhada.
3. Segure a peça trabalhada firmemente sobre a mesa e contra a régua. Mantenha a peça trabalhada a aproximadamente 25,4 mm (1") de distância da lâmina.

⚠CUIDADO: A peça trabalhada deverá ter uma extremidade reta contra a régua, sem empenamentos, contorções ou curvas. Mantenha as duas mãos longe da serra e fora da rota da serra. Veja o posicionamento adequado das mãos na Figura 32.

FIG. 32

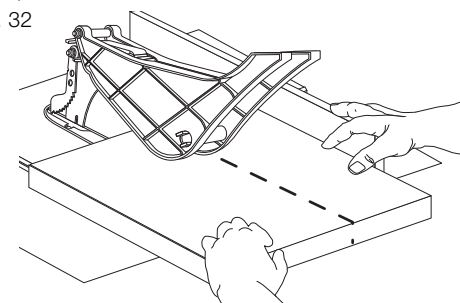

4. Ligue a serra e espere até que a lâmina atinja a velocidade de corte. Pode-se usar as duas mãos para iniciar o corte. Quando faltarem aproximadamente 305 mm (12") para terminar o corte longitudinal, usar apenas uma das mãos de maneira que o dedo polegar empurre a peça trabalhada e o dedo indicador firme o material para baixo, sendo que os demais dedos permanecem enganchados sobre a régua. Sempre mantenha o dedo polegar junto dos outros dois dedos e próximo à régua.
5. Mantendo a peça apoiada sobre a mesa e a régua, empurre lentamente a peça trabalhada no sentido de trás para frente por toda extensão da lâmina. Continue empurrando a peça trabalhada até que esta se distancie do conjunto de proteção da lâmina e caia da traseira da lâmina. Não sobrecarregue o motor.
6. Nunca tente puxar a peça trabalhada de volta em sua direção enquanto a lâmina estiver girando. Desligue a chave, espere até que a lâmina pare, levante as garras anti-contragolpes de ambos os lados do fendedor se necessário e deslize a peça para fora.
7. Ao serrar uma peça comprida ou um painel, use sempre um bastão de empurre. Cavelete, roletes de saída ou conjuntos para escoamento proporcionam suporte adequado para esta finalidade. O apoio do trabalho deverá estar na mesma altura que a mesa da serra.

⚠CUIDADO: Nunca empurre ou segure o lado "livre" ou "cortado" da peça trabalhada.

Corte Longitudinal de Peças Pequenas (Fig. 33)

Não é seguro cortar peças pequenas longitudinalmente. Não é seguro posicionar as mãos próximas às lâminas. Ao invés de fazer estes cortes, corte longitudinalmente uma peça maior para obter a peça desejada. Ao cortar longitudinalmente larguras pequenas e as mãos não puderem ser posicionadas com segurança entre a régua de corte longitudinal e a lâmina, use um ou mais bastões de empurre. Veja como fazer bastões de empurre no final deste manual. Um bastão de empurre (U) está incluído na embalagem desta serra, anexo à régua de cortes longitudinais. Use o(s) bastão(ões) de empurre para firmar a peça trabalhada contra a mesa e a régua, e empurre a peça trabalhada por toda a extensão da lâmina. Veja a Figura 33.

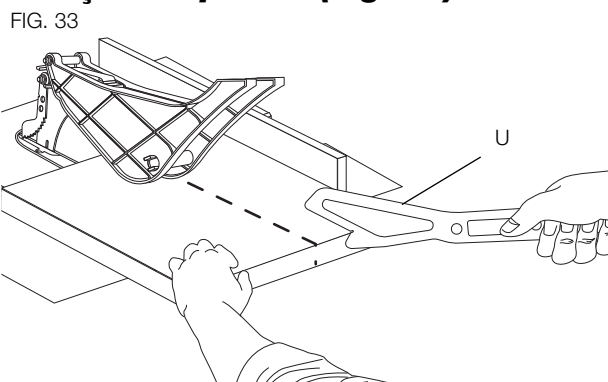

Régua Auxiliar para Cortes longitudinais Estreitos (Fig. 34-36)

A régua auxiliar para cortes longitudinais estreitos deve ser usada para cortes de 50,8 mm (2") ou menos. Essa régua permitirá que o protetor permaneça na serra durante cortes longitudinais estreitos. Esta régua proporcionará amplo espaço para uso de um bloco de apoio (A12, ver **Bloco de Apoio**)

1. Siga o diagrama da Figura 34 para fazer uma régua auxiliar para cortes longitudinais estreitos (A13, fig. 36). **NOTA:** A11 deve ser cortado de forma a respeitar o comprimento do topo da serra de mesa, e a largura (A14) deverá ser paralela.

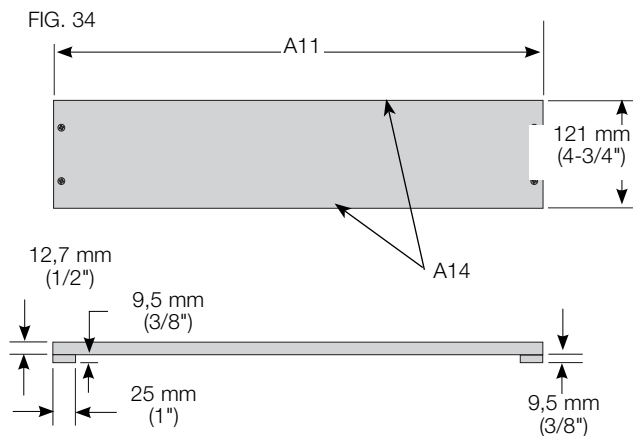

2. Após ter construído a régua auxiliar para cortes longitudinais, deslize-a sobre a superfície da serra posicionando-a rente à régua conforme ilustra a Figura 36.
3. Empurre a peça de trabalho por toda sua extensão até que a extremidade do material chegue à beirada frontal do topo da serra de mesa.

4. Continue empurrando o material com o auxílio de um bloco de apoio (A12) até terminar o corte.

Bloco de Apoio (Fig. 35, 36)

IMPORTANTE: Use o bloco de apoio (A12) exclusivamente com a régua auxiliar para cortes estreitos. Ver **Régua Auxiliar para Cortes Estreitos**. O bloco de apoio deve ser usado uma vez que o material sendo cortado alcance o topo da serra de mesa.

1. Faça um bloco de apoio usando o diagrama ilustrado pela Figura 35.

NOTA: As extremidades (A15) devem ter o mesmo tamanho.

IMPORTANTE: A extremidade da margem (A16, Fig. 35) DEVERÁ ser em ângulo reto. Um rebordo em desnível pode fazer com que o bloco de apoio escorregue das mãos ou puxe o material no sentido oposto ao da régua.

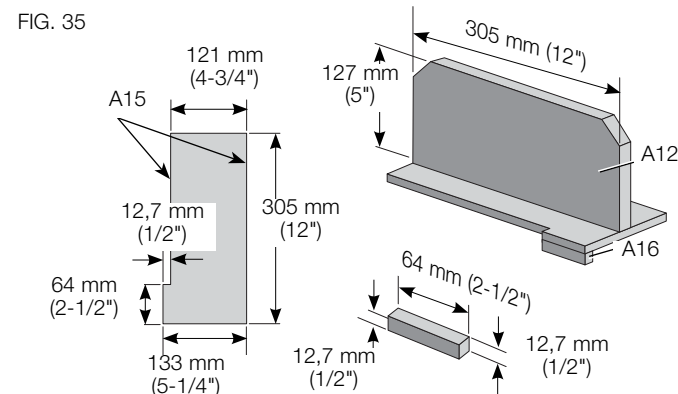

2. Posicione o bloco de apoio (A12, Fig. 36) atrás do material e certifique-se de que o rebordo do bloco esteja rente à régua auxiliar para cortes estreitos.
3. Uma vez que o bloco de apoio esteja posicionado adequadamente, continue empurrando o material até terminar o corte, certificando-se de que o bloco de apoio continue rente à régua auxiliar para cortes rentes durante todo o percurso.

IMPORTANTE: A régua auxiliar para cortes longitudinais rentes e a extremidade da margem (A16, Fig. 35) devem ter a mesma espessura.

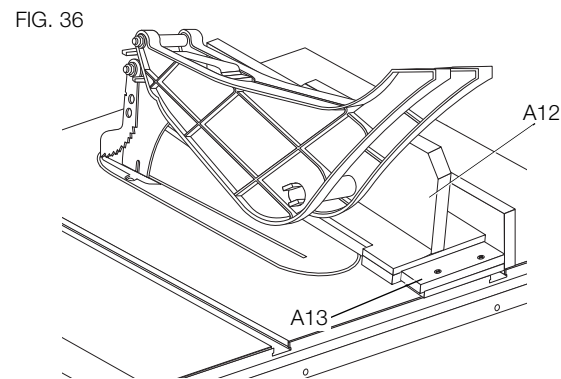

Corte Longitudinal Chanfrado (Fig. 37)

Essa operação é igual à de cortes longitudinais, exceto pelo fato de que o ângulo de chanfradura não deverá ser zero grau.

ATENÇÃO: Antes de conectar a serra à tomada ou colocá-la em funcionamento, sempre inspecione o conjunto de proteção da lâmina e fendedor para verificar se o alinhamento está adequado e se a lâmina da serra está desimpedida. Verifique o alinhamento após cada mudança de ângulo.

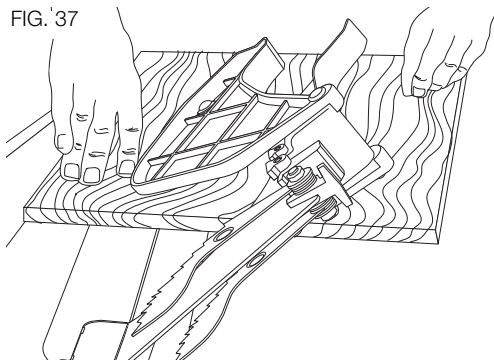

FIG. 37

Cortes Radiais ou Transversos (Fig. 38)

ATENÇÃO: NUNCA toque o "lado livre" da peça trabalhada ou uma "peça livre" que já tenha sido cortada enquanto a ferramenta estiver LIGADA e/ou a lâmina estiver girando. A peça poderá entrar em contato com a lâmina fazendo com que esta seja arremessada e possivelmente cause ferimentos.

ATENÇÃO: Para reduzir o risco de ferimentos, NUNCA use a régua como guia ou medida para terminar o corte durante cortes radiais.

ATENÇÃO: NUNCA use um limitador de comprimento na extremidade livre da peça trabalhada durante cortes radiais (transversos). Resumindo, em todo corte que separa a peça em duas, a operação nunca deverá ser confinada—deve-se permitir que a peça se distancie da lâmina da serra para evitar contato com a lâmina, o que poderia causar arremesso da peça ou possivelmente ferimentos.

ATENÇÃO: Tenha cuidado ao iniciar o corte para evitar que o protetor de lâmina fique preso na peça trabalhada causando danos à serra e possíveis ferimentos.

CUIDADO: Ao usar um bloco como medidor, este deverá ter no mínimo 19 mm (3/4") de espessura, e é muito importante que a traseira do bloco seja posicionada de forma que a peça trabalhada não esteja ligada ao bloco antes de tocar a lâmina. Isso evita que o contato com a lâmina cause o arremesso da peça e possíveis ferimentos.

1. Remova a régua de cortes transversais e posicione a suta na posição desejada.
2. Ajuste a altura da lâmina de forma a ficar a aproximadamente 3,2 mm (1/8") mais alta que o topo da peça trabalhada.
3. Segure a peça trabalhada firmemente contra a suta quando o percurso da lâmina estiver alinhado com a posição desejada do corte. Mantenha a peça trabalhada a aproximadamente uma polegada da parte frontal da lâmina. MANTENHA AS DUAS MÃOS LONGE DA LÂMINA E DO PERCURSO DA LÂMINA (Fig. 38).
4. Ligue o motor da serra e espere até que a lâmina atinja a velocidade de corte.
5. Enquanto usa as duas mãos para manter a peça trabalhada posicionada contra a suta, mantendo a peça rente à mesa, empurre lentamente a peça pela lâmina. Veja a Figura 38.

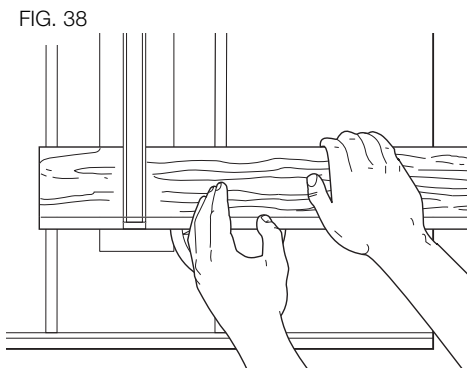

FIG. 38

6. Nunca tente puxar a peça trabalhada enquanto a lâmina estiver girando. Desligue a chave, espere até que a lâmina pare e cuidadosamente remova a peça.

ATENÇÃO: Nunca toque ou segure o lado "livre" ou "cortado" da peça trabalhada.

Corte Chanfrado Transverso (radial) (Fig. 37)

Essa operação é igual à para cortes radiais, exceto pelo fato de que o ângulo de chanfradura deva ser diferente de 0°. Para posicionamento adequado das mãos, veja a Figura 37.

ATENÇÃO: Antes de conectar a serra à tomada ou colocá-la em funcionamento, sempre inspecione o conjunto de proteção da lâmina e fendedor para verificar se o alinhamento está adequado e se a lâmina da serra está desimpedida. Verifique o alinhamento após cada mudança de ângulo.

Corte de Esquadrias (Fig. 39)

ATENÇÃO: Ângulos de esquadria acima de 45° podem forçar o conjunto de proteção da lâmina no sentido da lâmina da serra, causando danos ao conjunto de proteção da lâmina e danos pessoais. Antes de ligar o motor, faça um teste desta operação. Para isso, empurre a peça trabalhada para dentro do conjunto de proteção da lâmina. Caso o conjunto de proteção da lâmina entre em contato com a lâmina, posicione a peça trabalhada sob o conjunto de proteção da lâmina, sem tocar a lâmina, antes de ligar o motor.

CUIDADO: Alguns formatos de peças, tais como molduras, podem não levantar o conjunto de proteção da lâmina adequadamente. Empurre a peça trabalhada lentamente para iniciar o corte. Caso o conjunto de proteção da lâmina entre em contato com a lâmina, posicione a peça trabalhada sob o conjunto de proteção da lâmina, sem tocar a lâmina, antes de ligar o motor.

Essa operação é igual à de cortes radiais (transversos) exceto que a suta fica travada em ângulo que não seja 0°. Segure a peça FIRMEMENTE contra a suta empurrando-a contra a lâmina (para evitar que a peça trabalhada se movimente). Veja a Figura 39.

FIG. 39

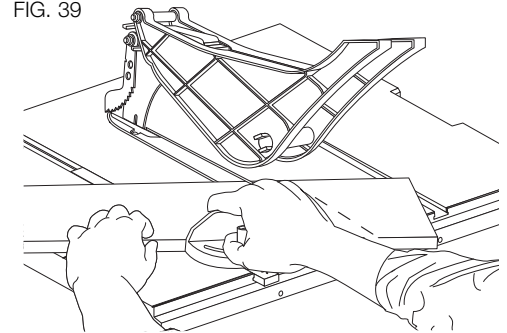

Funcionamento da Suta

Para ajustar a suta, afrouxe o cabo de trava e mova a suta para o ângulo desejado.

Cortes Chanfrados Compostos

Essa é uma mistura de corte radial chanfrado e corte de esquadria. Siga as instruções para ambos, cortes radiais e cortes de esquadrias.

Confecção de Tábuas Guias (Fig. 40, 41)

As tábuas guias são usadas para manter a peça trabalhada em contato com a régua e a mesa, evitando contragolpes. As dimensões para confecção de uma tábua guia convencional podem ser encontradas na Figura 40. Faça a tábua guia usando uma peça de madeira plana, sem nós ou trincos. Usando grampos, fixe a tábua guia à régua e mesa de maneira que a extremidade superior da tábua guia apoie a peça trabalhada até terminar o corte (Fig. 41). Uma tábua alta e chata de 203 mm (8") pode ser firmada à régua para cortes transversais e a tábua guia pode ser fixada "à tábua alta 203 mm (8)".

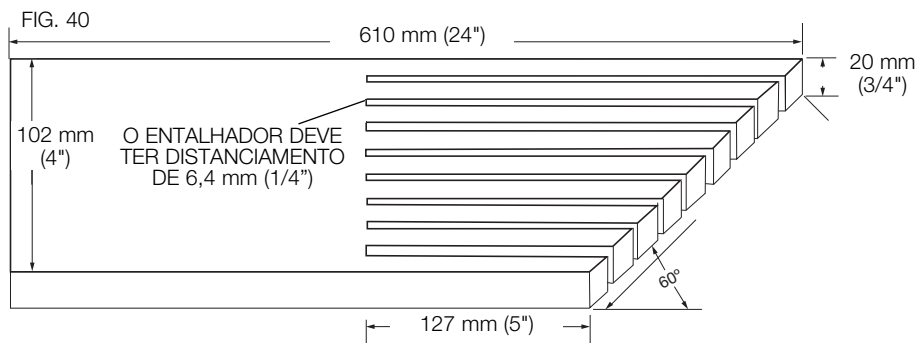
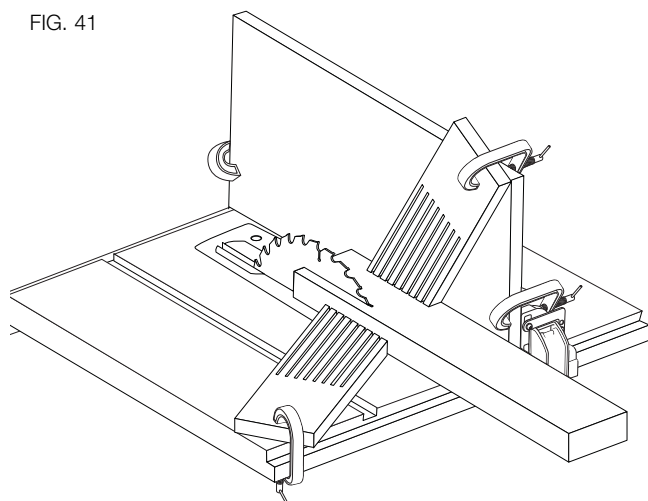

FIG. 41



⚠ATENÇÃO: Use tábuas guias para todos os cortes incompletos em que o conjunto de proteção da lâmina, o conjunto anti-contragolpes e o fendedor não possam ser usados. **Sempre substitua o conjunto de proteção da lâmina, o conjunto anti-contragolpes e o fendedor ao terminar a operação de serragem parcial.** Certifique-se de que a tábua guia pressione apenas a porção da peça situada em frente à lâmina.

Corte em ranhura

⚠CUIDADO: Não tente empilhar lâminas de corte em ranhura mais espessas do que 20 mm (13/16"). NÃO use fresas para ranhura de tipo ajustável ou oscilante. Não use lâminas de corte em ranhura com um diâmetro maior do que 152,4 mm (6"). A largura máxima do corte em ranhura é 12,7 mm (1/2").

Como os cortes em ranhura são cortes onde o material não é trespassado, eles devem ser feitos com o mecanismo de proteção da lâmina removido. Para remover o mecanismo de proteção da lâmina, consulte o parágrafo **Como retirar o mecanismo de proteção da lâmina na seção Montagem.**

Ao usar a fresa para ranhura, é necessário também usar o acessório especial (vendido separadamente).

Será necessário usar uma fresa para corte em ranhura sempre que o corte desejado for bem maior do que o entalhe da serra. O corte em ranhura é usado geralmente para reforçar o suporte e alinhar uma prateleira numa estante, armário ou projeto semelhante. **Sempre que uma fresa para ranhura for usada, o mecanismo de proteção da lâmina deve ser removido. Tenha um CUIDADO EXTREMO ao usar a fresa para ranhura sem o mecanismo de proteção da lâmina e o cutelo divisor.** Caso seja necessário fazer um corte profundo. Passe a serra várias vezes sobre o material em vez de tentar fazer o corte de uma só vez. A largura máxima de corte em ranhura desta serra é 12,7 mm (1/2"). NÃO USE COMBINAÇÕES MAIS LARGAS.

⚠CUIDADO: Sempre verifique a separação da lâmina de corte de ranhura antes de conectar a serra à alimentação elétrica.

Certifique-se bem de reinstalar o mecanismo de proteção da lâmina e a placa de garganta depois que os cortes em ranhura tiverem sido feitos e verifique os ajustes. Instale novamente o mecanismo de proteção da lâmina, o mecanismo anti-contragolpe e o cutelo divisor.

Coleta de Pó (Fig. 42)

Sua serra de mesa está equipada com uma porta de coleta e um compartimento para pó. Para melhores resultados, conecte um aspirador na porta de pó localizada na traseira da serra. Depois de usar a serra por bastante tempo, o sistema de coleta de pó pode ficar entupido. Para limpar o sistema de coleta de pó:

1. Retire a serra da tomada.
2. Tombe a serra de lado de maneira a ter acesso à porção aberta e inferior da unidade.
3. Abra a porta do compartimento de pó (A5) removendo os parafusos (V V), tal como mostra a Figura 42. Retire o excesso de pó e prenda novamente a porta com os parafusos fornecidos.

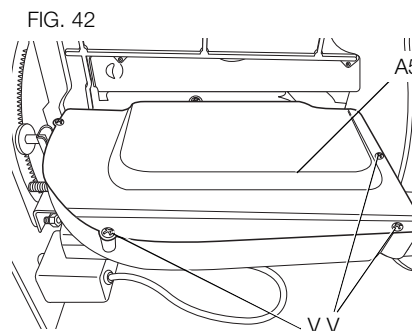

Armazenagem (Fig. 4, 43)

1. Coloque as chaves de lâmina (R) na fenda de armazenagem.
2. Coloque o bastão de empurrar (U) nas braçadeiras de armazenagem, tal como mostrado.
3. Deslize a guia de corte (E) na braçadeira de armazenagem.
4. O caminho (B) é armazenado na fenda da braçadeira de armazenagem da guia de corte.
5. Enrole o cabo de alimentação no suporte (O) e prenda-o.

FIG. 43

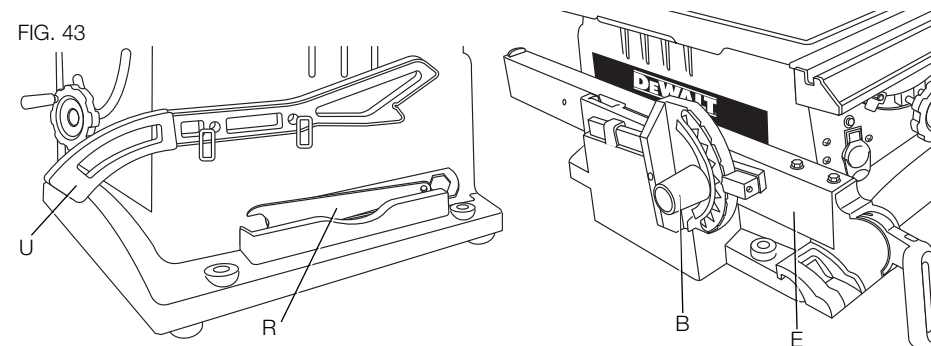

MANUTENÇÃO

⚠ATENÇÃO: Para reduzir o risco de lesões graves, desligue a ferramenta e desligue a bateria antes de proceder a quaisquer ajustes ou de remover/instalar instrumentos ou acessórios. Um arranque acidental pode causar lesões.

Esta ferramenta elétrica DEWALT foi concebida para o servir durante muito tempo com um mínimo de manutenção. Um funcionamento satisfatório e longo depende de cuidados adequados e de uma limpeza regular.

Limpeza

⚠ATENÇÃO: Ao limpar, use sabão neutro e um pano úmido nas peças plásticas. Diversos produtos de limpeza doméstica contêm produtos químicos que podem prejudicar seriamente os plásticos. Além disso, não use gasolina, terebintina, vernizes ou solventes, líquidos de limpeza a seco ou produtos similares que podem danificar seriamente as peças plásticas do produto. Nunca permita que líquidos entrem na ferramenta, nunca submerja nenhuma das peças da ferramenta em líquido.

Reparos

Para assegurar a SEGURANÇA e a CONFIABILIDADE da ferramenta, os reparos, a manutenção e os ajustes (incluindo inspeção e substituição da escova) devem ser realizados por um centro de serviços autorizados da DEWALT ou outro pessoal técnico qualificado. Use sempre peças de reposição idênticas.

A DEWALT possui uma das maiores Redes de Serviços do País, Ligue: 0800-7034644 ou consulte nosso site: www.dewalt.com.br, para saber qual é a mais próxima de sua localidade.

Lubrificação

1. Todas as peças móveis do motor contam com lubrificação permanente de fábrica e não é necessária lubrificação adicional.
2. A engrenagem para ajuste da altura pode precisar regularmente de limpeza e lubrificação. Se você tiver dificuldade em elevar ou abaixar a lâmina, entre em contato com a assistência técnica autorizada DEWALT.

Acessórios

⚠ATENÇÃO: Uma vez que os acessórios que não sejam os disponibilizados pela DEWALT não foram testados com este produto, a utilização de tais acessórios nesta ferramenta poderá ser perigosa. Para reduzir o risco de lesão, deverão utilizar-se apenas os acessórios recomendados pela DEWALT com este produto.

Consulte o seu revendedor para mais informações acerca dos acessórios adequados.

Protegendo o Meio Ambiente Coleta seletiva



Este produto não deve ser descartado com o lixo doméstico normal.

Se você constatar que seu produto DEWALT necessita de troca, ou não é mais viável ao uso, não elimine em lixo doméstico.



Este produto pode ser reciclado para evitar a poluição do meio ambiente e reduzir a demanda por matérias-primas.

Sugerimos que você leve o produto para um centro de serviços autorizado DEWALT ou centro de reciclagem.

Consulte as regulamentações locais para reciclagem de produtos elétricos, e onde você pode encontrar centros de reciclagem local.

ESPECIFICAÇÃO

	DWE7470-B2	DWE7470-BR
Voltagem:	220 V ~	127 V ~
Frequência:	50-60 Hz	50-60 Hz
Potência nominal:	1 800 W	1 800 W
Rotação sem Carga:	5 000/min	5 000/min

Definitions: Safety Guidelines

The definitions below describe the level of severity for each signal word. Please read the manual and pay attention to these symbols.

⚠ DANGER: Indicates an imminently hazardous situation which, if not avoided, **will** result in **death or serious injury**.

⚠ WARNING: Indicates a potentially hazardous situation which, if not avoided, **could** result in **death or serious injury**.

⚠ CAUTION: Indicates a potentially hazardous situation which, if not avoided, **may** result in **minor or moderate injury**.

NOTICE: indicates a practice **not related to personal injury** which, if not avoided, **may** result in **property damage**.

General Safety Rules

⚠ WARNING: Read all instructions before operating product. Failure to follow all instructions listed below may result in electric shock, fire and/or serious injury.

SAVE THESE INSTRUCTIONS

⚠ WARNING: FOLLOW ALL WIRING CODES and recommended electrical connections to prevent shock or electrocution.

Grounding Instructions

If saw is of grounded construction, read the following instructions.

⚠ DANGER: SHOCK HAZARD. THIS MACHINE MUST BE GROUNDED WHILE IN USE. SERIOUS INJURY COULD RESULT.

ALL GROUNDED, CORD-CONNECTED MACHINES

In the event of a malfunction or breakdown, grounding provides a path of least resistance for electric current to reduce the risk of electric shock. This machine is equipped with an electric cord having an equipment-grounding conductor and a grounding plug. The plug must be plugged into a matching outlet that is properly installed and grounded in accordance with all local codes and ordinances. Do not modify the plug provided - if it will not fit the outlet, have the proper outlet installed by a qualified electrician. Improper connection of the equipment-grounding conductor can result in risk of electric shock. The conductor with insulation having an outer surface that is green with or without yellow stripes is the equipment-grounding conductor. If repair or replacement of the electric cord or plug is necessary, do not connect the equipment-grounding conductor to a live terminal. Check with a qualified electrician or service personnel if the grounding instructions are not completely understood, or if in doubt as to whether the machine is properly grounded. Use only three-wire extension cords that have three-prong grounding type plugs and matching three-conductor receptacles that accept the machine's plug, as shown in Figure A. Repair or replace damaged or worn cord immediately.

Important Safety Instructions

- **TO REDUCE THE RISK OF KICKBACK AND OTHER INJURIES,** use all components of the guarding system (blade guard assembly, riving knife and anti-kickback) for every operation for which they can be used including all through cutting.
- To change the cord set, contact your local dealer or authorized service center.
- **REMOVE ADJUSTING KEYS AND WRENCHES.** Form habit of checking to see that keys and adjusting wrenches are removed from spindle before turning tool on. Tools, scrap pieces, and other debris can be thrown at high speed, causing injury.
- **KEEP WORK AREA CLEAN.** Cluttered areas and benches invite accidents.

- **DO NOT USE THE MACHINE IN A DANGEROUS ENVIRONMENT.** The use of power tools in damp or wet locations or in rain can cause shock or electrocution. Keep your work area well-lit to avoid tripping or placing arms, hands, and fingers in danger.
- **KEEP CHILDREN AWAY.** All visitors should be kept at a safe distance from work area. Your shop is a potentially dangerous environment.
- **MAKE WORKSHOP CHILDPROOF** with padlocks, master switches, or by removing starter keys. The unauthorized start-up of a machine by a child or visitor may result in injury.
- **DO NOT FORCE TOOL.** It will do the job better and be safer at the rate for which it was designed.
- **USE RIGHT TOOL.** Don't force tool or attachment to do a job for which it was not designed. Using the incorrect tool or attachment may result in personal injury.
- **USE PROPER EXTENSION CORD.** Make sure your extension cord is in good condition. If your product is equipped with a cord set, use only three-wire extension cords that have three-prong grounding-type plugs and three-pole receptacles that accept the tool's plug. When using an extension cord, be sure to use one heavy enough to carry the current your product will draw. An undersized cord will cause a drop in line voltage resulting in loss of power and overheating. The following table shows the correct size to use depending on cord length and nameplate ampere rating. If in doubt, use the next heavier gauge. The smaller the gauge number, the heavier the cord.

Ampere Rating		Minimum Gauge for Cord Sets				
		Volts	Total Length of Cord in Feet (meters)			
120V		25 (7.6)	50 (15.2)	100 (30.5)	150 (45.7)	
240V		50 (15.2)	100 (30.5)	200 (61.0)	300 (91.4)	
More Than	Not More Than	AWG				
0	6	18	16	16	14	
6	10	18	16	14	12	
10	12	16	16	14	12	
12	16	14	12	Not Recommended		

- **WEAR PROPER APPAREL.** No loose clothing, gloves, neckties, rings, bracelets, or other jewelry to get caught in moving parts. Non-slip footwear is recommended. Wear protective hair covering to contain long hair. Air vents may cover moving parts and should also be avoided.
- **ALWAYS USE SAFETY GLASSES.** Everyday eyeglasses are NOT safety glasses. Also use face or dust mask if cutting operation is dusty. All users and bystanders MUST ALWAYS wear certified safety equipment:
 - ANSI Z87.1 eye protection (CAN/CSA Z94.3),
 - ANSI S12.6 (S3.19) hearing protection,
 - NIOSH/OSHA/MSHA respiratory protection.
- **DO NOT OVERREACH.** Keep proper footing and balance at all times. Loss of balance may cause personal injury.
- **MAINTAIN TOOLS WITH CARE.** Keep blades sharp and clean for best and safest performance. Follow instructions for lubricating and changing accessories. Poorly maintained blades and machines can further damage the blade or machine and/or cause injury.
- **TURN THE MACHINE "OFF", AND DISCONNECT THE MACHINE FROM THE POWER SOURCE** before installing or removing accessories, before adjusting or changing set-ups, when making repairs or changing locations. Do not touch the plug's metal prongs when unplugging or plugging in the cord. An accidental start-up can cause injury.

- **REDUCE THE RISK OF UNINTENTIONAL STARTING.** Make sure that the switch is in the "OFF" position before plugging in the power cord. In the event of a power failure, move the switch to the "OFF" position. An accidental start-up can cause injury.
- **USE RECOMMENDED ACCESSORIES.** Use only accessories that are recommended by the manufacturer for your model. Accessories that may be suitable for one tool may be hazardous when used on another tool. Consult the instruction manual for recommended accessories. The use of improper accessories may cause risk of injury to persons.
- **NEVER STAND ON TOOL.** Serious injury could occur if the tool is tipped or if the cutting tool is unintentionally contacted.
- **CHECK FOR DAMAGED PARTS.** Before further use of the tool, a guard or other part that is damaged should be carefully checked to determine that it will operate properly and perform its intended function—check for alignment of moving parts, binding of moving parts, breakage of parts, mounting and any other conditions that may affect its operation. A guard or other part that is damaged should be properly repaired or replaced. Do not use tool if switch does not turn it on and off. Damaged parts can cause further damage to the machine and/or personal injury.
- **DIRECTION OF FEED.** Feed work into a blade or cutter against the direction of rotation of the blade or cutter only.
- **NEVER LEAVE TOOL RUNNING UNATTENDED. TURN POWER OFF.** Don't leave tool until it comes to a complete stop. Serious injury can result.
- **DO NOT OPERATE ELECTRIC TOOLS NEAR FLAMMABLE LIQUIDS OR IN GASEOUS OR EXPLOSIVE ATMOSPHERES.** Motors and switches in these tools may spark and ignite fumes.
- **STAY ALERT, WATCH WHAT YOU ARE DOING, AND USE COMMON SENSE. DO NOT USE THE MACHINE WHEN YOU ARE TIRED OR UNDER THE INFLUENCE OF DRUGS, ALCOHOL, OR MEDICATION.** A moment of inattention while operating power tools may result in serious injury.
- **DO NOT ALLOW FAMILIARITY (gained from frequent use of your saw) TO REPLACE SAFETY RULES.** Always remember that a careless fraction of a second is sufficient to inflict severe injury.

Additional Safety Rules for Table Saws

⚠WARNING: ALWAYS USE SAFETY GLASSES. Everyday eyeglasses are NOT safety glasses. Also use face or dust mask if cutting operation is dusty. All users and bystanders MUST ALWAYS wear certified safety equipment:

- ANSI Z87.1 eye protection (CAN/CSA Z94.3),
- ANSI S12.6 (S3.19) hearing protection,
- NIOSH/OSHA/MSHA respiratory protection.

⚠WARNING: Do not expose to rain or use in damp locations.

- **AVOID AWKWARD POSITIONS,** where a sudden slip could cause a hand to move into a saw blade.
- **NEVER REACH IN BACK OF, OR AROUND, THE CUTTING TOOL** with either hand to hold down the workpiece.
- **KEEP ARMS, HANDS AND FINGERS AWAY** from the blade to prevent serious injury.
- **USE A PUSH STICK THAT IS APPROPRIATE TO THE APPLICATION TO PUSH WORKPIECES THROUGH THE SAW.** A push stick is a wooden or plastic stick, usually homemade, that should be used whenever the size or shape of the workpiece would cause you to place your hands within 6" (152 mm) of the blade.
- **USE HOLD-DOWNS, JIGS, FIXTURES OR FEATHER BOARDS TO HELP GUIDE AND CONTROL THE WORKPIECE.** Accessories for use with your tool are available at extra cost from your local dealer or authorized service center. Instructions for making a push stick, a narrow rip auxiliary fence, a push block and feather boards are included in this manual.

- **DO NOT PERFORM RIPPING, CROSSCUTTING OR ANY OTHER OPERATION FREEHAND.**
- **NEVER** reach around or over saw blade.
- **STABILITY.** Make sure the table saw is firmly mounted to a secure surface before use and does not move.
- **NEVER CUT METALS, CEMENT BOARD OR MASONRY.** Certain man-made materials have special instructions for cutting on table saws. Follow the manufacturer's recommendations at all times. Damage to the saw and personal injury may result.
- **THE PROPER THROAT PLATE MUST BE LOCKED IN PLACE AT ALL TIMES** to reduce the risk of a thrown workpiece and possible injury.
- **USE THE CORRECT SAW BLADE FOR THE INTENDED OPERATION.** The blade must rotate toward the front of the saw. Always tighten the blade arbor nut securely. Before use, inspect the blade for cracks or missing teeth. Do not use a damaged or dull blade.
- **NEVER ATTEMPT TO FREE A STALLED SAW BLADE WITHOUT FIRST TURNING THE MACHINE OFF AND DISCONNECTING THE SAW FROM THE POWER SOURCE.** If a workpiece or cut-off piece becomes trapped inside the blade guard assembly, turn saw off and wait for blade to stop before lifting the blade guard assembly and removing the piece.
- **NEVER START THE MACHINE** with the workpiece against the blade to reduce the risk of a thrown workpiece and personal injury.
- **NEVER have any part of your body in line with the path of the saw blade.** Personal injury may occur.
- **NEVER PERFORM LAYOUT, ASSEMBLY OR SET-UP WORK** on the table/work area when the machine is running. A sudden slip could cause a hand to move into the blade. Severe injury can result.
- **CLEAN THE TABLE/WORK AREA BEFORE LEAVING THE MACHINE.** Lock the switch in the "OFF" position and disconnect from the power source to prevent unauthorized use.
- **DO NOT leave a long board (or other workpiece) unsupported so the spring of the board causes it to shift on the table resulting in loss of control and possible injury.** Provide proper support for the workpiece, based on its size and the type of operation to be performed. Hold the work firmly against the fence and down against the table surface.
- **IF YOUR SAW** makes an unfamiliar noise or if it vibrates excessively, cease operating immediately, turn unit off and disconnect from power source until the problem has been located and corrected. Contact a DEWALT factory service center, a DEWALT authorized service center or other qualified service personnel if the problem can not be found.
- **KEEP OUT** of the line of saw blade. Stand to the side whenever possible.
- **USE RECOMMENDED ACCESSORIES.** The use of improper accessories may cause risk of personal injury.
- **DO NOT OPERATE THIS MACHINE** until it is completely assembled and installed according to the instructions. A machine incorrectly assembled can cause serious injury.
- **OBTAIN ADVICE** from your supervisor, instructor, or another qualified person if you are not thoroughly familiar with the operation of this machine. Knowledge is safety.

TERMS: THE FOLLOWING TERMS WILL BE USED THROUGHOUT THE MANUAL AND YOU SHOULD BECOME FAMILIAR WITH THEM.

- **Thru sawing** refers to any cut that completely cuts through the workpiece.
- **Non-thru sawing** refers to any cut that does not completely cut through the workpiece.
- **Push Stick** refers to a wooden or plastic stick, usually homemade, that is used to push small workpiece through the saw and keeps the operator's hands clear of the blade.
- **Kickback** occurs when the saw blade binds in the cut and violently thrusts the workpiece back toward the operator.

- **Freehand** refers to cutting without the use of a miter gauge or rip fence or any other means of guiding or holding the workpiece other than the operator's hand.
⚠WARNING: Never perform freehand cutting with this saw.
- **Plunge cutting** refers to blind cuts in the workpiece made by either raising the blade through the workpiece or lowering the workpiece down to the blade.
⚠WARNING: Never perform plunge cutting with this saw.
- **Resawing** - Flipping material to make a cut the saw is not capable of making in one pass.
⚠WARNING: Resawing **IS NOT** recommended.

SAW BLADE GUARD ASSEMBLY, ANTI-KICKBACK ASSEMBLY AND RIVING KNIFE

Your table saw is equipped with a blade guard assembly, anti-kickback assembly and riving knife that covers the blade and reduces the possibility of accidental blade contact. The riving knife is a flat plate that fits into the cut made by the saw blade and effectively fights kickback by lessening the tendency of the blade to bind in the cut. **The blade guard assembly and anti-kickback assembly can only be used when making through cuts that sever the wood. When making rabbets and other cuts that make non through cuts, the blade guard assembly and anti-kickback assembly must be removed and riving knife lowered to the non through cut position marked on the riving knife.** Two anti-kickback pawls are located on the sides of the riving knife that allow the wood to pass through the blade in the cutting direction but reduce the possibility of the material being thrown backwards toward the operator.

Use all components of the guarding system (blade guard assembly, riving knife and anti-kickback assembly) for every operation for which they can be used including all through cutting. If you elect not to use any of these components for a particular application exercise additional caution regarding control of the workpiece, the use of push sticks, the position of your hands relative to the blade, the use of safety glasses, the means to avoid kickback and all other warnings contained in this manual and on the saw itself. **Replace the guarding systems as soon as you return to thru-cutting operations.** Keep the guard assembly in working order.

MAKING A PUSH STICK (Inside Back Cover)

- In order to operate your table saw safely you must use a push stick whenever the size or shape of the workpiece would cause your hands to be within 6" (152 mm) of the saw blade or other cutter. A push stick is included with this saw.
- No special wood is needed to make additional push-sticks as long as it's sturdy and long enough. A length of 15.7" (400 mm) is recommended with a notch that fits against the edge of the workpiece to prevent slipping. It's a good idea to have several push sticks of the same length [15.7" (400 mm)] with different size notches for different workpiece thicknesses.
- See the inside back cover for a picture of a push stick. The shape can vary to suit your own needs as long as it performs its intended function of keeping your hands away from the blade.

KICKBACKS

KICKBACKS: Kickbacks can cause serious injury. A kickback occurs when a part of the workpiece binds between the saw blade and the rip fence, or other fixed object, and rises from the table and is thrown toward the operator. Kickbacks can be avoided by attention to the following conditions.

How to Avoid Them and Protect Yourself from Possible Injury

- a. Be certain that the rip fence is parallel to the saw blade.
- b. Do not rip by applying the feed force to the section of the workpiece that will become the cut-off (free) piece. Feed force when ripping should always be applied between the saw blade and the fence; use a push stick for narrow work, 6" (152 mm) wide or less.
- c. Keep saw blade guard assembly, riving knife and anti-kickback assembly in place and operating properly. If anti-kickback assembly is not operational, return your unit to

the nearest authorized DEWALT service center for repair. The riving knife must be in alignment with the saw blade and the anti-kickback assembly must stop a kickback once it has started. Check their action before ripping by pushing the wood under the anti-kickback assembly. The teeth must prevent the wood from being pulled toward the front of the saw.

- d. Plastic and composite (like hardboard) materials may be cut on your saw. However, since these are usually quite hard and slippery, the anti-kickback pawls may not stop a kickback. Therefore, be especially attentive to following proper set up and cutting procedures for ripping.
- e. Use saw blade guard assembly, anti-kickback assembly and riving knife for every operation for which it can be used, including all through-sawing.
- f. Push the workpiece past the saw blade prior to release.
- g. **NEVER** rip a workpiece that is twisted or warped, or does not have a straight edge to guide along the fence.
- h. **NEVER** saw a large workpiece that cannot be controlled.
- i. **NEVER** use the fence as a guide or length stop when crosscutting.
- j. **NEVER** saw a workpiece with loose knots, flaws, nails or other foreign objects.
- k. **NEVER** rip a workpiece shorter than 10" (254 mm).
- l. **NEVER** use a dull blade – replace or have resharpened.

⚠WARNING: Some dust created by power sanding, sawing, grinding, drilling, and other construction activities contains chemicals known to cause cancer, birth defects or other reproductive harm. Some examples of these chemicals are:

- lead from lead-based paints,
- crystalline silica from bricks and cement and other masonry products, and
- arsenic and chromium from chemically-treated lumber.

Your risk from these exposures varies, depending on how often you do this type of work. To reduce your exposure to these chemicals: work in a well ventilated area, and work with approved safety equipment, such as those dust masks that are specially designed to filter out microscopic particles.

- **Avoid prolonged contact with dust from power sanding, sawing, grinding, drilling and other construction activities. Wear protective clothing and wash exposed areas with soap and water.** Allowing dust to get into your mouth, eyes or lay on the skin may promote absorption of harmful chemicals.

⚠WARNING: Use of this tool can generate and/or disburse dust, which may cause serious and permanent respiratory or other injury. Always use NIOSH/OSHA approved respiratory protection appropriate for the dust exposure. Direct particles away from face and body. Always operate tool in well-ventilated area and provide for proper dust removal. Use dust collection system wherever possible.

SAVE THESE INSTRUCTIONS FOR FUTURE USE

Specifications

Miter Angle	45° L and R
Bevel Angle	0° to 45° L
Blade Size	10" (254 mm)
Max. Cut Depth	90° Bevel 3" (76 mm)
Max. Cut Depth	45° Bevel 2-1/2" (64 mm)
Max. Dado Cut Width	1/2" (12.7 mm)
Max. Dado Blade Diameter	6" (152.4 mm)
RPM, no load	5000

Unpacking

⚠WARNING: To reduce the risk of injury, **DO NOT** connect the machine to the power source until the table saw is completely assembled and you read the entire instruction manual.

Open the box and slide the saw out, as shown in Figure 1. Carefully unpack the table saw and all loose items from the carton. Examine all parts to make sure that parts have not been damaged during shipping. If any parts are missing or damaged, contact your dealer to replace them before attempting to assemble the tool.

Refer to Figure 2 for the loose items and hardware included with the saw:

1. Rip fence
2. Arbor wrench, spindle wrench and hex wrench
3. Cord wrap brackets and hardware
4. Height/bevel adjustment wheel and hardware
5. Riving knife
6. Anti-kickback assembly
7. Push stick
8. Miter gauge
9. Blade guard assembly

NOTE: A portable table saw stand is designed for use with this saw and is available at a local DEWALT dealer or service center at extra cost.

⚠WARNING: To reduce the risk of serious personal injury, have push stick ready to use before starting cut.

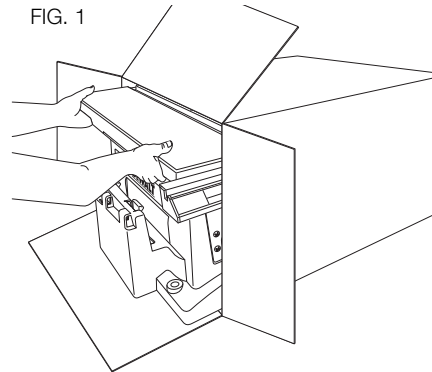

FIG. 1

FEATURES (Fig. 3, 4)

Examine Figures 3 and 4 to become familiar with the saw and its various parts. The following sections on assembly and adjustments will refer to these terms and you must know what and where the parts are.

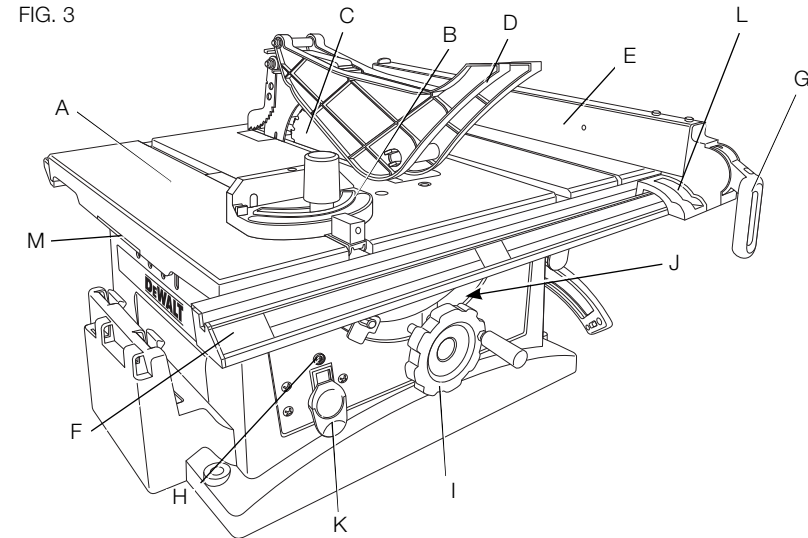

FIG. 3

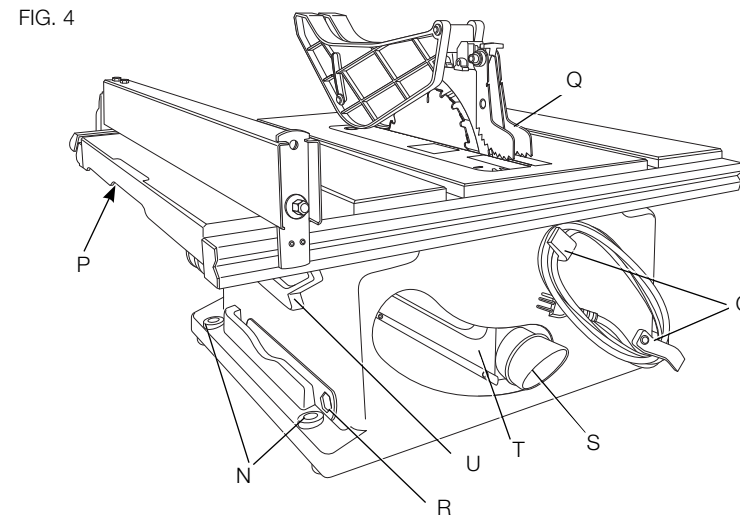

FIG. 4

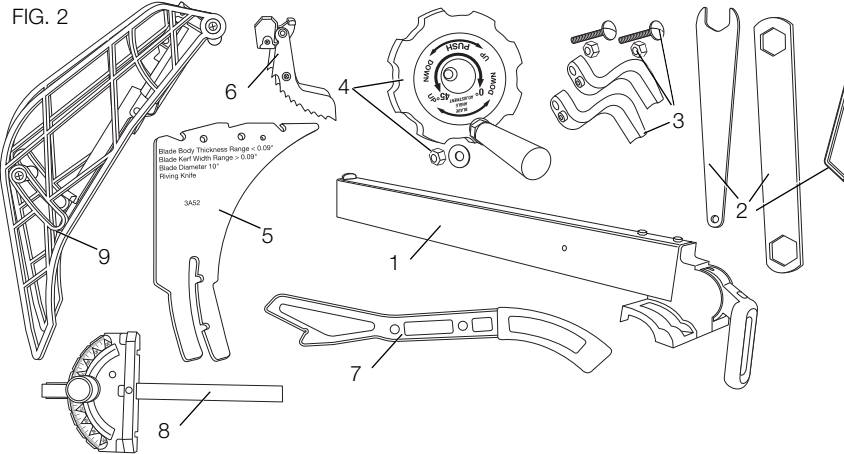

FIG. 2

FIGURE 3

- A. Table
- B. Miter gauge
- C. Blade
- D. Blade guard assembly
- E. Rip fence
- F. Rip fence rails
- G. Rip fence front latch

- H. Overload relay button
- I. Blade height/bevel adjustment wheel
- J. Bevel lock lever
- K. ON/OFF switch
- L. Rip fence indicator
- M. Handle for transport

FIGURE 4

- N. Mounting holes
- O. Cord wrap
- P. Cam lock lever
- Q. Anti-kickback assembly

- R. Arbor wrench, spindle wrench
- S. Dust collection port
- T. Dust shroud
- U. Push stick

ASSEMBLY

⚠WARNING: Shock Hazard. To reduce the risk of serious personal injury, turn unit off and disconnect machine from power source before attempting to move it, change accessories or make any adjustments.

ASSEMBLE YOUR SAW IN THE FOLLOWING ORDER

1. Blade height/bevel adjustment wheel
2. Cord wrap
3. Ensure blade is installed correctly and arbor nut is tight. Use wrenches supplied.
4. Position the riving knife.
5. Install the throat plate. (**NOTE:** Adjust leveling screws before proceeding. Refer to **To Replace Throat Plate.**)
6. Rip fence (**NOTE:** Adjust rip fence indicator before proceeding; refer to **Rip Fence Indicator Adjustment** under **Adjustment.**)
7. Anti-kickback assembly
8. Blade guard assembly
9. Miter gauge (if required for application)

NOTE: Tools needed for assembly include the wrenches included with this saw.

Blade Height/Bevel Adjustment Wheel (Fig. 5)

Slide blade height/bevel adjustment wheel (I) onto shaft. Ensure the slots on the hub align with the pins (A2) on the shaft. Secure with washer and nut supplied. Tighten securely.

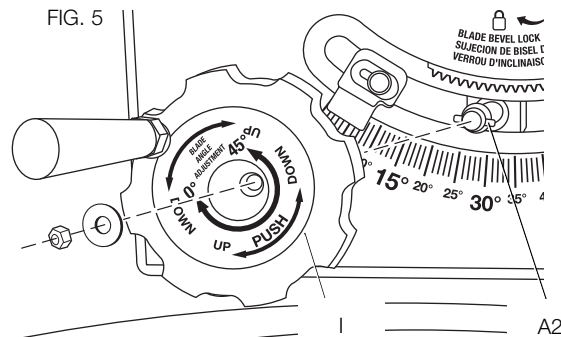

Cord Wrap (Fig. 6)

Attach the cord wrap brackets (O) to rear of saw using the hardware supplied. Tighten securely.

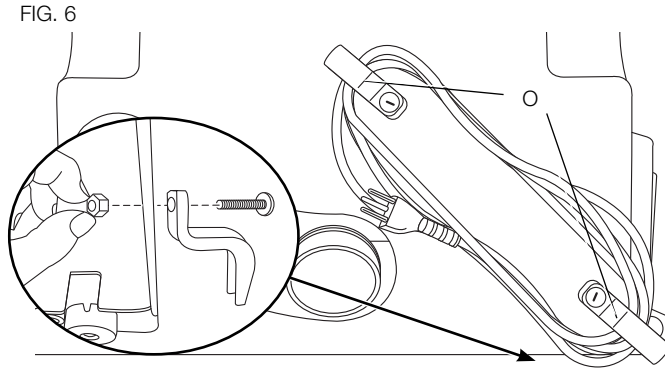

Blade (Fig. 3, 7, 8)

1. Remove the throat plate. Refer to **To Remove Throat Plate.**
2. Raise the saw blade arbor to its maximum height by turning the blade height/bevel adjustment wheel (I) clockwise.
3. Remove the arbor nut (Y) and outer washer (Z) and set aside.
4. Place the blade (C) on the arbor making sure the teeth of the blade point downward and toward the front of the saw.

FIG. 7

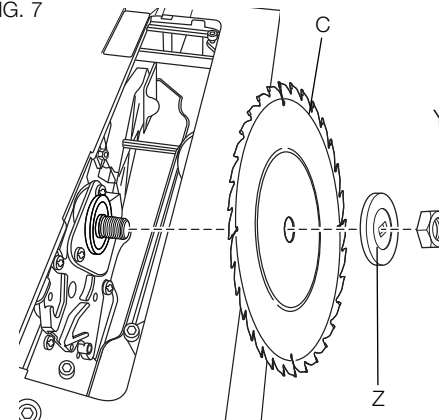
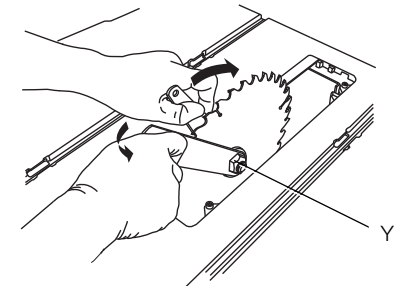

FIG. 8



5. Place the outer washer (Z) against the blade, raised side out and tighten the arbor nut against the washer as far as possible by hand. Ensure that the outer washer and arbor nut are free of dust and debris before installing.
6. To further tighten the arbor nut (Y), use the open ended spindle wrench (supplied) to keep the spindle from rotating.
7. Use the arbor wrench (supplied) to hold the nut and tighten it by turning it clockwise. Reposition the wrench on the arbor nut and repeat as necessary until the nut and washer are securely fastened against the blade.

NOTE: Different types of blades make different kerfs (width of cuts). Therefore, it is necessary to check adjustment of rip scale when changing blades. Replacement blade **MUST** not exceed the thickness stated on the riving knife. The riving knife provided with the saw is 0.09" (2.3 mm) thick.

To Remove Throat Plate (Fig. 9)

Using finger hole (W) on the plate, pull throat plate (X) up and forward to expose the inside of the saw.

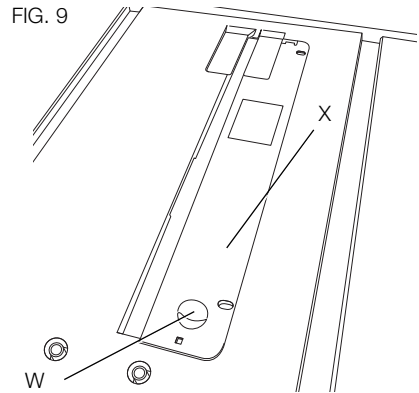

Positioning The Riving Knife (Fig. 3, 10, 11)

1. Loosen the bevel lock lever (J), turn and move the blade height/bevel adjustment wheel (I) to 45° on the bevel scale, and then tighten the bevel lock lever (J).
2. Loosen the riving knife locking knob (YY) counterclockwise.

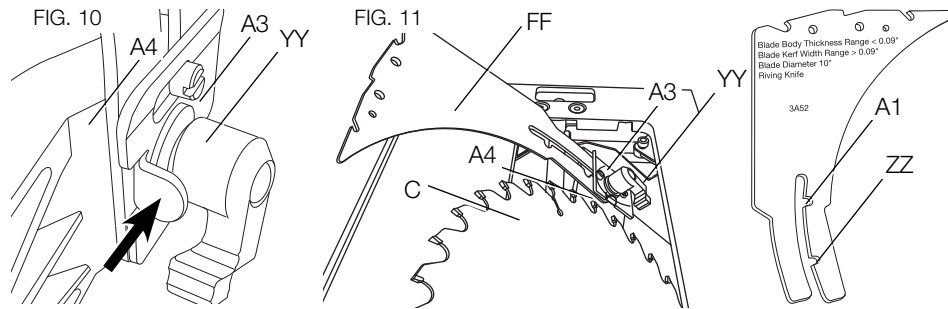

3. Insert the riving knife (FF) into the space between the mounting bracket (A4) and the set plate (A3) located behind the saw blade (C). Ensure the lock pin of the riving knife locking knob (YY) engages with one of the slots (A1, ZZ) on the riving knife (FF).
4. Tighten riving knife locking knob (YY) clockwise.

NOTE: The riving knife has two positions, the high position for all through cuts and the lower position for all non-through cuts. DO NOT operate saw if riving knife is not locked in the through-cut slot (ZZ) or non through-cut position slot (A1), refer to **Aligning The Riving Knife Assembly** under **Adjustments**.

5. Loosen the bevel lock lever (J) and return the blade to 0° and lock.

⚠WARNING: To reduce the risk of serious personal injury. Place the locking knob (YY) in the down position after tightening the riving knife to prevent it from interfering with the throat plate. The locking knob (YY) can be pulled out and placed in the down position without loosening the riving knife.

REMOVING THE RIVING KNIFE ASSEMBLY

NOTE: The throat plate should be removed and the blade raised to its highest position before proceeding.

1. Remove the throat plate. Refer to **To Remove Throat Plate**.
2. Raise the saw blade arbor to its maximum height by turning the blade height/bevel adjustment wheel (I) clockwise.
3. Loosen the bevel lock lever (J), turn and move the blade height/bevel adjustment wheel (I) to 45° on the bevel scale, and then tighten the bevel lock lever (J).
4. Loosen riving knife locking knob (YY) 2–3 turns counterclockwise and push the set plate (A3) back.
5. Remove the riving knife (FF) along the mounting bracket (A4).
6. Loosen the bevel lock lever (J) and return the blade to 0° and lock.
7. Replace throat plate. Refer to **To Replace Throat Plate**.

To Replace Throat Plate (Fig. 9)

1. Align the throat plate and insert the tabs on the back of the throat plate into the holes on the back of the table opening.
2. The throat plate includes two adjustment screws which raise or lower the throat plate. When properly adjusted, the front of the throat plate should be flush or slightly below the surface of the table top and secured in place. The rear of the throat plate should be flush or slightly above the table top.

Anti-Kickback Assembly (Fig. 12)

⚠WARNING: To reduce the risk of serious personal injury, the anti-kickback assembly must be in place for all possible cuts.

1. Locate the anti-kickback mounting hole and slot (EE) at the top of the riving knife (FF).
2. Slide anti-kickback locking tab (GG) up and hold while placing the front of the anti-kickback assembly into slot (EE).
3. Push down to engage assembly into slot, continue pushing down on the anti-kickback assembly until it snaps into place.
4. Release anti-kickback locking tab (GG) to lock the assembly in place.

NOTE: Pull up on the anti-kickback assembly to ensure it has locked into place.

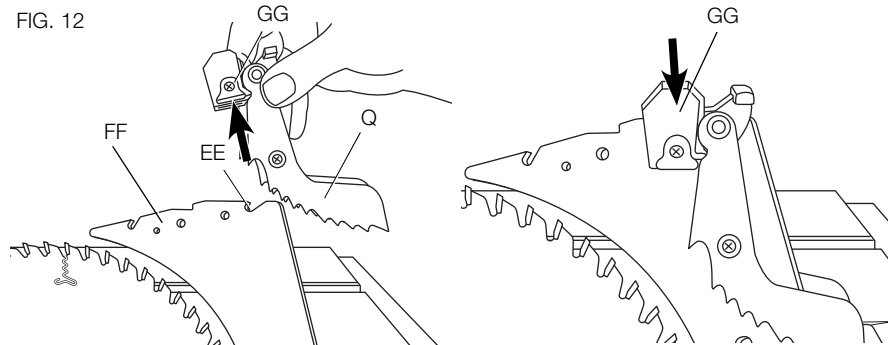

TO REMOVE ANTI-KICKBACK ASSEMBLY

Slide anti-kickback locking tab (GG) up to release anti-back assembly and lift anti-kickback assembly from riving knife slot.

Blade Guard Assembly (Fig. 13)

TO ATTACH BLADE GUARD ASSEMBLY

⚠WARNING: To reduce the risk of serious personal injury, the blade guard assembly must be in place for all possible cuts.

1. While holding the blade guard assembly (D) slide the locating pin (HH) into the riving knife slot (II) centering the riving knife within the v-shaped notch in the guard.
2. Slide and hold the blade guard lock lever (W W) up and press the blade guard assembly down until the entire assembly is flat on the riving knife. Release the blade guard lock lever.
3. Ensure the guard is locked onto the riving knife. If the guard is not locked, repeat steps 1 and 2.

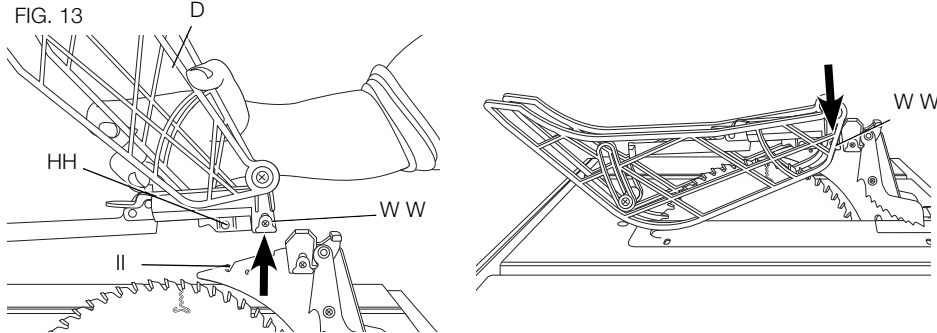

TO REMOVE THE BLADE GUARD ASSEMBLY

Slide the blade guard lock lever (W W) up and remove blade guard assembly from riving knife slot.

Rip Fence

The rip fence can be installed on the left or right side of your table saw.

RIP FENCE ASSEMBLY (FIG. 14)

1. Lift up the rip fence latch (G) to release the holding clamp (AA).
2. Hook the holding clamp (AA) onto the rear fence rail (F) and lower the front of the fence onto the front fence rail.
3. Push down the rip fence latch (G) to lock the rip fence in place. Ensure the fence is secure.

FIG.14

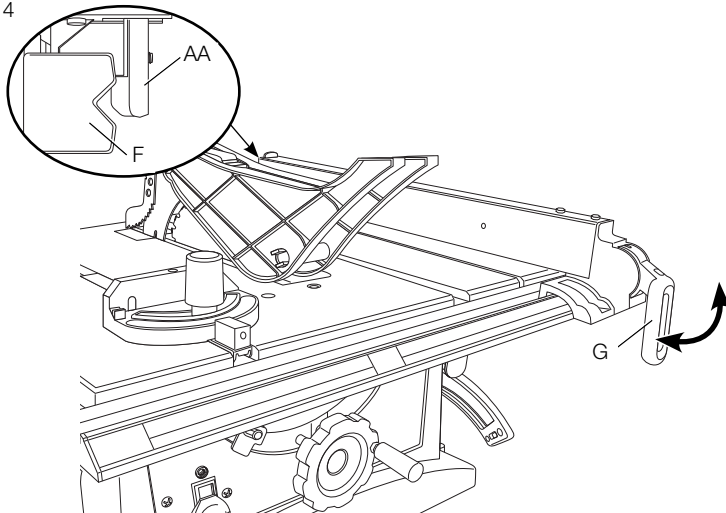

Miter Gauge (Fig. 15)

NOTE: A large auxiliary miter gauge face may be used.

TO ATTACH THE MITER GAUGE

The DWE7470 includes a miter gauge for crosscutting materials. The miter gauge can be used by insertion into one of the two miter gauge slots (JJ) in the table top.

NOTE: See **Crosscutting** and **Bevel Crosscutting** instructions under **Adjustments** before performing these operations on the table saw.

To Bench Mount Saw (Fig. 4)

NOTE: A portable table saw stand is designed for use with this saw and is available at a local DEWALT dealer or service center at extra cost.

⚠WARNING: To reduce the risk of serious personal injury, turn unit off and disconnect machine from power source before attempting to move it, change accessories or make any adjustments. An accidental start-up can cause injury.

⚠CAUTION: To reduce the risk of personal injury, make sure table saw is firmly mounted before use.

The table saw must be mounted firmly. Four mounting holes (N, Fig. 4) are provided in the metal frame for mounting. We strongly recommend that these holes be used to anchor the table saw to your workbench or other rigid, stationary work support.

⚠CAUTION: Ensure that the surface is stable enough that large pieces of material will not cause it to tip over during use.

1. Center the saw on the desired, stable work surface.
2. Drive four 3-1/2" (88.9 mm) long screws through the holes in the metal frame. Make sure the screws extend through the frame and securely attach to the supporting work surface.

If marring the supporting work surface is a concern, the DWE7470 can be mounted to scrap wood which can then be clamped onto the desired work surface.

1. Cut a piece of 3/4" (19 mm) plywood to fit beneath the footprint of the saw.
2. Screw the saw to the plywood and clamp the overhang of the plywood to the work surface. If the screws protrude through the plywood base, set it on two scrap pieces of material of equal thickness and attach them to the edges of the plywood to hold the saw further off of the work surface and prevent the screws from marring the surface.

Connecting Saw to Power Source

⚠WARNING: To reduce the risk of injury, before connecting saw to power source, make sure the switch is in the OFF position.

Be sure your power supply agrees with the nameplate marking. AC Only means that your saw will operate on alternating current only. A voltage decrease of 10 percent or more will cause a loss of power and overheating. All DEWALT tools are factory tested. If this tool does not operate, check the power supply.

FIG. 15

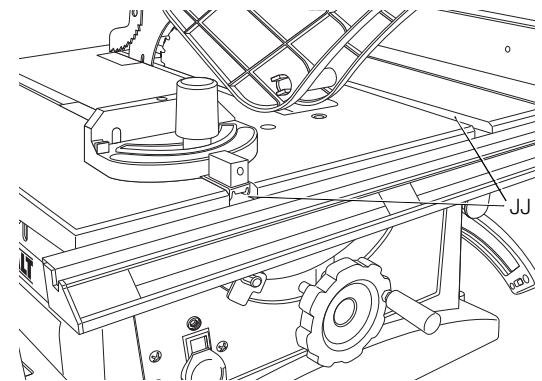

On-Off Switch (Fig. 16)

⚠WARNING: To reduce the risk of injury, be sure switch is in the OFF position before plugging machine in.

⚠WARNING: ALWAYS lock the switch OFF when the saw is not in use. Remove the key (KK) and keep it in a safe place. In the event of a power failure, blown fuse or tripped circuit breaker, turn the switch OFF and remove the key, preventing an accidental startup when power is resumed.

The ON/OFF switch (K) has a removable safety key (KK). With the key removed from the switch, unauthorized and hazardous use by children and others is minimized and the saw will not turn on.

1. To turn the saw ON, insert the key (KK) into the slot of the switch (K), and move the switch upward to the ON position.
2. To turn the saw OFF, move the switch downward.
3. To lock the switch in the OFF position, grasp the sides of the safety switch key (KK), and pull it out.
4. With the switch key removed, the switch will not operate to power the saw on.
5. If the switch key is removed while the saw is running, it can be turned OFF but cannot be restarted without inserting the switch key.

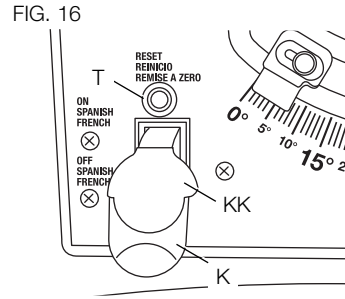

Motor Overload Protection (Fig. 16)

This saw has an overload relay button (T) that resets the motor after it shuts off due to overloading or low voltage. If the motor stops during operation:

1. Place the ON/OFF switch (K) in the OFF position.
2. Unplug the saw and wait five minutes for the motor to cool.
3. Plug in the saw.
4. Push in the overload relay button (T) and place the ON/OFF switch in the ON position.

Circuit breaker overload is often the result of a dull blade. Change your blade on a regular basis to avoid tripping your breaker. Disconnect the saw from power source and check your blade before re-setting the circuit breaker and continuing to saw.

Rip Fence Operation

LOCKING FENCE (FIG. 3)

Lift up the rip fence latch (G) and slide the fence to the desired location on the rip fence rail (F). Push down the rip fence latch to lock fence in place.

NOTE: When ripping, always lock the fence in place.

The rip fence will need to be adjusted for proper performance. Refer to **Rip Fence Adjustment** under **Adjustments** for alignment instructions.

Table Extension Operation (Fig. 17)

NOTE: Use the scale on the front rail for rip cuts up to 10-1/2" (266.7 mm). For rip cuts 10-1/2" (266.7 mm) to 17-1/2" (444.5 mm), follow the below instructions.

1. Move the rip fence (E) to the 10-1/2" (266.7 mm) mark on the right side of scale (this is marked with a red line on the scale) and lock down the fence.
2. Unlock the table extension by releasing the cam lock lever (P).
3. Slide the table extension with the fence to the desired location using the scale (XX) located on the rear rail.
4. Lock the fence into position by pressing down the cam lock lever (P).

FIG. 17

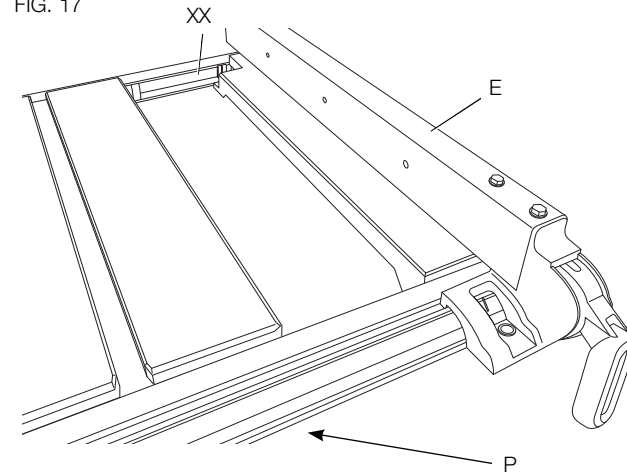

Blade Height/Bevel Wheel Operation (Fig. 3)

Turn blade height/bevel adjustment wheel (I) to lower and raise the blade.

Unlock the bevel lock lever (J), push in and turn the blade height/bevel adjustment wheel (I) to bevel blade.

ADJUSTMENTS

⚠WARNING: To reduce the risk of injury, turn unit off and disconnect machine from power source before installing and removing accessories, before adjusting or changing set-ups or when making repairs. An accidental start-up can cause injury.

NOTE: Your saw is fully and accurately adjusted at the factory at the time of manufacture. If readjustment due to shipping and handling or any other reason is required, follow the steps below to adjust your saw.

Once made, these adjustments should remain accurate. Take a little time now to follow these directions carefully to maintain the accuracy of which your saw is capable.

RIP FENCE ADJUSTMENT (FIG. 18)

To check alignment

1. Position the rip fence on the right side of the table along one edge of a miter gauge slot (JJ). When locked in place the rip fence should be parallel with the miter gauge slots.

If adjustment is needed:

- a. Loosen the two screws (BB) and lift up the rip fence latch (G).
 - b. Hold the rip fence indicator (L) firmly against the table and move the rip fence until it is parallel with the miter gauge slots (JJ).
 - c. Tighten screws (BB) and push down the rip fence latch.
2. The fence may become loose when locked into place.

To adjust:

- a. Lift up the rip fence latch (G) and turn the adjusting nut (DD) clockwise to tighten rear clamp.

NOTE: DO NOT turn the adjusting screw more than 1/4 of a turn at a time. Overtightening will cause the fence to come out of alignment.

FIG. 18

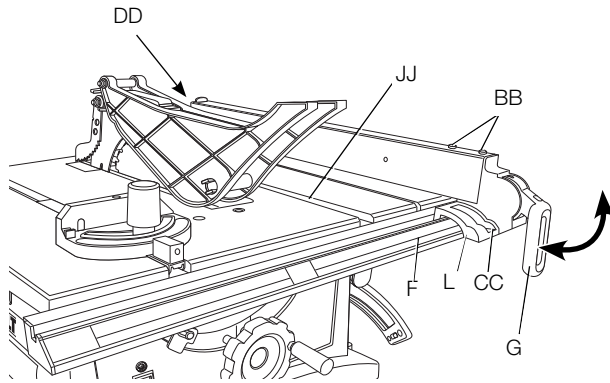

RIP FENCE INDICATOR ADJUSTMENT (Calibrating Rip Scale) (FIG. 18)

NOTE: The rip fence indicator (L) points to the scale on the front of the table saw. Measurement shown by the indicator will provide the user with accuracy up to 1/16 inch (1.6 mm).

1. Measure the distance from the blade to the side of the fence closest to the blade. If there is a difference between the measurement and the indicator reading, adjust the indicator.
2. Loosen the rip fence indicator screw (CC). Slide the rip fence indicator (L) to the correct measurement position on the scale, then retighten the screw (CC).

TABLE EXTENSION SCALE POINTER (FIG. 19)

The table extension scale pointer (MM) should be at 10-1/2" (266.7 mm) on the scale when the extension is in the closed position. If not, loosen the holding screw (LL), position the pointer over 10-1/2" (266.7 mm) and re-tighten the screw.

ADJUSTING CAM LOCKING LEVER (FIG. 3, 20)

If the extension table moves when it is open and locked, then the cam locking lever (P) may be loose and need adjustment, therefore, adjustment to the cam locking lever is necessary. To adjust the locking lever tension, turn the bar (NN) with a 10 mm wrench until it is tightened, but do not over tighten.

FIG. 19

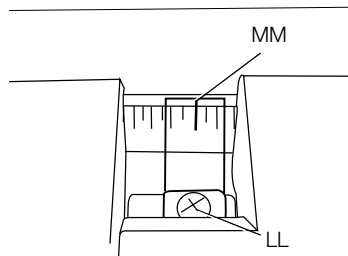
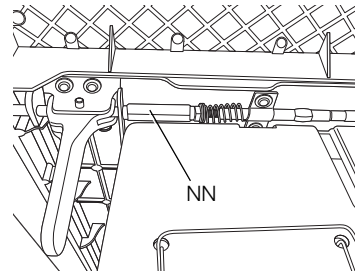

FIG. 20



ADJUSTING THE 90° AND 45° POSITIVE STOPS (FIG. 3, 21, 22)

This saw has positive stops that will quickly position the saw blade at 90° and 45° to the table. Make adjustments only if necessary.

90° Stop

1. Raise the saw blade arbor to its maximum height by turning the blade height/bevel adjustment wheel (I) clockwise.
2. Unlock the bevel lock lever (J), push in and turn blade height/bevel adjustment wheel (I) to move the blade (C) to the maximum vertical position. Lock the bevel lock lever (J).

FIG. 21

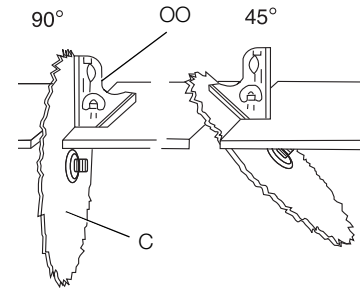
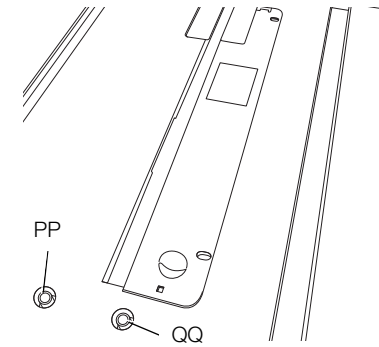

FIG. 22



3. Place a combination square (OO) on the table and against the blade (C) to determine if the blade is 90° to the table.
4. If the blade is not 90° to the table, loosen or tighten (depending on whether you are increasing or decreasing the degrees) the hex bolt (PP) with a 5 mm hex wrench until you achieve 90°.
5. Unlock the bevel lock lever (J), push in and turn blade height/bevel adjustment wheel (I) to move the blade (C) to the maximum vertical position. Lock the bevel lock lever (J).
6. Recheck the blade to ensure it is 90° to the table. If not, repeat step 4.
7. Ensure the blade bevel pointer reads 90°. If the pointer does not read 90°, refer to **Blade Bevel Pointer** paragraph.

45° Stop

1. Raise the saw blade arbor to its maximum height by turning the blade height/bevel adjustment wheel (I) clockwise.
2. Unlock the bevel lock lever (J), push in and turn blade height/bevel adjustment wheel (I) to move the blade to the maximum bevel (45°) angle.
3. Place a combination square (OO) on the table and against the blade (C) to determine if the blade is 45° to the table.
4. If the blade is not 45° to the table, loosen or tighten (depending on whether you are increasing or decreasing the degrees) the hex bolt (QQ) with a 5 mm hex wrench until you achieve 45°.
5. Unlock the bevel lock lever (J), push in and turn blade height/bevel adjustment wheel (I) to move the blade to the maximum bevel (45°) angle.
6. Recheck the blade to ensure it is 45° to the table. If not, repeat step 4.

BLADE BEVEL POINTER (FIG. 23)

1. When the blade is positioned at 90°, adjust the blade bevel pointer to read 0° on the scale.
2. Loosen the mounting screw (V) and position pointer over 0°. Tighten the screw.

BLADE PARALLEL TO THE MITER GAUGE SLOT (FIG. 24, 25)

⚠WARNING: This adjustment must be correct or accurate cuts can not be made. Also inaccurate adjustment can result in kickback and serious personal injury.

1. Remove the blade guard assembly from the saw. After adjustment reinstall blade guard assembly.
2. Raise the blade to the highest position and set at the 0° angle (90° straight up).
3. Select and mark, with a felt tip maker, a blade tooth having a “right set” and rotate the blade so the marked tooth is 1/2" (12.7 mm) above the table.
4. Place the combination square base (OO) into the right side miter gauge slot (JJ).
5. Adjust the rule so it touches the front marked tooth and lock ruler so it holds its position in the square assembly.
6. Rotate the blade bringing the marked tooth to the rear and about 1/2" (12.7 mm) above the table.
7. Carefully slide the combination square to the rear until the ruler touches the marked tooth.
8. If the ruler touches the marked tooth at the front and rear position, no adjustment is needed at this time.

If not or the base of the rule is no longer parallel with the edge of the miter gauge slot, perform the **Additional Blade Adjustment** in this section.

FIG. 23

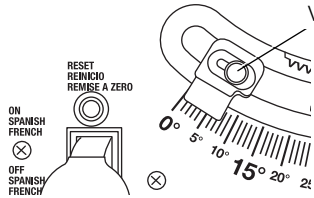

FIG. 24

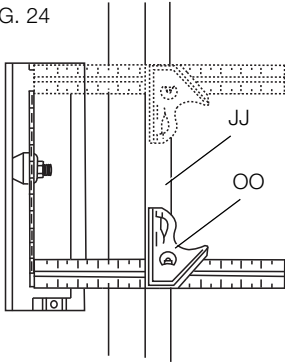
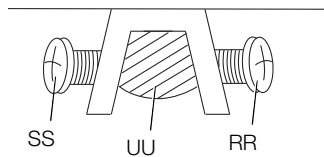

FIG. 25



ADDITIONAL BLADE ADJUSTMENTS (FIG. 3, 25)

NOTE: The adjusting mechanism is located above the blade height/bevel adjustment wheel (I) under the tabletop.

If the blade is partial to right side:

1. Turn the left adjustment screw (SS) counterclockwise and adjust the right side adjustment screw (RR) clockwise.
2. Check adjustment as described in steps 4 to 8 in the **Blade Parallel to the Miter Gauge Slot** section.
3. When alignment is achieved, turn the left adjustment screw (SS) until it touches the pivot rod (UU).

If the blade is partial to left side:

1. Turn the right adjustment screw (RR) counterclockwise and adjust the left side adjustment screw (SS) clockwise.
2. Check adjustment as described in steps 4 to 8 in the **Blade Parallel to the Miter Gauge Slot** section.
3. When alignment is achieved, turn the right adjustment screw (RR) until it touches the pivot rod (UU).

MITER GAUGE ADJUSTMENT (FIG. 26) (Calibrating Miter Gauge Pointer)

Your miter gauge features adjustable stops at 90° and 45° left and right.

To adjust miter gauge loosen knob (TT), set to desired angle and tighten knob.

FIG. 26

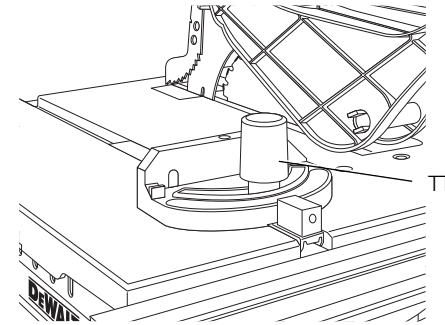

ALIGNING THE RIVING KNIFE (FIG. 3, 27)

⚠WARNING: To minimize the risk of kickback and to insure proper cutting, the riving knife must be the proper thickness for the blade used. Refer to **Riving Knife Selection** to select the correct riving knife.

1. Remove the throat plate. Refer to **To Remove Throat Plate** under **Assembly**.
2. Raise the blade to the highest position. Remove the blade guard and anti-kickback pawl assembly. Refer to **To Remove The Blade Guard Assembly** under **Blade Guard Assembly** and **To Remove Anti-Kickback Assembly** under **Anti-Kickback Assembly**.
3. Loosen the bevel lock lever (J), turn and move the blade height/bevel adjustment wheel (I) to 0° on the bevel scale, and then tighten the bevel lock lever (J).
4. To check if the blade (C) and riving knife (FF) are correctly aligned, lay a straight edge on the table against two blade tips. The riving knife should not touch the straight edge.
5. Bevel the blade to the 45° position and check the 45° alignment.
6. Check the riving knife and blade alignment again at both 0° and 45°.
7. Replace the throat plate, blade guard assembly and anti-kickback assembly.

FIG. 27

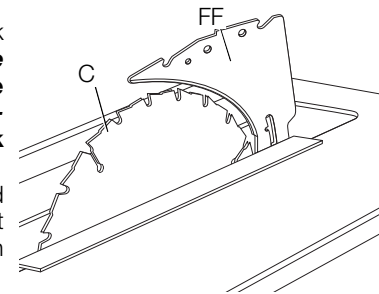

Saw Blades (Fig. 28)

⚠WARNING: Riving knives must be matched to saw blade dimensions in order to function effectively. See **Riving Knife Selection**.

NOTE: THIS SAW IS INTENDED FOR USE ONLY WITH SAW BLADES 10" (254 mm) IN DIAMETER. See Fig. 28.

NOTE: This saw is not intended for use with dado blades and molding cutters. Personal injury may occur.

1. The saw blade furnished with your new saw is a 10" (254 mm) combination blade, used for crosscutting (across the grain) and ripping (with the grain) through the material. The center hole to fit on the arbor is 5/8" (16 mm) diameter (.625"). This blade will produce a good quality cut for most applications.
2. There are many types of blades available to do specific and special jobs such as cross cut only, rip only, hollow ground, thin plywood, paneling, etc.
3. Use only saw blades designed for maximum safe operating speeds of 5,000 RPM or greater.
4. Saw blades should always be kept sharp. It is recommended that you locate a reputable sharpening service to sharpen your blades when needed.

⚠CAUTION: Abrasive wheels or blades (including diamond) should not be used on this saw.

Riving Knife Selection (Fig. 29, 30)

⚠WARNING: To minimize the risk of kickback and to insure proper cutting, the riving knife must be the proper thickness for the blade used.

The riving knife supplied with this table saw is the correct size for the blade supplied with the saw.

If a different blade is used, check the blade body, or plate, thickness and the blade kerf, or cutting, width marked on the blade or on the blade packaging. The riving knife thickness must be greater than the body thickness and less than the kerf width as shown in Figure 29. If it is not, the riving knife MUST be replaced with one that has the correct thickness.

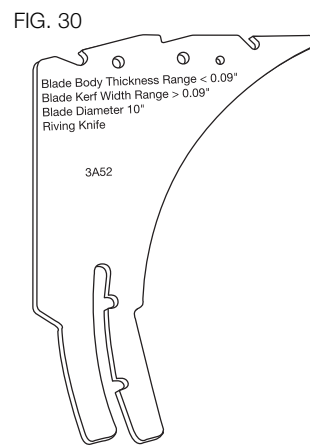
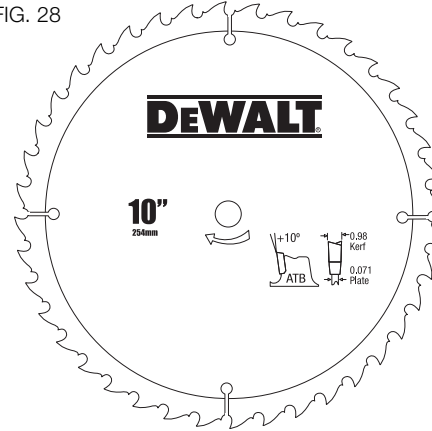
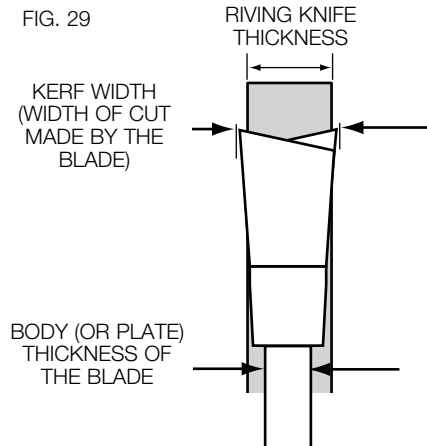

The riving knife provided with this saw is marked as follows (Fig. 30):

0.09" (2.3 mm) THICK RIVING KNIFE. ONLY USE FOR 10" (254 mm) Ø BLADE WITH 0.09" (2.3 mm) MIN. KERF WIDTH AND 0.067" (1.75 mm) MAX. BODY THICKNESS.

DEWALT blade body thickness and kerf widths are provided at www.DEWALT.com.

If a different blade is used and the body thickness and kerf width dimensions are not provided, use the following procedure to determine the correct riving knife thickness:

1. Measure the body thickness of the blade.
2. Make a shallow cut in scrap material and measure the kerf width.
3. Select the riving knife as shown in Figure 31.
4. Slide the riving knife through the shallow cut made in step 2 to confirm the correct riving knife has been selected. The riving knife should not bind or drag through the cut.

FIG. 31

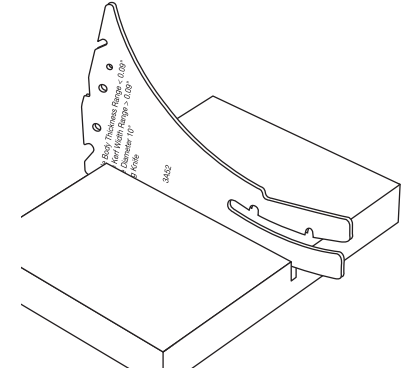

IMPORTANT: If any dragging or binding of the material is encountered as it reaches the riving knife, turn unit off and disconnect machine from power source. Repeat steps 1–4 to make the proper riving knife selection before attempting another cut.

KICKBACK

Kickback is a dangerous condition! It is caused by the workpiece binding against the blade. The result is that the workpiece can move rapidly in a direction opposite to the feed direction. During kickback, the workpiece could be thrown back at the operator. It can also drag the operator's hand back into the blade if the operator's hand is at the rear of the blade. If kickback occurs, turn the saw OFF and verify the proper functioning of the riving knife, anti-kickback assembly and blade guard assembly before resuming work.

⚠WARNING: See **Additional Safety Rules for Table Saws** and follow all warnings provided regarding KICKBACK.

OPERATION

⚠WARNING: Before using the saw, verify the following each and every time:

1. **ALWAYS** wear proper eye, hearing and respiratory equipment.
2. Blade is tight.
3. Bevel angle and height lock knobs are tight.
4. If ripping, ensure fence lock lever is tight and fence is parallel to the blade.
5. If crosscutting, miter gauge knob is tight.
6. The blade guard assembly is properly attached and the anti-kickback assembly is functioning.
7. **ALWAYS** inspect the blade guard assembly and riving knife for proper alignment, operation and clearance with saw blade.
8. **ALWAYS** make sure both guards are in the down position in contact with the table before operating.

Failure to adhere to these common safety rules can greatly increase the likelihood of injury.

⚠WARNING: To reduce the risk of injury, turn unit off and disconnect machine from power source before installing and removing accessories, before adjusting or changing set-ups or when making repairs. An accidental start-up can cause injury.

⚠WARNING: Before connecting the table saw to the power source or operating the saw, always inspect the blade guard assembly and riving knife for proper operation alignment and clearance with saw blade. Personal injury may result.

⚠WARNING: Ripping or crosscutting may cause saw to tip over while operating. Make sure saw is securely mounted to a stable surface.

⚠WARNING: Never use the fence and miter gauge together. This may cause a kickback condition and injure the operator.

⚠CAUTION: If your saw makes an unfamiliar noise or if it vibrates excessively, cease operating immediately, turn unit off and disconnect from power source until the problem has been located and corrected. Contact a DEWALT factory service center, a DEWALT authorized service center or other qualified service personnel if the problem can not be found.

⚠CAUTION: The proper throat plate must be in place at all times to reduce the risk of a thrown workpiece and possible injury.

There are two basic types of cutting with table saws: ripping and crosscutting. Cutting with the grain is ripping and cutting against the grain is crosscutting. With man made materials, the distinction is made such that ripping is cutting to a different width and crosscutting describes cutting material across the shorter dimension.

⚠WARNING: When ripping, always use the fence to provide a guide for the material and blade guard assembly against a kickback situation.

⚠WARNING: Never perform any cutting operation free hand. Never perform plunge cutting.

⚠CAUTION: When crosscutting, always use the miter gauge.

Ripping (Fig. 32)

⚠WARNING: Never touch the "free end" of the workpiece or a "free piece" that is cut off, while the power is ON and/or the saw blade is rotating. Piece may contact the blade resulting in a thrown workpiece and possible injury.

⚠WARNING: A rip fence should **ALWAYS** be used for ripping operations to prevent loss of control and personal injury. **NEVER** perform a ripping operation freehand. **ALWAYS** lock the fence to the rail.

⚠WARNING: When bevel ripping and whenever possible, place the fence on the side of the blade so that the blade is tilted away from the fence and hands. Keep hands clear of the blade and use a push stick to feed the workpiece if there is less than 6" (152 mm) between the fence and the blade.

1. Lock the rip fence by pressing the rail lock lever down. Remove the miter gauge.
2. Raise the blade so it is about 1/8" (3.2 mm) higher than the top of the workpiece.
3. Hold the workpiece flat on the table and against the fence. Keep the workpiece about 1" (25.4 mm) away from the blade.

⚠CAUTION: The workpiece must have a straight edge against the fence and must not be warped, twisted or bowed. Keep both hands away from the blade and away from the path of the blade. See proper hand position in Figure 32.

4. Turn the saw on and allow the blade to come up to speed. Both hands can be used in starting the cut. When there is approximately 12" (305 mm) left to be ripped, use only one hand, with your thumb pushing the material, your index and second finger holding the material down and your other fingers hooked over the fence. Always keep your thumb along side your first two fingers and near the fence.

5. Keeping the workpiece against the table and fence, slowly feed the workpiece rearward all the way through the saw blade. Continue pushing the workpiece until it is clear of the blade guard assembly and it falls off the rear of the table. Do not overload the motor.

FIG. 32

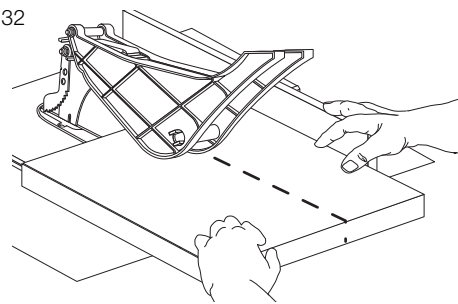

6. Never try to pull the workpiece back with the blade turning. Turn the switch off, allow the blade to stop, raise the anti-kickback teeth on each side of the riving knife if necessary and slide the workpiece out.
7. When sawing a long piece of material or a panel, always use a work support. A sawhorse, rollers, or out feed assembly provides adequate support for this purpose. The work support must be at the same height as the saw table.

⚠CAUTION: Never push or hold onto the "free" or "cut off" side of the workpiece.

Ripping Small Pieces (Fig. 33)

It is unsafe to rip small pieces.

It is not safe to put your hands close to the blade. Instead, rip a larger piece to obtain the desired piece. When a small width is to be ripped and the hand cannot be safely put between the blade and the rip fence, use one or more push sticks. A pattern is included at the end of this manual to make push sticks. A push stick (U) is included with this saw, attached to the rip fence. Use the push stick(s) to hold the workpiece against the table and fence, and push the workpiece fully past the blade. See Figure 33.

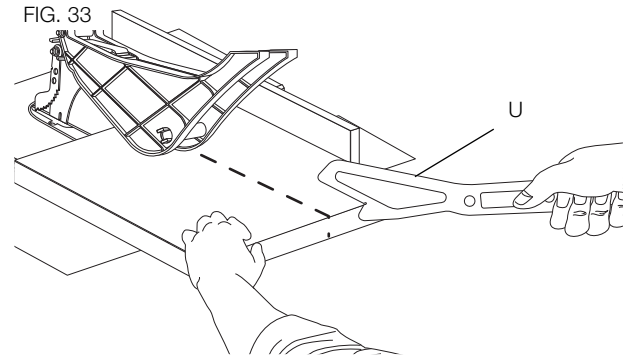

Narrow Rip Auxiliary Fence (Fig. 34–36)

The narrow rip auxiliary fence should be used for a rip measuring 2" (50.8 mm) or narrower. This fence will allow the guard to remain on the saw when completing narrow ripping. This fence will provide ample space for proper use of a push block (A12, see **Push Block**).

1. Follow the diagram in Figure 34 to construct the narrow rip auxiliary fence (A13, Fig. 36). **NOTE:** A11 should be cut to fit the length of the saw table top and sides (A14) must be parallel.

FIG. 34

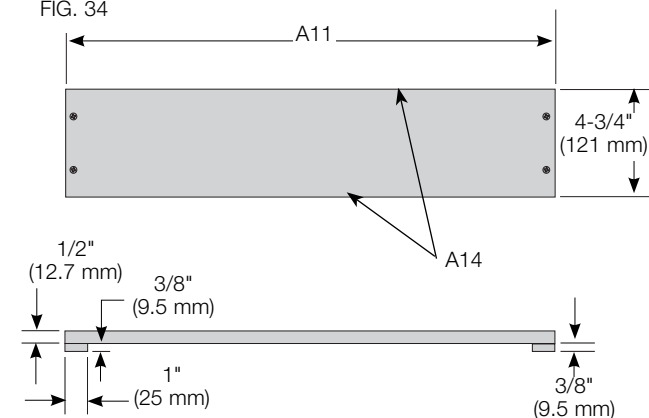

2. After the narrow rip auxiliary fence is constructed, slip it over the saw table top and place it flush to the fence as shown in Figure 36.

3. Feed the workpiece through until the edge of the material reaches the front edge of the saw table top.
4. Continue feeding the material using the push block (A12) until the cut is complete.

Push Block (Fig. 35, 36)

IMPORTANT: Only use the push block (A12) with the narrow rip auxiliary fence, see **Narrow Rip Auxiliary Fence**. The push block should be used once the material being cut reaches the saw table top.

1. Construct a push block using the diagram in Figure 35.

NOTE: Edges (A15) must be the same size.

IMPORTANT: The over hanging edge (A16, Fig. 35) **MUST** be square. An uneven lip could cause the push block to slip or push the material away from the fence.

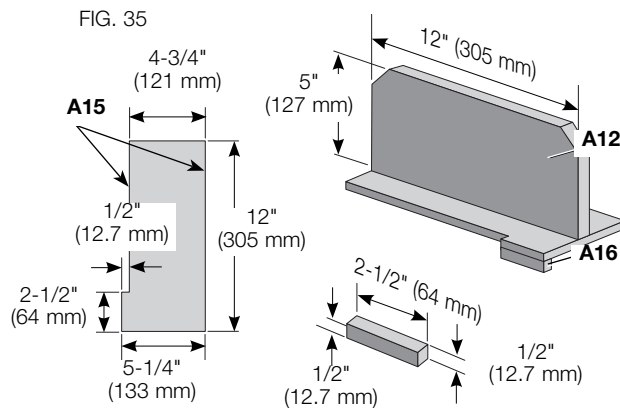

2. Place the push block (A12, Fig. 36) behind the material and ensure the lip of the block is flush to the narrow rip auxiliary fence (A13).
3. Once the push block is in place, continue feeding the material until the cut is complete making sure the push block remains flush to the narrow rip auxiliary fence at all times.

IMPORTANT: The narrow rip auxiliary fence and the over hanging edge (A16, Fig. 35) should both be the same thickness.

FIG. 36

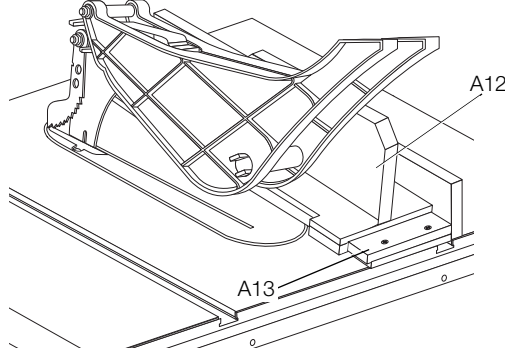

Bevel Ripping (Fig. 37)

This operation is the same as ripping except the bevel angle is set to an angle other than zero degrees.

⚠WARNING: Before connecting the table saw to the power source or operating the saw, always inspect the blade guard assembly and riving knife for proper alignment and clearance with saw blade. Check alignment after each change of bevel angle.

FIG. 37

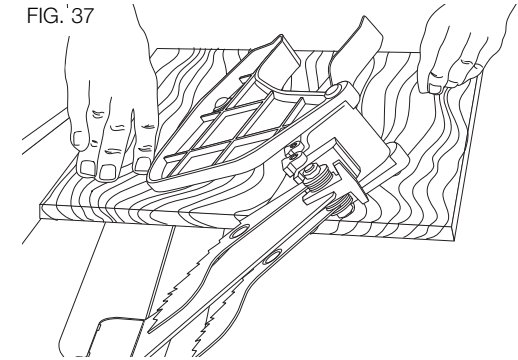

Crosscutting (Fig. 38)

⚠WARNING: NEVER touch the “free end” of the workpiece or a “free piece” that is cut off, while the power is ON and/or the saw blade is rotating. Piece may contact the blade resulting in a thrown workpiece and possible injury.

⚠WARNING: To reduce the risk of injury, **NEVER** use the fence as a guide or length stop when crosscutting.

⚠WARNING: NEVER use a length stop on the free end of the workpiece when crosscutting. In short, the cut-off piece in any through-sawing (cutting completely through the workpiece) operation must never be confined — it must be allowed to move away from saw blade to prevent contact with blade resulting in a thrown workpiece and possibly injury.

⚠WARNING: Use caution when starting the cut to prevent binding of the guard against the workpiece resulting in damage to saw and possible injury.

⚠CAUTION: When using a block as a cut-off gauge, the block must be at least 3/4" (19 mm) thick and is very important that the rear end of the block be positioned so the workpiece is clear of the block before it enters the blade to prevent contact with blade resulting in a thrown workpiece and possibly injury.

1. Remove the rip fence and place the miter gauge in the desired slot.
2. Adjust the blade height so that the blade is about 1/8" (3.2 mm) higher than the top of the workpiece.
3. Hold the workpiece firmly against the miter gauge with the path of the blade in line with the desired cut location. Keep the workpiece an inch or so in front of the blade. **KEEP BOTH HANDS AWAY FROM THE BLADE AND THE PATH OF THE BLADE** (Fig. 38).
4. Start the saw motor and allow the blade to come up to speed.

FIG. 38

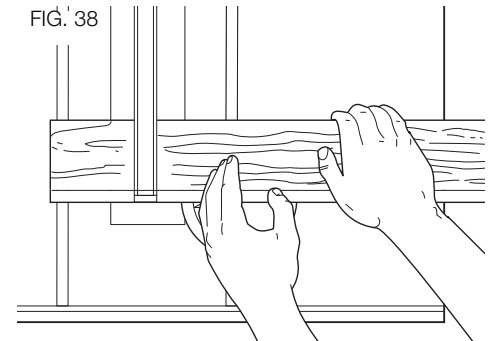

5. While using both hands to keep the workpiece against the face of the miter gauge, and holding the workpiece flat against the table, slowly push the workpiece through the blade. See Figure 38.
6. Never try to pull the workpiece with the blade turning. Turn the switch off, allow the blade to stop, and carefully slide the workpiece out.

⚠CAUTION: Never touch or hold onto the “free” or “cut off” end of the workpiece.

Bevel Crosscutting (Fig. 37)

This operation is the same as crosscutting except that the bevel angle is set to an angle other than 0°. For proper hand position, refer to Figure 37.

⚠WARNING: Before connecting the table saw to the power source or operating the saw, always inspect the blade guard assembly and riving knife for proper alignment and clearance with saw blade. Check alignment after each change of bevel angle.

Mitering (Fig. 39)

⚠WARNING: Miter angles greater than 45° may force the blade guard assembly into the saw blade causing damage to the blade guard assembly and personal injury. Before starting the motor, test the operation by feeding the workpiece into the blade guard assembly. If the blade guard assembly contacts the blade, place the workpiece under the blade guard assembly, not touching the blade, before starting the motor.

⚠CAUTION: Certain workpiece shapes, such as molding may not lift the blade guard assembly properly. Feed the workpiece slowly to start the cut. If the blade guard assembly contacts the blade, place the workpiece under the blade guard assembly, not touching the blade, before starting the motor.

This operation is the same as crosscutting except the miter gauge is locked at an angle other than 0°. Hold the workpiece FIRMLY against the miter gauge and feed the workpiece slowly into the blade (to prevent the workpiece from moving). See Figure 39.

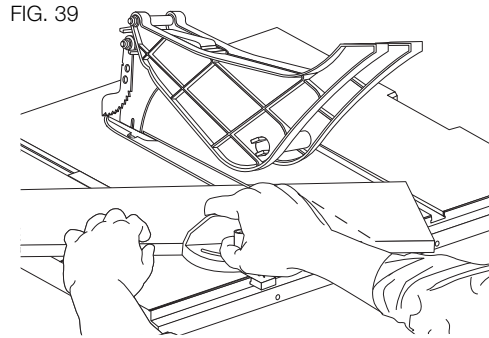

FIG. 39

Miter Gauge Operation

To set your miter gauge, loosen the lock handle and move the miter gauge to the desired angle.

Compound Mitering

This is a combination of bevel crosscutting and mitering. Follow the instructions for both bevel crosscutting and mitering.

Featherboard Construction (Fig. 40, 41)

Featherboards are used to keep the work in contact with the fence and table, and help prevent kickbacks. Dimensions for making a typical featherboard are shown in Fig. 40. Make the featherboard from a straight piece of wood that is free of knots and cracks. Clamp the featherboard to the fence and table so that the leading edge of the featherboard will support the workpiece until the cut is complete (Fig. 41). An 8" (203 mm) high flat board can be clamped to the rip fence and the featherboard can be clamped to the 8" (203 mm) high board.

⚠WARNING: Use featherboards for all non-thru-sawing operations where the blade guard assembly, anti-kickback assembly and riving knife cannot be used. **Always replace the blade guard assembly, anti-kickback assembly and riving knife when the non-thru-sawing operation is complete.** Make sure the featherboard presses only on the portion of the workpiece in front of the blade.

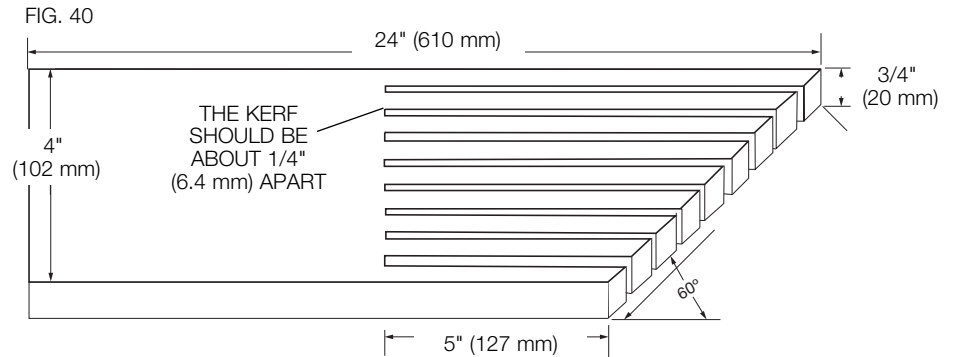

FIG. 40

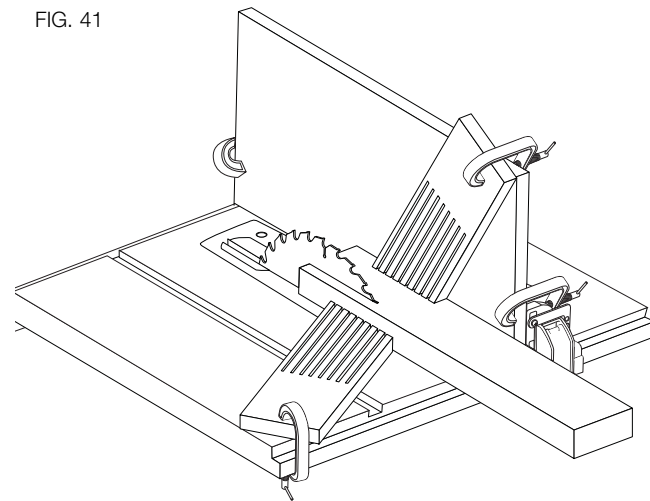

FIG. 41

Dado Cutting

⚠ CAUTION: Do not attempt to stack dado blades thicker than 13/16" (20 mm). Do NOT use adjustable or wobble type dadoes. Do not use dado blades larger than 6" (152.4 mm) diameter. The maximum dado cut width is 1/2" (12.7 mm).

Since dado cuts are not through cuts, the cuts must be performed with the blade guard assembly removed. To remove the blade guard assembly, refer to Remove Blade Guard Assembly under Assembly.

When using the dado, the special dado insert (also sold as an accessory) must be used. Anytime a cut is required that is considerably wider than the saw kerf, a dado is used. A dado cut is commonly used to add support and line up a shelf for a cabinet, bookcase or some such project. **When using the dado, the blade guard assembly must be removed. Use EXTREME care when using the dado without the blade guard assembly and riving knife.** If a deep cut is required. Use several successive passes rather than attempting to make it with one pass. Maximum dado width on this saw is 1/2" (12.7 mm). DO NOT USE WIDER COMBINATIONS.

⚠ CAUTION: Always check dado blade clearance before plugging in the saw.

Be sure to place the blade guard assembly and standard throat plate back in position and check adjustments when the dado cuts are complete. Reinstall blade guard assembly, anti-kickback assembly and riving knife.

Dust Collection (Fig. 42)

Your table saw is equipped with a dust shroud and dust collection port. For best results, connect a vacuum to the port at the rear of the saw.

After extended use, the saw's dust collection system may become clogged. To clear the dust collection system:

1. Unplug the saw.
2. Turn the saw on its side, so the bottom, open part of the unit is accessible.
3. Open the dust access door A5) shown in Figure 42 by removing the screws (V V). Clean out the excess dust, and re-secure the access door with the screws.

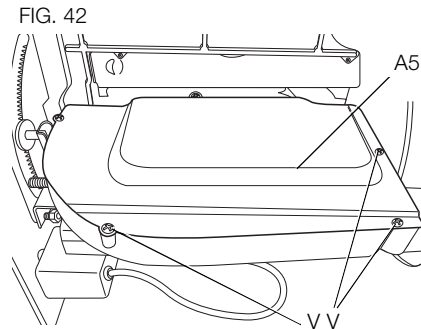

Storage (Fig. 4, 43)

1. Place blade wrenches (R) into storage slot.
2. Place push stick (U) into storage bracket as shown.
3. Slide rip fence (E) into storage bracket
4. Mitre gauge (B) is stored in slot on fence storage bracket.
5. Wrap power cord onto cord wrap (O) and secure in place.

FIG. 43

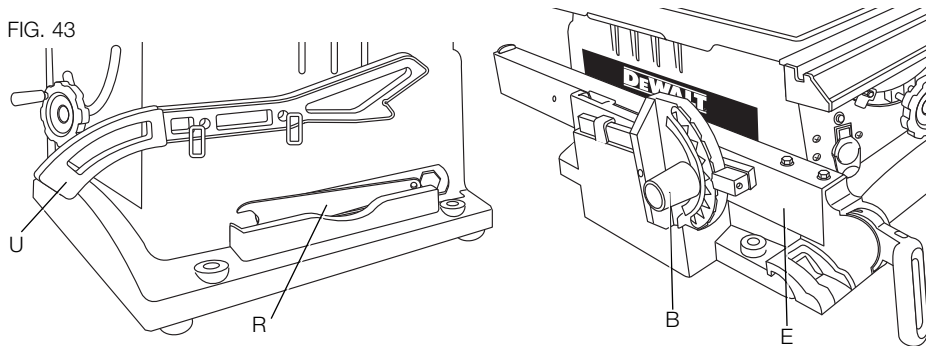

MAINTENANCE

⚠WARNING: To reduce the risk of injury, turn unit off and disconnect tool from power source before installing and removing accessories, before making any adjustments or removing/installing attachments or accessories. An accidental start-up can cause injury.

Your DEWALT power tool has been designed to operate over a long period of time with a minimum of maintenance. Continuous satisfactory operation depends upon proper tool care and regular cleaning.

Cleaning

⚠WARNING: When cleaning, use only mild soap and a damp cloth on plastic parts. Many household cleaners contain chemicals which could seriously damage plastic. Also, do not use

gasoline, turpentine, lacquer or paint thinner, dry cleaning fluids or similar products which may seriously damage plastic parts. Never let any liquid get inside the tool; never immerse any part of the tool into a liquid.

Repairs

To assure product SAFETY and RELIABILITY, repairs, maintenance and adjustment (including brush inspection and replacement) should be performed by authorized service centers or other qualified service personnel, always using identical replacement parts.

Lubrication

1. All motor bearings are permanently lubricated at the factory and no additional lubrication is needed.
2. The height adjustment gear may require periodic cleaning and lubrication. If you have difficulty raising or lowering the blade, contact a DEWALT authorized service center.

Accessories

⚠WARNING: Since accessories, other than those offered by DEWALT, have not been tested with this product, use of such accessories with this tool could be hazardous. To reduce the risk of injury, only DEWALT, recommended accessories should be used with this product.

Recommended accessories for use with your tool are available at extra cost from your local dealer or authorized service center.

Protecting the Environment

 Separate collection. This product must not be disposed of with normal household waste.

Should you find one day that your DEWALT product's replacement, or if it is of no further use to you, do not dispose of it with household waste.

 Separate collection of used products and packaging allows materials to be recycled and used again. Re-use of recycled materials helps prevent environmental pollution and reduces the demand for raw materials.

Local regulations may provide for separate collection of electrical products from the household, at municipal waste sites or by the retailer when you purchase a new product.

DEWALT provides a facility for the collection and recycling of DEWALT products once they have reached the end of their working life. To take advantage of this service please return your product to any authorized service center that will collect them on our behalf.

You can check the location of your nearest authorized service center by contacting your local DEWALT office. Alternatively, a service center listing is included in the packaging of this product.

SPECIFICATIONS

DWE7470-B3

Voltage:	120 V ~
Frequency:	50-60 Hz
Current Rating:	1800 W
RPM without load:	5 000/min

Patrón de la vara de empuje **Padrão do Bastão de Empurre** **Push Stick Pattern**

Ajuste el largo de las varas de empuje para que la mano no obstruya el protector de la hoja y la guía de corte longitudinal.
Ajuste o comprimento do bastão de empurre para que a mão fique distante do protetor da lâmina e da régua de corte longitudinal.
Adjust length of push stick so hand will clear blade guard and rip fence.

⚠ATENCIÓN: fabrique varas de empuje de madera contrachapada o madera blanda cuyo ancho sea igual o menor que el ancho del material que desea cortar.

⚠CUIDADO: Faça o bastão de empurre com compensado ou madeira branca com largura igual ou inferior à do material a ser cortado.

⚠CAUTION: Make push stick from plywood or softwood equal to or less than the width of the material to be cut.

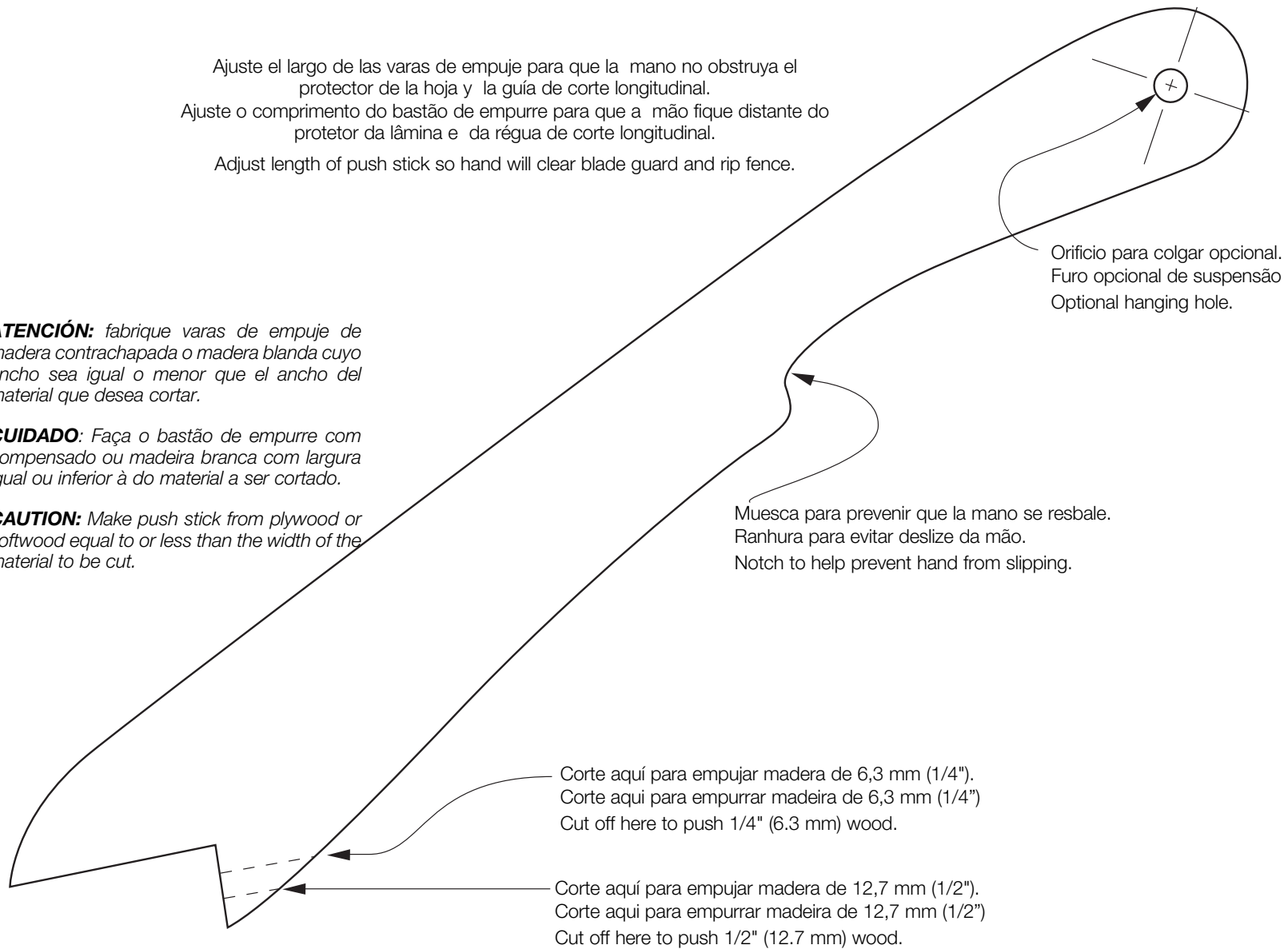

SOLAMENTE PARA PROPÓSITO DE ARGENTINA:
IMPORTADO POR: BLACK & DECKER ARGENTINA S.A.
PACHECO TRADE CENTER
COLECTORA ESTE DE RUTA PANAMERICANA
KM. 32.0 EL TALAR DE PACHECO
PARTIDO DE TIGRE
BUENOS AIRES (B1618FBQ)
REPÚBLICA DE ARGENTINA
NO. DE IMPORTADOR: 1146/66
TEL. (011) 4726-4400

SOLAMENTE PARA PROPÓSITO DE MÉXICO:
IMPORTADO POR: BLACK & DECKER S.A. DE C.V.
AVENIDA ANTONIO DOVALI JAIME, # 70 TORRE B PISO 9
COLONIA LA FE, SANTA FÉ
CÓDIGO POSTAL : 01210
DELEGACIÓN ALVARO OBREGÓN
MÉXICO D.F.
TEL. (52) 555-326-7100
R.F.C.: BDE810626-1W7

IMPORTED BY/IMPORTADO POR:
BLACK & DECKER DO BRASIL LTDA.
ROD. BR 050, S/Nº - KM 167
DIST. INDUSTRIAL II
UBERABA - MG - CEP: 38064-750
CNPJ: 53.296.273/0001-91
INSC. EST.: 701.948.711.00-98
S.A.C.: 0800-703-4644

MAQUINAS Y HERRAMIENTAS BLACK & DECKER CHILE S.A.
AVDA. EDUARDO FREI M. #6001 EDIFICIO 67
CONCHALI-SANTIAGO
CHILE
FONO: 56-2-26871706

HECHO EN CHINA
FABRICADO NA CHINA
MADE IN CHINA

DEWALT Industrial Tool Co., 701 Joppa Road, Baltimore, MD 21286
(JUL13) Part No. N298139 DWE7470 Copyright © 2013 DEWALT

The following are trademarks for one or more DEWALT power tools: the yellow and black color scheme; the "D" shaped air intake grill; the array of pyramids on the handgrip; the kit box configuration; and the array of lozenge-shaped humps on the surface of the tool.