

Lampka na monitor

Instrukcja obsługi

Dziękujemy za dokonanie zakupu. Prosimy o przeczytanie uważnie instrukcji przed rozpoczęciem korzystania z urządzenia i zachowania jej w celu późniejszego korzystania.

Opis produktu

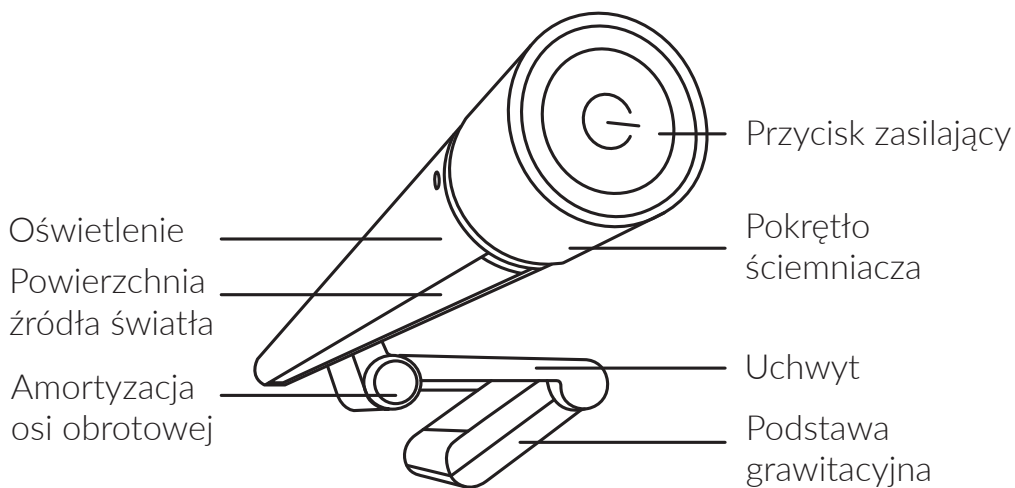
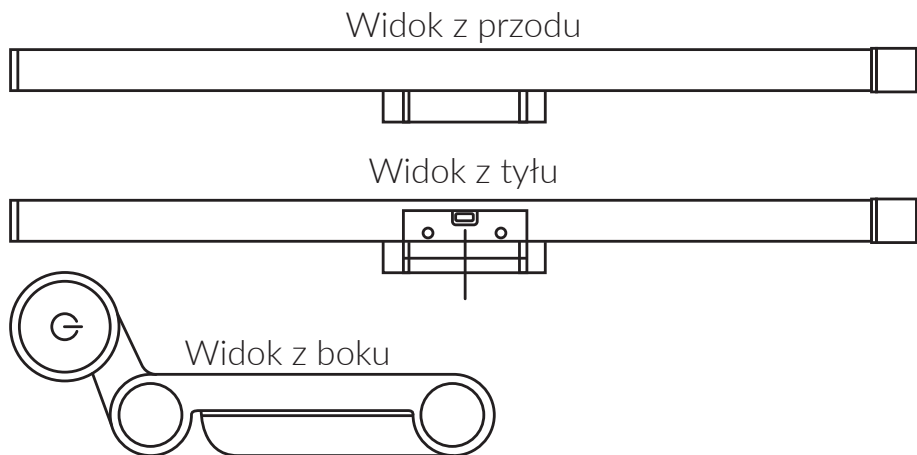

Montaż

1. Tak jak pokazano na ilustracji, ustaw odpowiedni kąt pomiędzy bazą grawitacyjną a uchwytem, w zależności od grubości ekranu. Zaleca się aby grubość ekranu wynosiła między 5mm - 40mm (do cieńszego ekranu jest wymagany mniejszy kąt i analogicznie, jeśli ekran jest grubszy, wymagany jest większy kąt).

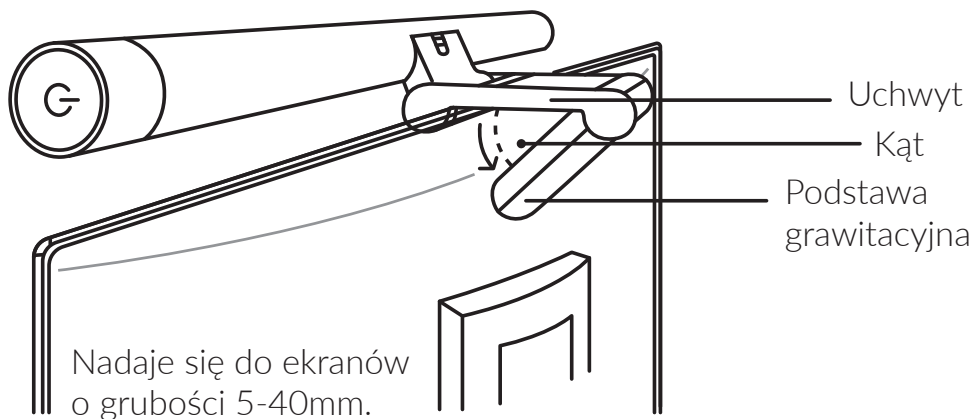

2. Zaczep lampę na środkowej części ekranu. Pamiętaj, że punkt podparcia powinien przylegać do przedniej i tylnej części ekranu aby lampa stabilnie trzymała się ekranu.

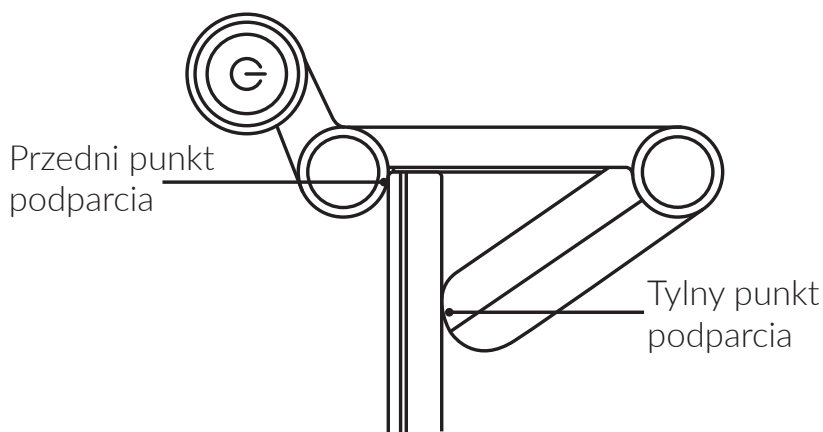

3. Jeden koniec kabla USB podłącz do lampy, a drugi do portu USB komputera lub adaptera o mocy znamionowej 5V.

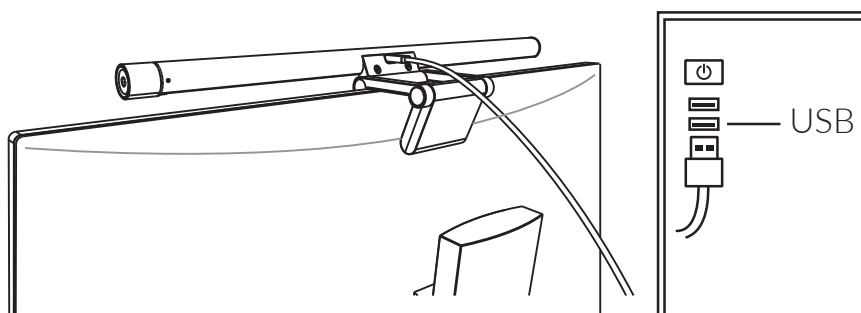

4. Włącz lampę i dostosuj kąt oraz jasność.

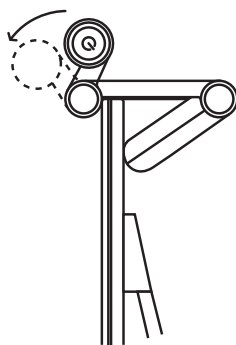

Użytkowanie

1. Naciśnij przycisk zasilania aby włączyć lampę. Przytrzymaj przycisk zasilania przez 2 sekundy aby wyłączyć lampę (lampa przejdzie w tryb czuwania).

2. Jeśli włączasz lampę po raz pierwszy, urządzenie automatycznie będzie świecić białym światłem. Ponownie naciśnij przycisk zasilania aby zmienić tryb na ciepłe światło. Jeśli naciśniesz przycisk zasilania po raz kolejny, lampa będzie świecić biało-żółtym światłem. Aby powrócić do pierwszego trybu, naciśnij przycisk zasilania ponownie, aby włączyć kolejny tryb, powtórz powyższe kroki.

3. 4. Regulacja jasności: aby zmienić poziom intensywności z niskiego na wysoki, przekręć pokrętłem zgodnie z kierunkiem ruchu wskazówek zegara. Przekręcając pokrętło w kierunku przeciwnym do ruchu wskazówek zegara, zmienisz poziom intensywności z wysokiego na niski.

Funkcja zapamiętywania: Po ponownym włączeniu lampy za pomocą kabla USB, urządzenie włączy tryb, który był ustawiony poprzednio.

Uwaga: Funkcja zapamiętywania nie zadziała jeśli kabel USB będzie odłączony, wówczas domyślnie włączy się pierwszy tryb lampy.

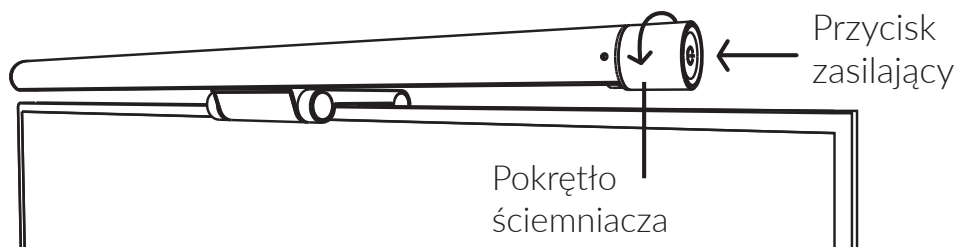

Zawartość opakowania:

- Lampa na monitor Baseus DGIWK-P01
- kabel zasilania USB
- instrukcja obsługi.

Specyfikacja:

Model: DGIWK-P01

Materiał: aluminium + PC + ABS

Napięcie znamionowe: 5V

Moc znamionowa: 5W (Max)

Temperatura pracy: -20°C - + 55°C

Temperatura barwowa: 2900K - 5000K

Ilość diod LED: 84 sztuki

Współczynnik oddawania barw: >80

Strumień światła: 200lm

Wymiary: 464 x 100 x 38mm

Waga: 500g

Środki ostrożności

1. Aby podłączyć lampę do źródła zasilania użyj komputera, powerbanku, ładowarki, itd. o napięciu znamionowym 5V. Użycie ładowarki o napięciu znamionowym wyższym niż 5V może uszkodzić produkt lub zagrozić bezpieczeństwu użytkowników.
2. Nie podłączaj lampy do urządzeń, które nie trzymają się stabilnie. Grozi to upadkiem i uszkodzeniem lampy.
3. Nie przykrywaj lampy papierem, tkaniną lub innym materiałem. Grozi to ryzykiem pożaru.
4. Nie korzystaj z produktu w wilgotnym środowisku.

5. Nie podłączaj lampy do źródła zasilania mokrymi rękami, aby uniknąć ryzyka porażenia prądem.
6. Regularnie czyść urządzenie. Przed rozpoczęciem czyszczenia, odłącz urządzenie ze źródła zasilania. Do czyszczenia używaj suchej i miękkiej ściereczki. Nie używaj detergentów lub innych cieczy.
7. Nie dotykaj lampy po jej włączeniu lub przez 3 minuty po wyłączeniu, aby uniknąć ryzyka poparzenia.
8. Jeśli nie zamierzasz korzystać z urządzenia przez dłuższy czas, odłącz ją ze źródła zasilania.
9. Nie próbuj rozmontowywać urządzenia samodzielnie.
10. Urządzenie jest przeznaczone do użytku wewnętrznego.

Wszelkie prawa zastrzeżone.

Niniejsza instrukcja jest własnością firmy INNPRO.

Kopiowanie i dystrybucja w celach komercyjnych, całości lub części instrukcji bez zezwolenia zabronione.